

Төреғали БАТЫРХАНҰЛЫ

**ШЕШІМСКЕІН НЕМЕСЕ ҚҰТ ЖИНАУ
ТЕХНИКАСЫ**

Алматы
2025

ӘОЖ
КБЖ

Батырханұлы Т.
ШЕШІМСКЕІН немесе Құт жинау техникасы. –
Алматы: «ADAL КІТАП» баспасы, 2025. 350 бет.

ISBN

Ежелден түркілер құттың мәнін білген. Құтты жан, рух, кие деп түсінген. Құт, кие, ие, ырыс, бақ деген ұғымдарды тылсыммен байланыстырған.

Құт туралы аңыз-жыр көп. Құтты болсын!

«Құт қонсын!», «Қоныс құтты болсын!», «Құттықтаймын!» деген сөздерді адамдар күнде айтса да, құттың мәнін терең білмейді. Автор құт туралы өз пайымын, зерделеген өмір тәжірибесін оқырманмен бөліседі. «Құт адамды басқарады. Құт – биоэнергияның алтын толқыны. Құтты айналдыру техникасын білген адам бай, бақуатты, денсаулығы мықты болады» деген тұжырым жасайды. Кітап ой-санасы биік оқырмандарға арналған. Кітапты оқымас бұрын осы тақырыптағы арнайы курстан өтсе кітап түсінікті болады.

ӘОЖ
КБЖ

ISBN

© Батырханұлы Т., 2025
© «ADAL КІТАП» баспасы, 2025

ШЕШІМ. ОЛ – БІР МӘСЕЛЕНІҢ ШЕШІМІ
SKEIN – ШИЕЛЕНІС
ШЕШІMSKEIN – ШИЕЛЕНІС ШЕШІМІ

02.01.23

Быттыр шыққан «ЫҚПАЛ ЕТУ АЙМАҒЫ» деген кітапшамда күйеубала туралы айтып өткенмін. «Егер ықпалды отбасында тумасаң билікке келудің тағы бір төте жолы – ықпалды отбасына күйеубала болу» дегенмін. Ықпалды отбасына күйеубала болу екінің біріне бұйырмайды. Немесе ықпалды отбасына келін болу да солай. Екі жастың арасында шынайы махаббат сезімі болса, өзара сенім қалыптасады. Ал белгілі бір мақсатпен отау құрса, уақыт өте айқындалады. Ықпалды отбасына күйеубала болған адам сенімге ие болады. Сенімге ие болу күйеубаланың беделін көтереді. Бедел күйеубаланың мінезін өзгертеді. Ықпалды отбасының мінез құлқын, сөз саптасын, жүріс тұрысын тез сіңіріп алады. Енді күйеубала тапсырмаларды орындай жүріп ықпалды тұлғаға айналады.

Кейде алысты көздейтін ата-аналар балаларын ықпалды адамдардың балалары оқитын мектептерге оқытуға ұмтылады. Ондағы мақсат – тек білім емес, балаларының ортамен араласуы. Бәлкім бір олигархтың ұл-қызымен сыныптас болуы ғажап емес. Есеп!

10.01.23

ӘУЛЕТ МЕКТЕБІ концепциясын мемлекет қолдамайды. Оларға керек емес. ӘУЛЕТ МЕКТЕБІН халық өзі қолға алып жандандыру керек. Әулеттің ынтымағы мықты болмай, қазақ мықты болмайды. Жеке батырдың артында сұрап алар мықты әулеті тұрмаса, желкесі қиылып сұраусыз қалады. Әулеті әлсіз талай жеке батырлардың тағдыры соған куә. Әулетті жас тұлғалармен үнемі күшейтіп отыру керек. Ол үшін әулет мектебін оқып үйрену қажет.

10.01.23

Тақ пен Табыт туралы бұрынғы посттарда айтып өттік. Десе де, қайта бір оралуды жөн көрдім. Осы жасқа дейін небір мықтымын дегендердің тағдырын көріп көп жайтты көңілге түйдік. Адамның екі типі болады екен.

Бірі – мемлекеттік қызметте жүріп өз жағдайы мен әулетінің жағдайын жасап алатын адамдар. Бұлардың әулеті берік, мықты болып қалыптасады. Қандай бір қиындыққа бүкіл әулет болып қарсы тұрады. Бұндай әулеттен дұшпандар аулақ жүреді.

Екіншісі – мемлекеттік қызметте жүріп елдің жағдайын жасауға көмектесетіндер. Өзін адал қызметкер ретінде көрсетеді. Бір қызығы, осы соңғы типтегі адамдардың соңғы ақыреттік тағдыры аянышты. Кейбіреуіне көмілетін жақсы жер де бұйырмайды. Сонда өмір бойы елге жасаған қызметі мен кеудедегі орден-медаль, алғыс хаттары саудырап қоқысқа кетеді. Тіршілігінде «Отан, жер, ел» деп алашапқын болған пенденің көзі кеткен соң бәрі ұмыт болады. Менің «Әулет мектебі» концепциямның негізгі мақсаты – тұлғаның тұлғалық кейпін мәңгі жадында жаңғырту. Жаңғыртатын – ынтымағы мен берекесі мықты әулет. Талай мықты тұлғалардың шырағы сөнді. Басты себеп – әулет дәрменсіз. Әулет мектебі – бірліктің басты құралы. Әулет мектебін оқу керек. Үйрену керек.

11.01.23

Неғұрлым өтірікті фантазиямен келістіріп айтсаң ел сеніп қалады. Рас деп ұғады. Өтірікте алапат биоқуат бар. Биоқуат адамды сенуге мәжбүрлейді. Өтірік, болмаған нәрсе. Сондықтан оның биоқуаты өте күшті. Шындық – болып кеткен оқиға. Сондықтан оның биоқуаты жанып кеткен күл секілді. Әсері жоқ. Сөйлеген сөзіңнің 80% өтіріктен тұрса, өз өтірігіңе өзін фанаттық түрде сенсең – табыс табалдырығыңда тұр. Сенсең де, сенбесең де, өтірік осындай.

Нағыз мотиваторлар – сыр-сымбаты сұлу қыз-келіншектер. Сыр-сымбаты сұлу қыз-келіншектердің қасында психологтардың мотивациялық тренингтері ойнамай қалады. Атам заманнан ел арасындағы соғыстың бәрі сұлу әйел үшін болған. Бүкіл ғашықтық жырларының бәрі әйел сұлулығына арналған. Совет билігі «әйел теңдігі», «секс жоқ» деген ұранмен әйелдердің нәзіктігі мен ләззатты қылықтарын әдейі жойып жіберді. Жою арқылы еркектердің санасындағы сұлулыққа деген құштарлықты, сексті, ерлікті, жеңімпаздықтың күлталанғанын шығарды. Еркегін де, әйелін де еңбекке жегіп, басыбайлы құлға айналдырды. Құдай берген еркек пен әйел арасындағы ләззаттың тонын теріс айналдырып «секс жоқ, оны айту ұят» деп санасына шегелеп тастады. Соның салдарынан әйелден мотивация алмаған еркектер жігері жасып, ерлік жасаудан қалды. Ерлік жасау үшін мотивация керек. Мотивация беретін ол – әйел сұлулығы. Тарих беттерін парақтап жіберсең, хандар мен батырлардың қиян-кескі соғыстарының бәрі сұлу әйел үшін болғанын аңғарасың. Мысалы, Шыңғысханның әкесі Есугей батыр Оэлуын сұлуды көрші тайпадан олжалап әкеледі. Оэлуынның жаратылысы ерекше сұлу болса керек. Кейін оны көрші тайпа қайта олжалап қатын қылады. Байқап отырсаң, сұлу әйелге деген талас ғасырдан-ғасырға ұласып отырған. Ноғай ханшасы Сүйімбике туралы аңыз да соған бір дәлел. Сүйімбикенің табиғи сұлулығын ноғайлар аңыз ғып айтады. Оның сұлулығына ғашық болған орыс князы Иван Грозный Қазан хандығына Сүйімбике үшін соғыс ашқан деген аңыз бар. Өзіміздің Төлеген мен Қыз Жібекті алайық. Жібектің сұлулығына ғашық болған Бекежан Төлегенді өлтіріп тынады ғой. Хан сарайларында хандардың басқа жерді жаулап алуына мотивация беріп, ынталандырып отырушы - сұлу ханшалар екені ақиқат. Әйел сұлулығы нәзіктігі мен жарасымды қылығына сәйкес келсе – ғажап дүниені сонда көресің. Ондай сұлулықты ілуде бір кездестіруге болады. Мен әйел бойындағы сұлулық пен жарасымды қылықты бірден көремін. Себебі отыз жылдан астам адаммен жұмыс істеп келем. Атбегілер секілді мен адамды бірден танитын адамбегімін.

Әйел сұлулығын бағаламай, қадір-қасиетін кетіретін жігіттер бар. Сұлу әйелді ұрып-соғып, қорлап, сағын сындырады. Кейде сондай оңбағандарға сол сұлулар қалай кезікті екен деп ойлайсың. Сол баяғы қызғаныштың құлы болып жүретін кемақылдар. Әйел сұлулығы кез келген еркекке керемет мотивация беретінін ғылым әлдеқашан дәлелдеп қойған ғой. Бірақ совет заманында нәзік болуы тиіс әйел май-май болып трактор айдап, күрек көтеріп, азаннан кешке дейін еңбек етті. Совет мемлекетінің күйреуінің негізгі себептерінің бірі осындай құлдық сана болуы да мүмкін. Еркек – жауынгер. Ол ерлік жасамаса, өз-өзінен құса болып я ауру болып ерте өліп қалады. Еркектің әуелгі ерлігі – әйелмен күнделікті сексуалды қарым-қатынасы. Әйел – еркекке мотивация беретін мотиватор. Әйел еркекшора болса, ер адам ерлік жасамайды. Жігіттің жетістікке жетуінің басты себебі – ұлы мотиватор: сұлу, ақылды, қылықты әйелге байланысты.

12.01.23

Өксік – өкпенің ісігі. Өкпе неден іседі? Өкпе өкпе-реніш, ыза-кектен ісінеді. Өксік рак, инсульт, инфаркт т.б. ауруларға душар етеді. Өксік жылдар бойы жиналып жарылғанда организмге у тарайды. Бұл қауіпті. Тағдыр тауқыметін көп көрген адамның көкірегінде өксік толып жүреді. Өмірде біреуге есесі кеткен адамның көкейіне өксік толып жүреді. Өксікті биоэнергетикалық транска түсіру арқылы шығаруға болады. Бақсы, молдалар оны «жын шығару» дейді. Эзотерикада «дуаны көшіру» дейді. Нейропсихологияда гипнотикалық ұйқы арқылы шығаруға болады. Өксік эндокриникалық бездерге жиналады. Эндокриникалық бездерде магниттік клеткалар бар. Өксік магниттік клеткаларды шошындырғанда адамнан өксік шықпай демді қысады. Өксікті шығарып тұру керек.

13.01.23

«Қазақтан данышпандар көп шыққан» десең, мақтанғандай боласың. Бұрын қазақ «Армысың!» - деп амандасқан.

«Армысың» сөзі – «адалсың ба, ниетің таза ма» деген ұғым. Алғаш көргеннен адамды сараптап алған. «Арлы болсаң – досымсың, арсыз болсаң – дұшпанымсың» деген ойхабар. Мысалы: арылу – «тазару» деген ұғым. Аружан – «жаны таза болсын» деген ұғым. Арулап жерлеу – «тазартып, жуындырып жерлеу» деген ұғым. Сөз талдау мақсат емес. Түсінікті болу үшін айттым. Ар – адамның адами қасиетінің эталоны. Адамгершіліктің биік шыңы, кіршіксіз таза сезім мен қасиет. Енді адами қасиеттен жұрдай хайуани ой-санадағы адамдарды не дейміз? «Арсыз адам» дейміз. Тіршіліктегі қатыгездік, соғыс, қылмыс, алаяқтық, сатқындық т.б. – арсыз адамдардың ісі. Арсыз адам – алаяқ адам. Ол – қоғамның паразиті. Фантазиялары ұшқыр. Жоқтан бар жасайды. Өтіріктен шынды құрастырады. Мақсат – бас пайда. Мақсат – биліктен ажырамау. Сол үшін қойнындағы қатынын да, бауырындағы баласын да сатып кете береді. Арсыздардың әрекетінен қаншама бала жетім. Қаншама қатын жесір. Арсыздардың әрекетінен қаншама талант өшіп жатыр. Арсыздардың әрекетінен қаншама алтын уақыт зая кетіп жатыр. «Коррупциямен күрес» дейді. Әуелі қоғам паразиттері – арсыздар мен алаяқтармен күресу керек.

АЛАЯҚТАРМЕН КҮРЕС – КҮРЕСТІҢ СҰЛТАНЫ!

15.01.23

Ақиқатты надан адам ғана іздейді. Ізденістен қиял пайда болады. Қиялды ақиқатқа айналдыру үшін аңыз ойлап табады. Аңыздан тұлға жасайды. Сосын сол тұлғаны мақтайды немесе даттайды. Өле-өлгенше алысып өтеді. Адамзаттың өресінің тарлығы, кемдігі осында.

Ақиқатты іздеп керек емес. Ол – көз алдында. Бар мен Жоқ. Күннің шығуы қандай ақиқат болса, батуы мен түннің келуі – сондай ақиқат. Көз көрмеген, қолмен ұстамаған түйсікпен, сезінбеген ләззаттан басқаның бәрі – аңыз. Ақиқат екі түрлі. Адамзаттың басым бөлігі соның аңызын таңдаған. Таңдаған жоқ, билушілер таңдатқан. Аңызға құрылған идеология өміршең. Өйткені ол ақиқат емес. Көзбен көріп, қолмен ұстауға болмайды. Сол себепті қиялға ел сенеді, үміттенеді. Алаяқтар адамның үмітімен жұмыс істейді.

АЛАЯҚТАРМЕН КҮРЕС – КҮРЕСТІҢ СҰЛТАНЫ!

17.01.23

«Ақылды қорланғаннан жылайды. Ақымақ зорланғаннан жылайды».

Еее, бұ данышпан қазақ жиып-теріп қилы-қилы тағдырды түйіндеп кеткен ғой, ә.

Қорлануды тек саналы адамға берген. Саналы адам ғана қорланғанына шыдай алмай жарылады. Жарылғанда инсульт, инфаркт, рак болып құлайды. Қорлану әр елдің дәстүр-салтына, моральдық, діни принциптеріне байланысты. Мысалы: Африкадағы бір тайпада ағайынды үш жігіт бір қатынмен кезектесіп жата береді. Ал басқа елде бұл қорлануға жатады. Арабтарда көп қатын бір еркекті бөліссе, Еуропа қатындары бұны қорлану деп ұғады. Кедей елдер дамыған елге қызығады. «Бізде неге олай емес» деп қорланады.

Сұлу да саналы әйел байынан таяқ жегенде қорланады. Байдың есігінде жүрген саналы күзетші қорланады. Жасы кіші қатын «Ей, қақбас» деп кіжінсе, қария қорланады. Бастық сантехниктан боқтық естісе, қорланады. Қыз жігіттен алданса, қорланады. Чемпион жеңіліп қалса, қорланады. Ақылды ақымақтан ұтылса, қорланады. Қатын жаман болса, еркек қорланады. Еркек жаман болса, қатын қорланады. Қорлану жігерлі адамға мотивация береді. Жігерсіз адамды күйікке, ішқұсалыққа ұшыратады. Ішқұсалықтан адам ауру, сырқауға шалдығады. Жүйке тозады.

18.01.23

Бас ауырып балтыр сыздағанда дәрігерге барасың. Дәрігер не ішу керек, не салу керек белгілейді. Сосын медбике соны саған жасайды. Тәртіп солай. Науқас денсаулығын түгелдей дәрігерге тапсырып, «ал енді мені емде» деп жатып алатындар бар. Әр адам өз денсаулығына өзі жауапты болу керек. Дәрігер де – адам. Кейде қателесуі мүмкін. Кейде ұмытып кетуі мүмкін. Кейде асығыс шешім қабылдауы мүмкін. Сенен басқа оның мың сан проблемасы болуы мүмкін. Сондықтан дәрігердің не салып

жатқанын, оның қандай әсер беретінін алдын ала білген дұрыс. Әйтпесе салған уколдан шок болып құлап жататындар болады. Салған уколдан әсер алмай «түк әсер еткен жоқ» дейтіндер де бар. Сосын «Кім кінәлі? Дәрігер кінәлі!» - деп отырады.

ӘР АДАМ ӨЗ ДЕНСАУЛЫҒЫНА ӨЗІ ЖАУАПТЫ.

18.01.23

«Адамның қулығы қырық айлалы» деген рас-ау. Арамза байлар ұсталса, аяқ астынан қояншық ауруына ұшырап қалады. Қалтасынан (желтый картышка) жындының белгісі шығады. Немесе инфарк ұстап госпиталға жатып алады. Я болмаса шет елге қашып кетіп, пластика жасатып, басқа құжатпен жүре береді. Біршама уақыт өткен соң «иностранный инвестор Сол Ал Аякин» болып қайта оралады.

АЛАЯҚТАРМЕН КҮРЕС – КҮРЕСТІҢ СҰЛТАНЫ!

19.01.23

Репутация – жағымды және жағымсыз бедел. Еуропа, Америкада репутациясы бұзылған адаммен суретке де түспейді. Қасында отырмайды. Дәстүр солай. Мұндайда қазақтың «Сынықтан басқаның бәрі жұғады» деген сөзі еске түседі. Қазақ туыстық, достық қарым-қатынасты бағалайды. Ал солардың арасынан жемқор, парақор біреу шықса не істемек? «Ол туыс қой», «Ол дос қой» деп жәрдем беруге жүгіреді. Қолынан келсе көмектесіп, қиындықтан шығарып алады. Бұл коррупция ма? Әлде достық, туыстық сезім бе? «Сенің репутацияң жаман екен, әрі жүр» деп айта ала ма? Жоқ, әрине. Сондықтан коррупциямен күрес жел диірменмен күрес секілді. Коррупциямен күресу үшін бүкіл туыстық, достық қарым-қатынасты жою керек. Жоя аласың ба? Жоқ. Енді не істеу керек? Коррупциямен күресу үшін адал еңбекпен нан табуды үйрету керек. Айлакерлікпен, алаяқтықпен тапқан нан тұқымыңды тұздай құртып, ірітіп-шірітіп жіберетінін көзге көрсету керек. Дәлелдеу керек.

19.01.23

Компания президентінің қандай адам екенін алдындағы хатшы қызынан, яғни «секретаршасынан» білуге болады. Секретарша ухожанная, сымдай тартылған сүйкімді әрі пысық болса, бастығы біраз мәселені шеше алады деген сөз. Есіктен кіргеннен «кофе, чай» дейтін суық түсті секретаршалар да болады. Олар қызмет жасаудың өзін игермеген. Ондай секретаршалар мәселе шешпейді. Ал секретарша күтімсіз, шашы жалбыраған, тісі кетік, киімі жұпыны, бүкірейген болса, бастығы ештеңе шеше алмайтын бос белбеу біреу болғаны. Кейде біраз мәселені секретарша өзі шешіп тастайды. Демек, бастық мықты деген сөз.

20.01.23

Тағы бір өтірік айтайын. Тұлғаны құлату үшін жоспар құрылады. Жоспар систематикалық түрде жүреді. Тұлғаның өзі және ең жақын араласатын адамдары зерттеледі. Сосын әлсіз тұстары мен әлсіз адамдары таңдалады. Сосын систематикалық тұрғыда іс-әрекет басталады. Егер тұлға мықты әулетпен және мықты достармен қорғалған болса, шабуылға төтеп береді. Ал әулет пен достары тұлғаға байланған көлеңкесі болса, тұлға гүрс етіп құлайды. Қайтып тұрмайды.

21.01.23

Аязда моншаға түскен жақсы. Моншадан кейін кім не істейтінін өзі біледі. Менің өз рецептім бар жасап алған. Келешекте сол рецепті көпшілікке ұсынам. Ақылы болады. Оның пайдасын көп жылдан бері сынақтан өткіздім. Әлемде жоқ. Айтпағым ол емес. Еркек моншаға жиналғанда моншаға апаратын труси, майкы, ысқыш, сабын, шампун, сақал қырғыш, массажтаяқ, сланси, алжапқыш, қалпақ, төсеніш, табантас, тырнақ алғыш, иісмайды жинап сөмкеге қатын салып берсе немесе салып бермесе не ойлауға болады?

1. Ол келіншек салып берсе – әулетте ер адамды құрметтеуді жастан үйренген немесе байы диктатор, елге сенгіш болуы мүмкін.

2. Ол келіншек салып бермесе – әулетте ер адамға мән бермеуге үйренген немесе байы демократ, ешкімге сенбейтін болуы мүмкін.

Сіз қалай ойлайсыз?

22.01.23

Өмірде адасып жүргендер көп. Бірақ адасып жүргендерін өлсе мойындамайды. Ой-сана деңгейі сондай. Ақиқат пен сағымның ара жігін ажырату соншалықты қиын емес. Жан-жақты іздену керек. Сонда сана көзі ашылмақ. Фантазиямен ғылым жасап алған алаяқтар да жетеді. Айтайын дегенім – потенциалы мықты адамдар бар. Өкініштісі – олар өз орнында жүрген жоқ. Керек емес іспен айналысып, алтын уақытын босқа сарп етуде. «Темірді қызғанда сок», «Бақ келгенде басынды істет» деген сөздер бар. Шанс кеткен соң қайта оралуы неғайбыл. Талай адамға жоба ұсындым, жұмылып істеп кетсе елге де, өзіне де қыруар пайда береді. Бірақ көбі сол жобаларға назар аудармады. Бәлкі өресі жетпеді. Бәлкі ұқпады. Бәлкі адасқан жолын дұрыс көрді.

23.01.23

Бойшаң өзі, түп-түзу арқа, белі.
Қос алмасы кеседей, кең кеуделі.
Көз жанары мөп-мөлдір нұр құйылған,
Сымбатты, сұлу мүсін, аппақ тері.

Қыр мұрын, қоңыр көзді, сылаң шашты,
Гүл ерін, маржан тісті, қиғаш қасты.
Бөксесі діріл қағып шақырғандай,
Қарашы, қандай ғажап аяқ басты.

Бойынан атқылаған ыстық демі,
Бір сиқыр бар алатын баурап сені.

Судан шыққан балықтай тулап жатар,
Талықсып шыққан тәннен шып-шып тері.

Ойпырм-ай, қандай ғажап жаратылыс!
Күлімдеп қарағаны – дара тұрыс.
Еркелеген дауысы тәнті етеді,
Еріп түсер ашуың қара құрыс.

23.01.23

Олигархтар мен қарапайым халық арасында көп жүріп пайымдаған тағы бір құпия бар. Ол – баланың ой-санасын қалыптастыру тәсілі. Олигарх балалары еркін өседі. Армияға бармайды, тек жоғары санаттағы әскери академияларда оқиды. Классикалық музыка, классикалық сурет, классикалық би, классикалық дизайн, тілдер, халықаралық қатынас, айти технология, робототехника, үлкен теннис, шахмат, фитнес, ғылымға бейімделеді. Үрейлі информацияларды миларына қабылдамайды. Тұрмыстық проблема шешілген. Ой-санада үрей жоқ. Кез келген проблема тез шешімін таба қояды. Эмоция, күйзеліс жоқ. Жалғанды жалпағынан басып жүреді.

Ал қарапайым адамдар балаларының ой-санасы қысымға көп ұшырайды. Ата-ананың шешілмеген тұрмыстық проблемалары балаға да әсер етеді. Ата-ана ой-санасындағы үрей балаға көшеді. Бала ой-санасында үрейлі инфо көп болады. Үрейлі инфо баланың потенциалын толық ашуға кедергі келтіреді. Үрейден қорғану үшін олар агрессивті мамандықтарды таңдауға мәжбүр. Арасында өнер саласына талантымен келетіндер бар. Бірақ көбі агрессивті мамандықтар: әкімшілік, спорт, қоғамдық тәртіп сақшылары, әскери маман, жүргізуші, криминал, қара жұмыс т.б. таңдайды.

26.01.23

Ең жақын адамыңның үні телефонның ар жағынан естілгенде елеңдеп кәдімгідей қуанып қаласың. Жағдай сұрасып, біраз шегініс жасайсың. Телефон шалған адамның ақ

дидары мен дауысын естіп біршама әңгіменің басын қайырасың. «Армысың. Ассалау, аман-есенсің бе? Аликош қалай? Диконай не істеп жатыр? Кемпір-шал аман ба?» деген сияқты қарапайым сөздер. 40 жыл болса да таспаға басылған асыл бейнелер мен солардың жан тебіренер дауыстарын сағынғанда тыңдап қаласың. Сол дауыстардың телефоннан енді қайтып шықпайтыны анық. Хабарласқан адамдарға амандық-саулықтан соң: «Сенің даусыңды естіп қуанып қалдым. Хабар алып тұрсаңшы» дейтін болыптын. Көп жақын адамдар мен достардың үні алыстап кетті...

27.01.23

«Ауру астан, дау қарындастан» дейді бұ қазақ. Қай данышпан айтса да дәл айтқан. Адамның ауруының негізгі бөлігі ішкен-жегеніңе және сөйлеген сөзіңе, сосын істеген іс-қимылыңа байланысты. Күнделікті жейтін тамағың қандай? Қанша рет тамақтанасың? Қандай сөздер айтасың? Қандай іс-қимыл жасайсың? Осы сұрақтарға дұрыс жауап берсең – денің сау, жаның сау, физиологиялық тұрғыдан мықты болғаның. Мен осы үш бағытты зерттей келе мықты методика жасап алдым. Келешекте арнайы курс беремін.

27.01.23

Бір досым бір досымды жамандайды. Бір досым бір досымды өсектейді. Бұрын сенетінмін. Кәдімгідей сақтанатынмын. Қазір ше? Қазір: «Сен оның жақсылығын көруге тырыс. Оның бойынан жақсы қасиеттерін ізде. Егер таба алмасаң – қателестін» дейтін болдым. Рас, өскен ортасы, алған тәрбиесі өзгеше қырсық, қызғаншақ адамдар болады. Оны анық ажырата білу керек. Ажырату үшін тылсым түйсік пен сергек сезім, тәжірибе керек.

28.01.23

Бала-шағасын жетектеп балабақшасына, мектебіне, универіне барып жүретін адамнан мықты саясаткер шықпайды.

Себебі ол – отбасына байланған адам. Отбасындағы тірлік – қатын бала, туыс, дос-жаран, құда-жекжет шеңбері. Үлкен саясат ол – әлемдік масштаб. Әлемдік масштабта ой тербейтін адамға отбасының тірлігі қызық емес. Отбасы әңгімесі қызық емес. Тек кеңес беруі мүмкін. Әлемдік масштаб тұлғаларды дайындайды.

30.01.23

Қалай бақытты болуға болады? Қалай бай болуға болады? Қалай біреудің байын тартып алуға болады? Қалай миллиардер болуға болады? Қалай үй алуға болады? Қалай машина алуға болады?... т.б. кете береді. Қаптаған тренингтер. Көз байлайтын шоулар. Бренд киім киіп, бренд заттар ұстаған, қымбат көлік, қымбат сарайлардағы бақытты суреттер. Бірақ осылардың бір де біреуі аң-құсқа еліктемей, қалай адам болу керектігін үйретпейді. Адамгершілік қасиеттерді қалай санаға сіңіру керектігін көрсетпейді. Ең жақын адамдарыңның мейірім шапағатына қалай бөленуге болатынын айтпайды. Аста-төк байлығыңнан ғылымға қалай үлес қосуды үйретпейді. Бала-шағана пайдалы адал тәрбиені қалай беруді көрсетпейді...

31.01.23

Бір күнім бір күнімнен артығырақ,
Алға түсіп асығар алқынып-ақ,
Анадай жас баласын жетектеген
Қаталдау, жанға жайсыз шарты бірақ.

Бір күнім бір күнімнен мұнды кейде,
Шығармай жаныштайды үнді кеуде.
Найзағайдай шарт-пұрт шыға келед
Көтере алмай біреу айтқан сынды кейде.

Бір күнім бір күнімнен бақыттырақ,
Көз алдында жарқырап жақұт тұрад.
Қолын созып енді-енді жете берсе,
«Алдадым» деп арманым сатып тұрад.

Бір күнім бір күнімді қызғанады,
Барды «жоқ» деп сұрланып сызданады.
Тыртындап қанша бұзам десе-дағы
Міз бақпай тұрып алар күз қамалы.

Бір күнім бір күнімнен ақымақтау,
Алды – ләззат, керсеңдей арты – мақтау.
Ал кейде қызыл түлкі жылмаңдаған
Әйтеуір өз қимылын бақылатпау.

Бір күнім бір күнімнен аяр неткен!
Қорқытар құпиянды «жаям» деп кең.
Бір күнім бір күнімді арашалап,
Достықтың жыр-дастанын баян еткен.

01.02.23

Әлемдік саяси тұлға үшін репутация (бедел) аса бағалы. Саяси сахнада саясаткер репутация үшін күреседі. Бедел мықты болса – жеңіске жетеді. Бедел әлсіз болса – омақаса құлайды. Саяси сахнаға атып шыққан адам көзге түседі. Көзге түскен соң ел көңілге түйеді. Жақсы-жаман жағы есте қалады. «Сен туралы ел өсек айтса – сен тура жолдасың» деп ойдан шығарып алған қанағат сөзді қанатты сөзге айналдырып алғандар бар. Отпаған сөз. Өз-өзін ақтау үшін айтылған сөз. Қылмысын жасыру үшін, беделін асыру үшін айтылған сөз. Былығын неге ашық айтпасқа. Айтылған әр сөз фактімен бекітілуі керек. Ақиқаты осы. Бедел осы. Факті жоқ па, өсек айтқан жазалануы тиіс. Факт бар ма, беделдің быт-шыты шығуы тиіс. Ақиқат осы. Барды бар, жоқты жоқ деп айту керек. Фантазиямен заң шығарып, фантазиямен елді алдау, арбау – қылмыс. Қылмыстың орны – жаза. Беделге нұқсан келтірмес үшін қоғамның әр тарапымен шебер тіл табыса білу – өнер. Ол өнерді «дипломатия» дейді. Сұңғыла дипломат болу – тек дарынды адамдардың маңдайына жазған тағдыр.

01.02.23

Халықтың билікке деген сенімі болуы үшін заң қатал болуы тиіс. Бай-кедей деп бөлмей, заң орындалуы керек. Заң әуелі халықтың қарапайым сұраныстарын қанағаттандыруы қажет. Мысалы: Жауын-шашыннан кейін көшелерде көлшіктер пайда болады (сапасыз жұмыстың нәтижесі). Жаяу жүргінші мен машина қатар келгенде машина көлшіктегі лай суды шашып өтеді. Жаяу жүргінші жұмыстан қалады. Сөгіс алады. Киімі киюге жарамсыз болады. Немесе компания аралық өте маңызды мәселесі шешілмей қалады. Я болмаса адам жаяу жүргіншілер жолағынан асықпай өтіп бара жатса «тез өт» деп біреу сигнал береді немесе айғайлап ұрысқа шақырады. Жаяу жүргіншілерге көшеде болатын моральды психологиялық агрессивті қысымдардан қалай қорғауға болады? Әрине, заң арқылы. Шалшық суды шашып кетті ма – миллиондап штраф төлету. Киім әперу. Кешірім сұрау. Жаяу жүргіншілерді қағып кетті ма – миллиондап штраф төлету, дәрігерге қарату, дәрілерін алып беру. Егер мүгедек болса – өмір бойы қамқорлыққа алуды міндеттеу. Көшеге қоқыс лақтырса – айыппұл салу. Егер біреуді боқтаса, ұрса, кемсітсе – айыппұл салу. Міне, осындай елеусіз нәрселерді елеп қарапайым адамды заңмен қорғап отырса, елдің билікке деген сенімі артады.

02.02.23

Қазақ әндерінің басым бөлігі мұңды, жылаңқы сарында. Бұндай әндер жастардың сағын сындырады. Өмірге деген құштарлығын жояды. Өз-өзіне қол салу, бойкүйездік, еріншектік, жауапкершіліктен қашу, екіжүзділік, сатқындық, жігерсіздікті қоздыратын мұңлы әндерді эфирден алып тастау керек. Бұрынғылардың рухты, мықты болғанын жыраулардың жырларынан аңғаруға болады. Ақтамберді жыраудың рухты жырын тыңдағанда арқа қозып, зал теңселіп кетеді. Жауынгерлер жігерлі мотивация алады. Ердің еңсесі көтеріліп шабыттанады. Патриоттық рухтағы әндер көп айтылу керек.

03.02.23

Адамның неше түрлі құбылысы (тип) болады. Біреу өмірге жеңіл қарайды. Біреу ауыр қарайды. Біреу – дүние жинағыш. Біреу ештеңенің басын құрамайды. Бар киімнің үстіне тағы топырлатып ала беретін адамдар болады. Керек деп кітап жинап үйін кітапханаға айналдырып жіберетіндер бар. Керексіз дүниеден көз ашпайтын дүниеқоңыз адамдар да бар. Адам тұратын территориясын, ауасын тарылтып жүреді. Адамның надандығы да осындайда көрінеді. Қажет емес дүниеден тазарып отыру қажет. Ескінің бәрін жойып жіберу керек. Тек қасиетті, құнды дүниелерді ғана сақтауға болады.

Күрескерлік қабілеті. Пиарды қара және ақ деп бөліп алу керек. Екеуін кезек-кезек пайдалану арқылы бір нәтижеге жетуге болады.

04.02.23

«Жаратушыға әркімнің бар таласы» болып кетті. Жер бетінде құдайсыз адам жоқ. Әркімнің жүрегінде бір құдайы бар. О баста құдай жалғыз еді. Саясат дінді жасады. Дін пайда болғалы құдайды жекешелендіріп алатындар көбейді. Саналы адамның құдайға деген күмәні күшейді. Адамды құдай жаратса, адам қалай жаратушыны меншіктейді? Адам жаратылыс қой. Адам – әлсіз, шарасыз құбылыс. Сол себепті адам тірек іздейді. Тіректі мемлекет жасау керек. Адамның арқа сүйейтін тірегі сапалы заң болуы міндет. Тірек болмаған соң құдайға арқа сүйейді. Құдайдың үкіміне салады. «Құдайдан жетсін!», «Құдай көріп тұр», «Алла жазасын берсін!», «Тәңір табаласын!» дейтіні сол. Жаратушы адамзатқа ортақ. Ол дінге, нәсілге, тілге, ұлтқа бөлінбейді. Жаратушы адамдардың құдайға таласып қан төккенін қаламайды. «Құдай адамзатты азапқа салатын қатыгез емес. Жаратушы мейірімді. Ой-санасы биік, кешірімшіл» десек, құдайды адам сияқты елестеткен боламыз. Яғни, Жаратушы бар деп есептесек, ол адамға ұқсамайтын ғажайып құбылыс иесі деп тану керек.

04.02.23

Нан мен күрішті, етті көп тұтынатын ел бар. Әсіресе, нанды көп жейді. Нанды көп жемеу керек. Нанды маймен жейді. Нанды шаймен жейді. Нанды бауырсақ қып жейді. Нанды шелпек қып жейді. Нанды сорпамен жейді. Нанды кептіріп жейді. Қатқан нанды бесбармақпен бұқтырып жейді. Нанды пиязбен жейді. Нанды қарбызбен жейді. Нанды қауынмен жейді. Нанды қазымен жейді. Нанды айранмен жейді. Әйтеу нанды жей береді, жей береді. Нансоғар елміз. Нанды көп жеген адамның ішінен шығатын желі өте сасық болады. Іші сасық адамның ой-санасы сасық болады. Ой-санасы сасық адамның аузынан сасық сөздер шығады.

05.02.23

«Алаяқтардан алдана-алдана өзім де алаяқ болдым», - деп еді бір брат. Өмір бойы психдиспансерде істеген дәрігердің тесіле қараған көздерінен мекеменің аурасын байқап шошисың. Өмір бойы түрмеде істеген қадағалаушының іс-әрекетінен жендеттің аурасын сезіп тіксінесің. Өмір бойы сабақ берген бес тал шашы бар көзілдірікті профессордың бір сөзді он рет қайталайтын әдетін көріп күлесің. Өмір бойы эскорт қызмет жасаған кемпірдің мини юбкасын көріп таңқаласың. Өмір бойы дознаитель болған сақшыны көріп өз-өзіңнен қылмыс жасағандай қуыстанасың. Өмір бойы сахнадан түспеген опера әншісін көріп шикылдап ән айтқың келеді. Өмір бойы ұрлықпен айналысқан заңды ұрының жүзінен суық леп есіп тұратынын сезесің. Өмір бойы хирург болған адамның көзінен «кесіп тастау керек» деген ойды оқисың. Өмір бойы саясатпен айналысқан сайыпқыранның алақтаған көзінен қулықты көріп тұрасың. Кез келген ортаның аурасы, энергетикасы болады. Энергия адамдардың ой-сана деңгейіне қарай қалыптасады. Бақ-ырысы бар адаммен дос болсаң, бақ пен ырыс жұғысты болады. Энергия көбейгенде эгрегор пайда болады, ал эгрегор алапат дауыл секілді. Ықпал етеді. Ал сіз қандай ортада қандай энергиямен қуаттанып жүрсіз?

05.02.23

Бұрын деймін да... айтқан сөзге сенетін едік. «Ойпырм-ай, а» деп қозғалақтап, әңгімешілдің аузын бағып отырушы едік. Айттың – бітті. Уәде берді. «Нан ұстайын» деп айтса болды, железно уәдені орындайды. «Ана сүтімен ант етем» десе, екі есе сенімді боласың. Ешқандай пешет басылған қағаз дегенді білмейсің. Нотарист дегенді білмейсің. Әскерге кетіп бара жатып сүйген қызыңның шиедей ерніннен сүйіп тұрып: «Күт мені. Ораламын. Сені аламын» десең, сертте тұрып беретін. Ал қазір достарды қойшы, бір отбасында бір-біріне деген сенім жоқ. «Әкең білмесін, шешең көрмесін - ұрсады. Бауырың естімесін, жеңгең білмесін – бәле болады», - деп жасырынбақ ойнаған жұрт. Сенім жоқ жерде күмән күш алады. Жылдар өте келе сыр ашылады. Ал сол кезде жылдар бойы алданған адам жарылады. Ажырасу, дүниеге талас – бәрі осы жасырынбақ ойнағаннан шығады. Жігіттердің тоқалшыл болып кеткенінің бір себебі де осы. Бәйбішені бағындыра алмаған соң бастарын дінге тығып, бағындыруға талпынады. Оған көнетіні бар, көнбей ажырасып кететіні бар. Бәрі адам ойлағандай болмайды.

P.S. Бір жігіт баласын иығына салып балабақшаға апара жатыр. Сол жігітті қартайғанда қандай тағдыр күтіп тұр екен...

06.02.23

«Сезікті бұрын секіреді» дейді қазақ. Сөз артылмаған ә. Алаяқтардың к.і ашыла бастап еді, сол алаяқтардың өзі уралап алға шықты. Жылдар бойы елді қанап, сорып келген алаяқтар алаяқтармен күреспекші. Күлкілі ме? Күлкілі! «Алаяқи не дремлят!». Бұлар барып тұрған сұмырайдың сұмырайы! Не ұят жоқ! Не ар жоқ! Өздері алаяқ болса, алаяқпен қалай күреспекші. Өлсіз алаяқтарды күйретіп, конкурентті жолдан тайдырып, монополия орнатып елді теспей сору.

АЛАЯҚТАРМЕН КҮРЕС – КҮРЕСТЕРДІҢ СҰЛТАНЫ!

06.02.23

Халық қорқақ. Қорқақтығын жасыру үшін жалған ұлтшыл, жалған патриоттарға ерік береді. Шындықтың бетіне тура

қарауға бет жоқ. Ғасырлар бойы елде есесі кетіп, ар, абыройдан, намыстан айырылған. Ар-ұяттың орнын алмастырып алған. Ар-ұятты тәнді жалаңаштау, секс деп ұғады. О баста ар-ұят адамгершілік қасиетке қаратып айтылған. Бұл адамның адам екендігінің өлшемі болса керек. Өйткені адам – саналы құбылыс. Оның адамға деген іс-әрекеті өте жоғары деңгейде адамгершілік қасиеттерімен бекітілген. Ар-ұят – адамгершілік қасиеттің шыңы. Жалаңаш тән, секс, ар, ұят ұғымына тіпті қатысы жоқ. Ол – табиғи процесс. Ар-ұятты төсек деңгейіне түсіріп алған ой-санасы таяз адамдар. Сол секілді адамның өмірге жалаңаш келіп, өлгенде жалаңаш кетуі де – табиғи құбылыс. Алланың үкімі. Ал қазір сол елеуге де тұрмайтын құдай ісін трагедияға айналдырып алған адамзаттың қылығы аянышты. Кешегі «Астарлы ақиқаттағы» қайын ата мен келін оқиғасын жұрт жерден алып, жерге салды. Туысқандарына үйлену, жараспаса талақ беріп, бірінің қатынын бірі алатын елдер бар. Қазақта да бар «әмеңгерлік» деген салт. Шындықты көріп тұрып оны шешудің орнына жасырып жауып, өтірік намысты қайрап керегі жоқ. «Ауруын жасырған өледі» дейді. Дертті емдеу жолын іздеу керек. «Астарлы ақиқат» соны меңзеді. Емдеу жолы – ұмытылған ӘУЛЕТ МЕКТЕБІН қалыптастыру. ӘУЛЕТ МЕКТЕБІ – ұлттық тәрбиенің көзі.

07.02.23

Қазақ елі – зайырлы қоғам. Зайырлы қоғамда иттің де құқы қорғалған. Зайырлы қоғамның көшбасшысы – Президент. Бас кітабы – Конституция заңдары. Конституция заңдарымен жүріп тұрады. Конституция – қастерлі заң. Оны әрбір азамат жатқа білуге міндетті. Бөтен ұлтқа, бөтен тілге, бөтен дінге, бөтен нәсілге «пәлен-түген» деп ғайбат айтуға, жазалауға, қорқытып мәжбүрлеуге жол жоқ. Қатаң жазаланады. Әр азамат бұны БІЛГЕНІ ДҰРЫС!

АЗАМАТТЫҚ ҚОҒАМНЫҢ БАСТЫ ҚАҒИДАСЫ – АДАМНЫҢ ӨМІРІ МЕН ТАЛАНТЫ ЕРКІН ДАМУЫ ТИІС! АДАМ ТАҒДЫРЫНА БАСҚА БІРЕУДІҢ РҰҚСАТСЫЗ АРАЛАСУЫНА ЖОЛ ЖОҚ!

08.02.23

Мен осы жасқа келгелі бір адамнан қарыз сұраған емеспін. Қарыз сұрау – мен үшін масқара тірлік. Елден миллиондап қарыз алып, бермей кеткен адамдарды көрдім. Қарыз алмаудың жолы – тартынбай кез келген жұмысты істеу. Кез келген жұмысты сапалы істеп үйрену. Сапалы жұмыстың бағасын ұялмай сұрайсың. Қаражатты бір айға мөлшерлеп есепте. Ішіп-жем, киімнен бөлек тағы басқа өте қажет құралдарды алуға қаржы жина. Алған құралың саған табыс әкелетін болсын. Қарызға жатып алу – санасыздың тірлігі. Банкіден қарыздың бірін алып, бірін салып, әдетке айналдырып керек емес. Банктен қарыз алсаң саған пайда әкеле ме, жоқ па, соны есепте. Өркімнен қарыз сұрап, мәдениетті қайыршы болып керек емес. Шаманы білу керек. Ешкімге қарыз берме.

09.02.23

«М.Шаханов кесені қайтарғанда шыр айналдырып лақтырады екен» деп естідім. Бірақ көрген емеспін. Кесе дегеннен шығады. Кейбір келіннің қолынан шай ішкенде балдай татиды. Маңдайың терлеп көңіл көтеріліп қалады. Кейбір келіннің шайы дәмсіз, сылдыр су сияқты бірдеме. Адамның энергиясы суға берілетінін жапондар дәлелдеді ғой. Бәрі позитив көңілге байланысты. Кетік кесемен шай берсе қорлау секілді көрінеді. Ондай үйден шай ішпек түгілі, нан ауыз тиюге құлық болмайды. Соңғы кезде сарттар кептірілген өрікті семіртіп «мясистый» етіп сатып жүр. Шайнағанда топырақ татиды. Өріктің қоқысын толтырып тастаған. Соны ел дастарханға салады. Айтпағым не ішіп-жесең де, таза ақ ниетпен болғаны дұрыс. Адамға ас бергенде «өзіме» деп ықыласпен дайында.

10.02.23

- БАҚ, ҚАЙДА БАРАСЫҢ?
- ЫРЫС ПЕН ЫНТЫМАҚҚА БАРАМ.

- ҚҰТ, ҚАЙДА ҚОНАСЫҢ?

– ҚЫЛЫҚТЫ ҚЫЗҒА ҚОНАМ. ҰЛЫҚТЫ ҰЛҒА ҚОНАМ. ҒАЖАЙЫП ҒАЛЫМҒА ҚОНАМ. АҚЫЛДЫ ЗАЛЫМҒА ҚОНАМ. ЖАҚҰТТЫ ЖЕРГЕ ҚОНАМ. БАҚЫТТЫ ЕЛГЕ ҚОНАМ.

Халық аңызы.

Ал енді ойды жүгіртіп сарапқа сал. Ғаламат терең мағыналы сөздер, ә.

13.02.23

Ата заңымыз Конституцияда «Зайырлы азаматтық қоғам құрамыз» деп жазылды. Ал қоғамда осы заң қаншалықты әділетті орындалып жатыр. Ата заң – мемлекеттің жүрегі. Халықтың арқа сүйер тірегі. Тірек мықты, әділетті болуы тиіс. Сонда қоғамдағы әртүрлі ұлт пен діни конфессиялар әділетті заңды мойындап, арқа сүйейді. Заң орындалмаса, қоғамды әділетсіздік, паракорлық, жалақорлық, қылмыс, адам құқын таптау әдетке айналады. Соңы мемлекетке деген сенімсіздік пен күмәнді күшейтеді. Арқа сүйейтін заң, күшті мемлекет болмаған соң халық тіректі діннен, секталардан, мафиядан іздейді. Тарам-тарам ұйымдарға бірігіп, бір-бірімен жау болып айтысады. Бірі жолбарыс болып ырылдайды, бірі қасқыр болып ұлиды, бірі бүркіт болып жемтігін іледі, бірі қаршыға болып қағып түседі, бірі аю болып ақырады, бірі түлкі болып бұлаңдайды, бірі барыс болып атылады, бірі айдаһар болып зәхарын шашады, т. б.. Бірақ ешкім АДАМ БОЛҒЫСЫ КЕЛМЕЙДІ. АДАМ БОЛУ ҮШІН ЖАН-ЖАНУАР БОЛЫП КЕРЕК ЕМЕС. АДАМ БОЛУ ҮШІН АДАМГЕРШІЛІК ҚАСИЕТ БОЛУЫ ТИІС. АДАМГЕРШІЛІК ҚАСИЕТ БОЛУ ҮШІН АДАМЗАТТЫ ҰЛТЫНА, ДІНІНЕ, НӘСІЛІНЕ, ТІЛІНЕ ҚАРАП БӨЛМЕЙ, ТЕК АДАМИ ҚАСИЕТТЕРІ АРҚЫЛЫ БАҒАЛАП ҮЙРЕНУ КЕРЕК. МІНЕ, ТОЛЫҚ АДАМ ДЕГЕН ОСЫ.

14.02.23

Шизофрения деген ауру болады. Бірнеше түрі бар. Шизофрениямен ауырғанын адам өзі білмейді. Маман

анықтайды. Қалай анықтайды? Сөзі, іс-әрекеті, жазуы, тамақ ішу қылығы, көпшілік ортада өзін ұстауы, т. б.. Шизофрениямен өнер адамдары, саясаткерлер, әсіресектантшылар, бизнесмендер, ғалымдар, журналистер және қарапайым адамдар жиі ауырады. Олар өздерінің белсенділігін патриоттықпен, отаншылдықпен, лидерлікпен ақтап алады.

15.02.23

Бір қаншықтың соңынан бес төбет еріп жүреді. Қаншық қайда жүрсе, бес төбет сонды жүреді. Бір қаншықты «иметь» ету үшін бес төбет қанжоса қырылысады. Күштісі, айлакері ғана қаншықты «иметь» етеді. Әйелдің еркекке қарағанда потенциалы мықты. Мойындау керек. Жаратылыстың ақиқаты осы. Адамзаттың тағдыры да осыған ұқсас. Кім айлакер, зәлім сұлуды қолына түсіреді? Кім айлакер, зәлім байлықты уысында ұстайды? Кім айлакер, зәлім, жолы болғыш болады? Қазақ данышпандары бұны да бір ауыз сөзбен шегелеп тастаған ғой. Әйелге қарата: «А** алтын, к*** күміс» деп.

«Арсыз болмай атақ жоқ, алдамшы болмай бақ қайда».

Сонда адамзаттың аңсары – адалдық, әділет, шындық қайда қалды? Әлде, ол тек миф па?

15.02.23

Біз жердегі пендешілік тартыстан қартайып жатқанда күн жүйесінде жарықшақ пайда болыпты. Ол не құбылыс? Адамзатқа қаупі бар ма? Астронавт ғалымдар не дейді? Адамзаттың ақылы жетпейтін тылсым құбылыс аспанда. Планеталар мен кометалардың қозғалысын бақылаудан басқа қандай ғаламатты ашты бұл адамзат? Жер сілкінісі, топан су, кометалардың жерге құлауы, планеталардың соқтығысы, мемлекетаралық соғыс, әлемді шарлаған ауру-сырқау адам психикасына әсер етпей қоймайды. Адамзат табиғи апаттардан қаншалықты қорғалған? Бұл – көтені дәәу сұрақ.

16.02.23

Бұл өте маңызды! Өте маңызды оқиғаларға назар аудармау ой-сана денгейін көрсетеді. Жер сілкінісі, топан су, дауыл, соғыс, ауру-сырқау күн жүйесіндегі өзгерістерге тікелей байланысты. Психикалық ауытқулар мен аурулардың көктем, күз айларында белсенді болатыны күн жүйесіне тікелей байланысты. Демек күндегі өзгерістер адамзат ой-санасына тікелей ықпал етеді. Күн жүйесіндегі болып жатқан жарықшақтар туралы астронавтардың ауыз ашпауы нені білдіреді? Білімсіздік, әлде надан саналық, немқұрайлылық. Адамзаттың алды Марсқа табан тіреп, жайлы орын іздеп жанталасып жатыр. Ғарыш станциясы бар біз жердегі тұрмыстық проблемалардың бықсығынан арыла алмай сандалып жүрміз.

17.02.23

Бұл елдің ой-санасының қандай денгейде екенін саясаткер емес, келімсектердің өзі біліп алған. Ел қызыл сөзге, қызба мінезге құмар. Мақтасаң марқайып, жамандасаң шалқайып қалатын қырсық мінезі бар. Алдасаң арбалатын, жылы сөйлесең жалданатын мінезі бар. Өтірікті «шын» деп ұғатын, айдап салсаң буынсыз жерден пышақ ұратын залымдығы бар. Пұл берсең өз қазағын тепкілейтін, басқаны мақтап «епті» дейтін жексұрын сатқындығы бар. Алдап сауда жасағанды «айла жасадым» деп ойлайтын, қырық жылғы кегін қақсап қоймайтын мылжындығы бар. Сөзге семіреді. Сөзбен еліреді. Сөзді кеміреді. Сөзбен жел үреді. Адамзатқа түк пайдасы жоқ, тек тұтынушы халыққа айналғанымыз анық. Бір ауыз артық сөз айтпай адамзатқа пайда тигізіп жатқан елдер бар. Біз содан үлгі алсақ болмай ма? «Ең болмаса солардың жейтін тамағын сапалы өндіріп берсек те табысқа кенелеміз ғой» десең – ұқпайды. Өтірікті айта-айта сөздің де қадірі кетті. Көп сөйлейтін адам іс тындырмайды. Энергиясының бәрі сөзге жұмсалады. Нарцистік басым болады. Мақтану – өз-өзінен рахат табу.

17.02.23

Денсаулықты күтуде массаждың орны ерекше. Массаж – атам заманнан адаммен бірге сүйретіліп келе жатқан ем тәсілдердің бірі. Массаж түрленді. Бірақ соның ең пайдалысы қай түрі? Оны ешкім білмейді. Әр саланың өз фантазерлары бар ғой. Ойдан құрап «бұл ерекше» деп ұра беретін. «Соқыр тауыққа бәрі бидай» деп қарапайым елде «әне жерде жақсы екен» десе, дамбалын далақтатып шаба жөнеледі. Сосын ұнамаса, отыра қалып: «Бырт еткізді, қырт еткізді, содан бері ана жерім ауырды, мына жерім ауырды», - деп жамандап отырады. Ал байлар не істейді? Массаждың сапалысына барады. Күндеп-түндеп асықпай процедурасын алып, шай-пайын, виносиносын ішіп, ұйықтап тынығып, бір-ақ шығады. Бұл – бір аптаға денсаулыққа азық. Массажды таспен жасайды. Қолмен жасайды. Вакуммен жасайды. Балмен жасайды. Алтынмен жасайды. Бриллиантпен жасайды. Бриллиантпен жасайтыннан дәмәтпей-ақ қойсаң болады. Оған қаржың жетпейді. Массаж қан айналысын жақсартады. Имунитетті көтереді. Эндорфин, допамин гормондарының бөлінуін жақсартады. Шаршағанды басады, сергітеді. Кәсіпқой массажист болу үшін тәжірибе мен позитив энергия керек.

20.02.23

«Ұлттың тірегі – ғалымдар, дәрігерлер, инженерлер елден кетсе, оның орнын бизнесмен, жезөкшелер, базар алаяқтары, спортсмен және әртістер басып, ел басқарып саясатпен айналысады».

Харс Енсен,
швед саясаткері.

Ал енді талантты, мықты адамдар неге елді тастап шығады?
Егер елде тұлғаны қорғап алатын сауатты заң болмаса, бұл - бір. Егер елде тұлғаның талантын ашуға жағдай жасалмаса, бұл - екі.

Егер қарапайым халық қарапайым оқиғалардан заңмен қорғалмаса, бұл - үш.

Егер белсенді потенциалын толық аша алмаса, бұл - төрт.

Егер елді сыбайлас жемқорлық жаулап алса, бұл - бес.

Осы бес нәрсе адамдардың адасуына ықпал етеді.

Адамдар заңнан тірек таппаған кезде тіректі құдайдан іздейді. Түрлі діни секталардың соңынан кетеді. Қорғаныс іздеп алаяқтардың арбауына түседі. Іштей іріген елден ынтымақ пен бірлік кетеді. Мұндай елді империялар қалпақпен ұрып алады. Елді мықты, сауатты етудің жолы бар. Ол – елде ой-сана реформасын жасау. Елді сауатты заңмен жүретін елге айналдыру.

21.02.23

Саяси билікке ұмтылатындар ішінде нарцисстер мен шизиктер де бар. Алаяқтық осы екі типтен шығады. Сайлау комиссиясының психолог, психиатор мамандары кандидаттарды дұрыс сараптау керек. Кандидаттың өмір тарихы, денсаулығы, ұжымдағы және отбасындағы беделі сарапқа салынуы тиіс. Саясат, ел басқару ойыншық емес. Сұрауы бар жауапкершілік.

22.02.23

Ғасырлар бойы адам санасындағы зұлымдық, қатыгездік, жауыздық, сатқындық, менмендік, жалқаулық, надандықты жою үшін данышпан саясаткерлер білім мен оқу методикасын жасап берді. Бірақ адамзат одан ақылды болмады. Сол баяғы жабайы санада қалды. Билікке, ақшаға таласып, бір-біріне жау болып келеді. Жанталаста тек жүрегі нәзік, жақсы адамдар жапа шегеді. Олар қара күштерге қарсы тұруға қауқарсыз. Себебі «біреуге қиянат жасама» деген санадағы код. Қара күштер жақсы адамдардың тағдырын күйретіп келеді. Жақсы адамдар аңқау, ақкөңіл. Олар ешкімді жау санамайды. Елдің бәрін өзіндей көреді. Сенеді. Алданады. Жақсы адамдардың еңбекпен жеткен байлығын алаяқтар тартып алады. Жақсы адамдар күйзеліске түсіп, өмірден баз кешіп кетеді.

22.02.23

Бата алу дәстүрі – ғасырдан ғасырға жалғасып келе жатқан елдің мотивациялық дәстүрі. Ежелгі түркілердің бата беру дәстүрін Ватикан жақсы пайдаланып отыр. Батаның екі түрі бар: Аян бата және Баян бата. Сосын теріс бата деген бар. Ол басқа әңгіме.

Аян бата туралы айтайын. «Шыңғысхан жауға шабар алдын бақсыларын ойнатқан. Биік жотаның басына жалғыз шығып, таңды қарсы алып, қолын жайып тілек тілеген. Аян берген күні жорыққа аттанып кеткен» деген аңыз бар. Баян бата қобызбен қосылып жырлап айтылып берілген. Батадан жыраулық өнер туған. Батаны кім көрінген бермеген. Батаны бойында қасиеті бар беделді адам берген. «Қырықтың бірі – Қыдыр» деген осыдан шыққан. Қарап отырсам партияшылдардың бәрі батагөй, құрбандық шалғыш болып кетіпті. Қасиетті дінді саясатқа араластыруға болмайды. Қадірі кетеді. Бабаларымыз тылсым күштермен санасып отырған. Бей-берекет сөз қылмаған.

23.02.23

«Ұйқы дұшпан» дейді қазақ. Рас. Алтын уақыттың жартысы ұйқымен өтеді. Адамның неге ұйқысы келеді? Нейрондар қартайғанда. Нейрондар әртүрлі инфодан шаршағанда. Ми қыртыстарында әлдебір өзгеріс пайда болғанда. Асқазан сөлі көп мөлшерде бөлінгенде. Санадағы мотивация өшкенде. Нейрондарды қалай белсенді етуге болады? Ер мен әйел үйкеліске түскенде эндорфин, серотонин гормондары қанға түседі. Адамда мотивация пайда болып, өмірге құштарланады. Көңіл көтеріледі. Клеткалар жаңарады. Организмде жасару, құлшыру процессі жүреді.

23.02.23

ЖАНТАНУШЫ

Жүреді жүректегі мұнды жазып,
Таратып жанымызға мың бір азық.
Оятып санадағы сан сұрақты,
Лақтырады сақталған сынды қазып.

Жантанушы – ұстазы жүректердің,
Құлайын деп тұрғанға тірек бердің.
Жантанушы – ұстазы тілектердің,
Қандай ғажап жанымды түлеткенің.

Алдында арманыма арқаландым,
Ашылып бойымдағы бар талантым.
Жігеріме қосылып жігер, қайрат,
Жетістіктен өрілген бар қадамым.

Шақырады қол бұлғап үміт алдан,
Санамдағы қиялды ұмыта алғам.
Аялап жан жүректің нәзік гүлін,
Сыйлайды санамызға тұнық арман.

24.02.23

«Қолтықтан шыққан ащы тер исі мұрынды жарады. Ондай адамның қасында жатпақ тұрмақ, тұрудың өзі мүмкін емес», - дейді кейбір әйелдер. Әйелдер арасында да тер сасып жүретіндер көп. Жеке бас гигиенасын әйелдер жақсы сақтайды. Асты-үстің жуғыштап, идеалный таза жүруге тырысады. Бірақ сол сасық тердің кейде пайдасы бар. Әйел мен еркек арасындағы жыныстық қарым-қатынастың сапалы болуына әсері бар. Тердің иісінен әйел қозып күйлейді. Күйі келген әйел жүкті болады. Ал қайта-қайта жуынып, тердің иісін иіссулармен өлтіріп тастайтын әйелдер кейде бедеулікке ұшырайды. Мисалы: ыстық климатта өмір сүретін африкалықтар не себепті баланы көп туады? Олар көп терлейді. Шығыс халықтары көп терлейді. Көп күйлейді. Ал салқын жақта тұратындар көп терлемейді. Сол себепті көп бала тумайды. «Терле» дегенге үйдің ішін мұңкітіп, киімдерді жумай, биттеп кетпендер тағы. Таза жүрген дұрыс. Бірақ күйлеу үшін ащы терді шығарып тұру керек.

24.02.23

Кез келген бизнес әуелі алаяқтықпен жасалады. Алаяқтан қарақшылар дайын бизнесті тартып алады немесе ортақтасады. Тауардың қымбаттайтыны сол. Әлемдегі ірі бизнестің бәрінің алгоритмі бір. Қарапайым тілмен айтқанда, табиғи қаймақ деп арасына сүзбе қосып жіберу немесе табиғи қымыз деп піскен айран қосып жіберу сияқты айла амал.

25.02.23

Қарапайым халықтың құлағынан тебуді қою керек. Халық адамнан құралады. Адами қасиеттерді көп насихаттаған дұрыс болады. Адами қасиетке жету үшін ой-сананы өсіру керек. Ой-сана қалай өседі? Ой-сана ақиқатты білгенде өседі. Ақиқатты қалай білуге болады? Ақиқатты ғылым-білім, жаңа технологияны игеру арқылы білуге болады. Адами қасиеттердің шыңы – адамгершілік. Адамгершілік сенім, мейірім, жігер сезімдерінен тұрады. Мысалы: Тәуелсіз адам, тәуелсіз ел, тәуелсіз кандидат дегенді көп естиміз. Адам ешуақытта тәуелсіз болмайды. Белгілі бір мөлшерде адамзат бір-біріне тәуелді. Жейтін тамағына, ішетін суына, жасайтын жұмысына, қатын балаға, т.б. тәуелді. Яғни «мен тәуелсізбін» деген адамның сөзі өтірік. Осы өтірік айтуды қоялық. Барды бар, жоқты жоқ деп үйренейік. Өтірікпен, бос үмітпен өз-өзінді алдама.

27.02.23

Қолтықтағы жүн кірпияз (идеальный) адамдардың басты проблемасына айналды. Қолтықтағы жүнді қырған дұрыс па, әлде жұлған дұрыс па? Біреу депиляция жасауға ақша шығындамай китайский скотшпен-ақ жұлып тастап жүр. Қызарған орнына балаға арналған май (детский крем) жаға салады. Біреу сақалқырғышпен қырып жатады. Балық секілді жып-жылтыр болып жүргенді жақсы көреді. Кейбіреу денедегі жүннен шошитын болды. Гигиена сақтаған жақсы. Бірақ тазалық деп керек жүндерді қырып тастамай сақтап, қайшымен

қысқартып жүруге болмай ма? Әйел еркектің қолтығын күніне бір-екі рет иіскеп тұрса, стресстен арылатынын ғалымдар жазып жүр. Демек жаратылыс заңын мойындау керек-ау осы.

28.02.23

Жас кезде адам тәні аппақ, тап-таза болады. Жас ұлғайғанда денеде қара дақтар, қалдар пайда болады. Оны білгіш эзотериктер: «Дуадан, тіл көзден пайда болады» дейді. Терапевт дәрігер: «Бауыр жұмысының нашарлауы» дейді.

Сексолог: «Гормон жетіспеушілігінен» дейді.

Нарколог: «Ішкен-жегеннен» дейді.

Немере: «Әженің терісін тот басқан, қартайды» дейді.

Әженің өзі: «Жүрегім – он сегіз, паспортым – сексен сегіз» дейді.

Қайран көңіл-ай десеңші!

02.03.23

Атам заманнан адамзаттың көлеңкесіндей соңынан қалмай келе жатқан бір тылсым күш бар. Оны діндарлар «сиқыр, дуа» дейді. Эзотериктер «тіл, көз тиді, жаддыланды» дейді. Бұл қандай тылсым күш? Оған адамзаттың ой-санасының қабілеті жетпеді. Бірақ адам психологиясына әсері зор. Биоэнергетикалық қабаттың бұзылуынан талай тұлғаның тағдыры тас-талқан болды. Адамзаттың ой-санасы жетілді. Қара биоэнергиядан қорғанудың айла-тәсілдері мен техникалары пайда болды. Биоэнергетикалық хаккерлерден қорғайтын кәсіби биоэнергохранительдер бар. Саяси тұлғалар арнайы биоэнергохранительдер ұстайды. Әлем президенттерінің жылына бір рет Ватиканға барып бата алып тазару процессін жасауы, Израйльге баруы, Меккеге баруы, кейбір елде әулие, қасиетті мекендерге тәу етуі – соның айғағы. Біздің елде жылына бір рет дін өкілдерін жинап бата алу дәстүрі қалыптасып келеді. Билікке ұмтылған саяси тұлға өзін төрт бағытта қорғап, қоршау керек:

1. Қаржымен қорғап қоршау;

- 2.Тілеулес, ниеттес адамдармен қорғап қоршау;
- 3.Жеке қорғаушылар;
4. Биоэнергетикалық қорғаныс жасаушылар.

02.03.23

Носкиді қанша күнде ауыстырып кию керек? Өте маңызды сұрақ. Бір носкимен бір апта жүруге бола ма? Аяқ киім қытайдың сапасыз (сапалысы да бар) материалынан жасалған болса аяқ терлейді. Терлеген соң сасиды. Шуаштың иісі страшный болады. Шуаш сасыған носкимен байлардың персидский кілемін бассаң, иіс кілемнен кетпей тұрып қалады. Байлар сен кеткен соң ол кілемді ғибадатхананың біріне подорить ете салады. Аяғы шуаш сасыған жігітке қыз карамайды. «Фууу» деп бетін тыржитады. Жігіт олигарх болса, шуаш-муашымен қосып құшақтап жатады. Ондағы ойы: «өзім красавчик етіп аламын. Главный мал тапса болды» дейді. Қыздар ку, ә.

03.03.23

Кейде көпшілікпен бір дастархан басында отырып қаласың. Буы бұрқырап ет келеді. Оның пышағын іздеп біраз күтеді. Пышағы өтпей етті жұлмалауға көшеді. Ет тураушының қолы жуылған ба? Тырнағы алынған ба? Оған ешкім мән бермейді. Қазақы дәстүрмен сыбағаны білетін адам үлестіреді. Майын сорғалатып ет туралады. Арасында бастың құйқасы мен миын мылжалап ауызға өз қолымен салғысы келетін «дәстүршілдерде» кездеседі.

Жиырма бірінші ғасыр. Технология заманы десек те ортағасырлық әдеттер кенеше жабысып келе жатыр. Етті аспаздардың өзі әдемілеп турап дайын күйде ұсынса болмай ма? Болады. Адамның жеке бас гигиенасы да қатаң ескерілуі керек. Кірпияз адамдар болса аузына ұшық шығып ауырып қалады.

03.03.23

Қымбат киімге малынып киініп алған. Астында – қымбат көлік. Қолында – қымбат сағат. Қасыма келіп отырды. Иығын жақындатып «Жиналыс жақсы өтіп жатыр» деді. Аузынан сарымсақтың иісі мұңкіп кетті. Фууу. Тістеріңді жуып жүрсендерші! Кейбіреу жақындап сөйлегенде аузынан сасық иіс шығады. Тыңдаушы зардап шегеді. Кейде әп-әдемі қыз-келіншектерден байқағанда симпатия бірден нөлге түсіп кетеді. Жеке бас гигиенасы адамдармен қарым-қатынас жасағанда өте маңызды. Тіс жумайтындар «Орбит» шайнасын!

04.03.23

Қазақтың төл амандасу мемі бар. Ол – жүрекке қолды қойып, басты сәл иіп, ишара жасап амандасу. Пандемия кезінде елдің көбі жұдырық түйістіруді әдетке айналдырды. Күреккей алақанды ала жүгірмей, қолды жүрекке қойып амандасуды әдетке айналдыру керек. Қол алысу – бір-біріне инфекция тарату. Қол алып амандасудан бас тарту керек. Қолымен не ұстағанын ешкім білмейді. Сақтық жасаған дұрыс. Адаммен адам жолыққанда ара қашықтық 1,5 метр болуы тиіс. Құшақтап, сілекейлеріңді беттерге жаға бермеңдер. Баланы да шөпілдетіп сүйе беруге болмайды. Кейбір келін қызғаныштан «педофил» деп айыптауы мүмкін. Жақсы көргің келіп өліп бара жатсаң жақсы ойнат. Үйрет. Болды. Баланы жақсы көру осы екен деп оны жұлмалап ығырын шығарма. Негізгі айтпағым – жүрекке қолды қойып амандасуды әдетке айналдыру керек.

05.03.23

Науқас қоғам жындысүрей адамдарды билікке әкеледі. Жындысүрей адам ойына не келсе соны жасайды. Іріген қоғамды одан әрі шірітеді. Оған ой салатын, идея беретін сұмпайы, сайқал орта болады. Небір қанқұйлы империялар тарих сахнасынан жойылып кетті. Бірақ зардабын халық тартады. Неге? Себебі үрей тұқым қуалайды (генетикалық код). Ғасырдан ғасыр жалғасып келе жатқан ой-санадағы үрей қорғаныс іздейді. Қорғанысты адам неден табады? Қорғанысты адам байлықтан табады. Биліктен табады. Сол үшін құлдық

санада амбиция басым болады. «Бай болсам, қаражатым көп болады. Қаражатпен кез келген мәселені шешіп алам. Билік қолымда болса, билікпен кез келген мәселені жойып тастаймын» деген елес санада салтанат құрып алады. Қоғамдағы қаражаты мен амбициясы бар адамдардың билікке ұмтылуы – осының дәлелі. Сайлауға түсіп жанталасып жүргендердің ішінде нарцисс, шизофренник науқастар кездеседі. Саясатқа дені сау, саяси көзі ашық, жан-жақты білімді, мәдениетті адамдар барғаны дұрыс. Қоғам науқас. Емдемесе ел еңсесі көтерілмейді.

05.03.23

Нарцисс – өз-өзін шектен тыс жақсы көретін эгоист адам. Психикалық науқастың бір түрі. Нарцисс басқаның пікірімен санаспайды. Тек өзінікін дұрыс санайды. Өзін «Асқан ақылдымын, басқалардан қулығым басым» деп есептейді. Билікқұмар. Элитаға кіре алмаса да, солармен суретке түсіп жариялағанды жетістік көреді. Атаққұмар. Мақтағанды жаны сүйеді. Мақтауды естіген сайын өзін «Басқадан артықпын, ерекше жаратылғанмын» деп ұғады. Онысын жүрген жерде шегелеп айтудан жалықпайды. «Ата-бабам батыр болған. Бай болған. Ел басқарған. Мен де солардың жолын жалғастырып келемін. Мен жасадым. Мен көмектестім. Мен мықтымын. Мен ықпалдымын. Мен кез келген проблеманы шешіп алам» деген сияқты лозунгтермен өмірін өткізеді. Қоғамда белсенді. Тек бас пайдасын ойлайды. Жақынға, досқа жанашырлығы жоқ. Бас пайдасына басқаны пайдаланып отырады. Кінәсін мойындамайды. Еш уақытта өзін кінәлі сезінбейді. Нарциссте билік болса қарамағындағы адамдарды құлша жұмсайды. Бағынбағандарына зорлық, қысым жасауы мүмкін. Нарциссте шынайы дос болмайды. Қасындағыларды тек пайдалану үшін дос, жолдас қылады. Кез келген уақытта лақтырып, сатып кете береді. Екіжүзді.

09.03.23

Қызғаныш – шарасыз адамның әрекеті. Адам неге шарасыз болады? Адам бойында тоғыз жердегі эндокриндік бездердің

қуаты таусылады. Қуатты реттеп отыратын митохондрия деген клетка шаршап ұйқыға кетеді. Оны ояту үшін эндокриндік бездер безек қағады. Сілкініс іздейді. Дәл осы кезде адам агрессивті болады. Қызғаныш – агрессия. Агрессия басқаға бағытталғанымен, түбі агрессия шығарған адамның өзін күйретеді.

Тұлға осылай күйреп тынады. Қызғаншақ адамның тағдыры трагедиялы болады. Бұл қауіпті.

09.03.23

Ер мен әйел арасындағы тартыс таусылмайтын тақырыпқа айналды. Ажырасу көп. Отбасында гармония жоқ. Әулет мектебі күйреген. Әулетте ауызбіршілік, бауырмалдық жоқ. Ағайын бір-біріне суық. Сол баяғы пендешілік қызғаныш. Бір жігіт айтады: «Қатынмен ұрсысып үйге қонбағаным үш күн болды. Шаршадым», - дейді. Кейбір жастар отбасын құрудан қашады. Айналасындағы ажырасқан адамдардың тағдыры қайталана ма деп ойлайды. Үйленбес бұрын адам бір-бірін зерттеп алғаны жөн. Сөзім өткінші.

11.03.23

Сөз туралы қазақ атамыз шегелеп кеткен ғой: «Отыз тістен шыққан сөз отыз рулы елге тарайды», «Басқа пәле тілден келеді», «Ойланбай сөйлегеннің ойраны шығады». Бір ауыз сөз кейде адам тағдырын шешеді. Сөз дәлелді болсын. Дәлелі жоқ сөз тағдырды талқандайды. Әлеуметтік желіде танымайтын адамның сыртынан тон пішіп, не болса соны оттап отыратындар бар. Әй, айналайын танымайтын адамда не шаруаң бар, а. Ол сенің қатыныңды тартып алды ма? Әлде байыңды тартып алды ма? Әлде бизнесіңді тартып алды ма? Біреудің парақшасына кіріп келдің бе - сен біреудің үйіне кіріп келдің. Пікірталастыру мәдениетін сақта. «Айтылған сөз – атылған оқ». Сөздің де сұрауы бар.

12.03.23

«Өзіңнен зор шықса – екі көзің сонда шығады». Адам аса үрейленгенде көз жанары бадырайып кетеді я болмаса көз жанары кішірейіп, сығырайып қалады. Екеуі де – көздің орбитадан ауытқығанының белгісі. Бет жүзі сұрланады немесе қараяды. Жүрек қағысы белсенді болады немесе әлсірейді. Тыныс алу жиілейді немесе қиындайды. Азапқа түскенде ми шарасыздықты мойындап тосылады. Айыпкердің бүкіл болмысы азаптаушы, үстемдік етуші адамның ықпалына өтеді. Соның айтқанын жасауға, істеуге мәжбүр. Еркіндікте «мықты» дегендердің өзі қолға түскенде табан астында жүнжіп сынып кетеді. Адам болмысы – ең әлсіз болмыс. Мысалы: Алаш арыстарының қызметтегі мамыражай суреттері мен түрмедегі атылу алдындағы суреттерін салыстырсаң, көңілді мұң басып, көзге жас келеді. Оларда кінә жоқ. Сол кезде көзі ашық қазақ зиялыларының ауызбіршілігінің жоқтығы. Шолақ белсенділерге жем болып қызғаныштан бір-бірін көре алмауы, жағымпаздығы, сатқындығы кінәлі. Сол дерт күні бүгін де көлеңкедей соңымыздан қалмай келеді.

12.03.23

«Есекті отқа айдасаң – бокқа қашады» деуші еді әкем марқұм. Сол айтқандай, адасқан адамды жөнге салғысы келіп бағыт-бағдар беретін тренерлер бар. Бірақ адамның эгоистік сезімі басым болып, ешкімді мойындамайды. «Өзімдікі дұрыс. Басқаның бәрі адасқан» дейді. Ұстаздар да солай ойлайды. Сонда адаспайтын кім? Ақиқат қайда? Осы сұрақ ізденімпазды жаратылыстан бері мазалап келеді. Ешкім қанағаттанарлық жауап таппай, өмірден өте береді екен. Қанша ғұлама ізденіп, тұжырымдарын жазып кетті. Кейінгі ұрпақ сол тұжырымдарды мығғылап ғұмырын өткізеді. Адамның жазғанын, айтқанын қайталап санаға сіңіру. Жаңалық жоқ. Шиырланған, шаңы шыққан сол тақырып, сол бағыт. Адамзат ой-санасының мешеулігін көрсетті. Ақиқатқа ой-сана жетпейтін қандай құдырет? Ақылы жетпеген соң адамзат бәрін құдайға сілтей салады. Өмірдің сый-бақытымен қанағат қылады. Себебі – адам ғұмыры қысқа. Қысқа ғұмырда біреуге бірдеңе дәлелдеп уақыт

сарп еткенше, талантын дамытып өмір сүргенді мақұл көрді. Өмір күрделі емес. Өмірді күрделендіретін адам – күрделі мақұлық. Өмірде жетістікке жетудің мыңдаған тәсілі бар. Адаспай табу үшін ізденіс керек. Ізденіс жолында адам комплекстер мен моральдық тұйықталудан арылуы тиіс.

12.03.23

Кванттық секіріс – ой-санада болатын құбылыс. Ой-санадағы секіріс қай кезде болады? Ой-сана секірісі зерде ашылған кезде болады. Зерде қай кезде ашылады? Зерде моральдық тұманнан арылғанда ашылады. Моральдық тұманнан қалай арылуға болады? Моральдық тұманнан арылу үшін қырық қырды ашу керек. Қырық қырды ашу үшін кванттық энергиямен сананы толтыру қажет. Кванттық энергия деген – бір адамның бір мезетте қырық қырының көрінуі. Яғни, бір адамның бір мезетте қырық адамға көбеюі. Бірі – бай. Бірі – кедей. Бірі – өнерпаз. Бірі – саясаткер. Бірі – спортшы. Бірі – суретші. Бірі – биші. Бірі – аспаз, т.б.. Ой-санада кванттық секіріс болғанда адам тағдыры күрт өзгереді.

13.03.23

Көздері ДӘУ-ДӘУ ҚҰПИЯ!

Ол қандай құпия? Бір адамдар болады жасы сексенге келсе де бар жетістігі жеке бастан аспаған. Қоңырқай тірлік. Бірақ ол жағдайын жақсартуға қанша ұмтылса да, жетістікке жете алмады. Шаршады. Шарасыз күйге түсті. Барды қанағат етті. Енді бір адамдар болады. Жиырма жасында миллиардер. (Өкесі олигархтар бұл санатқа жатпайды).

Табыстың көзін тапқан. Бірақ соның көбі алақандағы ен байлықтан бір мезетте айырылып қалады екен. Арасында басы істеп, байлықты пайдалы бағытқа жұмсап, ұстап қалатындар бар. Міне, солар – 20% күш-жігер жұмсап, 80% нәтиже алатындар. Дәл осындай жетістікке жету үшін не істеу керек? Бұл сұрақты арнайы жеке курстан өткенде біледі. Жеке курстан өту үшін арнайы іріктеуден өту керек.

15.03.23

Бір өтірік айтайын. Рас екен деп қалмаңыз. «Кедей адам – кекшіл» деген. Кедейлердің кекшілдігін кезінде Шынғысхан шебер пайдаланды. Жаулаған жерлерінің хандары мен бектерінің, бай-манаптарының байлығы мен сұлу қатындарын тартып алды. Сұлу қатындарды сүйкеп кетуге, қатын қылуға жауынгерлеріне ерік берді. Кедейден шыққан байларға деген өшпенділігі басым, аш қасқырдай жалаңдаған жауынгерлерін сұлу қатын мен тоналған байлыққа қызықтырды. Жарты әлемді жаулап алды. Қанша ғасыр өтсе де соғыс тәртібі сол күйі өзгерген жоқ. Кедейлердің кекшілдігін Ленин көке де тамаша пайдаланып билікке келді. Бірақ Стекең (Кобэ) бастаған криминалды топ билікті айламен тартып алды. Билік десе көз алдыға сарқыраған қаржы мен сұлу қатындар елестейді. Сол себепті билік адамды магнитше тартады-ау деймін.

16.03.23

Әлем кванттық энергияға өтіп кеткелі талай жыл болды. Кванттық секіріс секунд сайын жүріп жатыр. Ал оны ұғып өмірін өзгертіп жатқандар санаулы ғана. Фантазиясы ұшқыр адамды бұрын «қияли адам, жындысүрей, дүлей» деп кемсітетін. Сөйтсе сол қияли деген адамдардың ой-санасы кванттық энергиямен жалғасқан екен. Кванттық энергия қиялмен тікелей байланысты. Қиялы жүйрік адам жетістікке тез жетеді. Себебі ол қиялдың жетегімен тағдырын өзгертеді. Қиялдан идея туады. Қиял материяға айналады. Адам тағдырын кванттық энергия басқарып бара жатыр. Адамдар естиді, көреді. Бірақ оны істемейді. Себебі санада кванттық секіріс жоқ. Кванттық секіріс болу үшін адам айналасын негатив пен комплекстен тазарту керек. Бұл қалай әсер етеді? Арнайы курстардан үйрену керек.

17.03.23

Кейбір ата-ана баласын ұрады, ұрсады, қысым көрсетеді. Ата-ана: «Мен баланы тәрбиелеп жатырмын. Бәріміз де таяқ

жеп өстік», - деп іс-әрекетін бүркемелейді. Шын мәнінде ол бала жастан алған психологиялық жарақатының энергиясын баласына сіңіріп жатыр. Ата-ана қателігін баласы қайталайды. Оны немересі қайталайды. Қателіктер тізбегі жалғасады. Жасынан ұрыс-керісті көріп өскен баланың есейгенде жетістікке жету шкаласы уақытша құбылмалы болады. Яғни, бай болып көтеріліп тұрып бірден құлдырайды. Кедей, бейшара халге түседі. Трагедия! Трагедияны «злой» ата-ана жасайды.

17.03.23

Дарынды жігіттер бар. Бірақ келіншектері долы, қызғаншақ, кертартпа. Жігіттің бақ-ырысы қатын арқылы келетінін өткен посттарда жазып кеттім. Алған әйел көрікті әрі ақылды болса – жігіттің бақ-ырысы келгені. Әйел ерінің талабына қуанып, шабыттандырып отыруы тиіс. Отбасындағы бір сағаттық ұрыс келейін деп тұрған қырық күндік бақ-ырысты күйдіріп жібереді. Әйел іздену керек. Тренинг курстардан қалмау керек. Өз-өзін дамытуы керек. «Әйелдің шашы ұзын, ақылы қысқа» деп бекер айтылмаған.

18.03.23

Инста мен Тик-Токта небір «данышпандарды» көресің. Алаяқтықта шек жоқ екен. Химия, биология мен физиканы да алаяқтар сұмдық меңгеріп алған. Арасында сол саланың мамандары да отыр. Мақсат – біреу: елдің қалтасын қағып ақша табу. «Мен білмеймін қалай әсер ететінін, бірақ энергия жұмыс жасайды», - деп қояды. Өзі білмесе, қалай кеңес береді?

«Менде өзгеріс жоқ» дегендерге: «Оны құдай шешеді, мен емес. Өзгерісті өзің жасайсың, тек өзіңе байланысты», - дейді.

Егер өзгерісті әркім өзі жасаса, құдайға байланысты болса, онда несіне тыңдап отыр? Логика жоқ. Алаяқтар құдайға сілтей салады. Сонда да алаяқтарға ел сенеді. Себебі – олар аңыз ертегіні ғажап айтады. Алаяқтар барлық саланы қамтыған. Мәселе НЛП жүйесінде. Адамның естігісі келген сөзді айта білуінде. Кванттық энергияны бизнеске айналдырып алғандар бар. Рас, кванттық энергияны сезіну екінің бірінің санасына

берілмеген. Ол – арнайы жаттығулар мен іс-әрекет арқылы келетін энергия. Кванттық дұға дегенді шығарып алған адамдар бар. Дұға Құранда ғана болады. Кванттық аффирмация десе дұрыс болады. Обшым алаяқтардың дәуірі дүрілдеп тұр. Бәлкім алаяқ деп жүргеніміз шын мәнінде айлакер, ақылды адамдар болып шығуы да ғажап емес.

АЛАЯҚТАРМЕН КҮРЕС КҮРЕСТІҢ ЕҢ НАШАРЫ БОЛАЙЫН ДЕП ТҮР!

18.03.23

Кванттық БАТА адам тағдырын өзгертеді. Ғылым батаны аффирмация дейді. Аффирмацияны қайталап айта берсе, сана оны сақтап алады. Жаддыдағы сақталған ұлы сөз адам тағдырын өзгертеді. Ғылым оны кванттық секіріс дейді. БАТА ой-санада кванттық секіріс жасайды. «Жаңбырмен жер көгереді. Батамен ер көгереді», «Баталы ер арымас, батасыз ер жарымас» деп қазақ атам түйіндеп кеткен. Бабаларымыз кванттық энергияны оқымай-ақ білген екен, ә. Ғажап!

19.03.23

Менің БЕРУ мен АЛУ концепциямды оқып үйреніп, ересен байлыққа жеткен адамдар бар. Бірақ, мен бай емеспін. Неге? Менің миссиям – ұстаздық. Мен үшін материалдық байлық құнды емес. Мен үшін материалдық байлыққа ұмтылған АДАМ құнды. Мен процесстен ләззәт аламын, шабыттанамын. Мен үшін ғылым қызықты. Енді АЛДАУ мен АЛДАНУ концепциясын шығардым. Бұл – байлыққа жетудің төте жолы. Оқып-үйрену керек.

20.03.23

«Ой-санаға трансформация жасаймыз» дейтін психолог, физиктер бар. Трансформация деген – айналыс немесе өзгеріс. Ол қай кезде болады? Ол зердеге құнарлы дән түскенде пайда болады. Құнарлы дән қай кезде түседі? Құнарлы дән адам талаптанғанда, өзгеруге нақты шешім қабылдағанда түседі. Дән

түсті ма – болды. Әрі қарай нейрондар өзі жұмыс жасайды. Бірақ трансформацияның екі түрі бар: прогресс және регресс. Сенің санаң қайсысы бұрын түссе сол болмысты билеп кетеді. Таңдау өзінде.

P.S. Әлеуметтік желіден пайдалы ақпарат оқысаң міндетті түрде лайк басу керек. Баспасаң – ол ментальды қарызға айналады. Ментальды қарыз тағдырға кедергі жасайды.

20.03.23

«Трансформация – айналу немесе өзгеріс» дедік. Қазақта «Айналайын» деген сөз бар. Трансформацияны ежелгі қазақтар қалай білген? Таңқалатын нәрсе. Әлем трансформация туралы мұнда ғана айта бастады. Ал оны қазақтар бұрыннан білген. Себебі қазақтар табиғатпен, тылсым күштермен мәміледе жұмыс жасауды шебер меңгерген. Мысалы: Жылан үйге кірсе басына ақ төгіп шығарып жіберу. Жауға шапқанда «Иә, аруақ! деп айғай салуы. Кванттық энергияны шақыруы. Әйелдер бір іс жасауда «Бисмилла, менің қолым емес, Бибі Фатимамның қолы» деп бастауы – кванттық энергияны шақыру. Қуанғанда «Ақсарбаз! Ақсарбаз!» - деп айғайлайды. Кванттық энергияны шақыру. Мал сойғанда «Биссимилла, сенде жазық жоқ, менде азық жоқ» деп айтуы – кванттық энергияға жүгінуі. т.б.

Амандасқанда «Армысың! Аман-есенбісің!» деп амандасуы, бәрі-бәрі – кванттық жүйенің элементтері. Жарты әлемді билеген бабалардың кванттық системаны меңгергеніне күмән де қалмады. Ғажап! Таңқалмасқа шара жоқ. Біз сол системадан қалай адасып қалдық? Сонда жер бетіндегі кванттық энергияны меңгерген ел болып тұр ма бұ қазақ? Сене алар емеспін! Кванттық энергияны меңгерген адам бай, қуатты болу керек емес пе? Онда неге бай, қуатты емес? Жауабы: Ел адасқан. Неше түрлі идеологияның ықпалымен шатыры кеткен. Сөзден жаңылған! Кірме сөздердің бәрі ой-сананы адастырған. Ал сөзде алапат кванттық энергия болады. Егер өзіңнің төл табиғи тіліңе қайта оралсаң ғана бағың жанып бай, қуатты боласың. Ол сөз амандасудан басталады!

20.03.23

Кванттық бата деген не?

Кванттық бата деген – қобыздың сикырлы үнімен берілетін БАТА. Қобыз үні нейрон клеткаларын тербеліске түсіреді. Шаршаған клеткалар күш алып оянады. Оянған клетка организмге эндорфин, серотонин, дофамин гормондарын бөледі. Гормондар қанды қуаттандырады. Ауру-сырқаудан айықтырады. Көңіл-күй көтеріледі. Өмір өзгереді.

22.03.23

Отбасындағы ұрыс-керіс жайлы сұрақ көп түседі.

Неге олай? Ұрыс-керіс, әсіресе, мереке күндері күшейеді. Мереке күндері кванттық энергия шкаласы көтеріледі (ой-санасы таяз адамдар үшін энергия «қуып кеткен» адамдардың ісі). Қарапайым адамзаттың ой-санасы 2-4-ке дейінгі толқында (белдеу) ойлайды. Ал ерекше дарынды адамдар 5-толқында ойлайды. Аса бай адамдар 8-толқында жұмыс істейді. Мереке күндері кванттық толқын белсенді болады. Әйелдер өте сезімтал болғандықтан көңіл-күйлері құбылады. Эмоция қызғаныш пен агрессияға күш береді. Сезімтал еркектер де сол толқындардың белдеуіне түсіп қалады. Позитив энергияны ой-санаға сіңіру үшін мереке кезінде шынайы қуана білу керек. Өзгенің қуанышына ортақтасу керек. «Бағалай білсең бақ қонады, қуана білсең құт қонады» дейді қазақ. Сонда ой-санада кванттық секіріс болады. Ол адам тағдырын басқа арнаға бұрады. Өзгертеді.

Білім мен Ілім айырмашылығы. Білім көп, Ілім аз. Білім оқу, есте сақтау, жаттау. Ілім үйрену – істеп көру. Білім басқаның энергиясы. Ілім – өз энергияң. Қазақ айтады «Сен оқысаң, мен тоқыдым» дейді. Тоқу – үйрену, істеп көру. Яғни, істеу арқылы өз энергияңды күшейту. Кванттық энергия деген – энергияны өзің жасап шығару. Өзгеге ғылым ғып беру. Осы жерде менің БЕРУ мен АЛУ концепциям туады. Бұл – ой-сананың ғажап кеңістігі!

24.03.23

З.Фрейд деген данышпан айтады: «Адамға не жетіспесе соны айтады. Секс жетіспеген секс туралы айтады. Аш адам тамақ туралы айтады. Ақшасы жоқ ақша туралы айтады. Ал біздің олигархтар мораль туралы айтады», - дейді. Бұл – ескірген ой. Психология өзгерді.

25.03.23

Ақиқат қашан да қарсылықты туғызады.

Себебі адамзат тарихы иллюзияға құрылған. Иллюзия ой-санаға сіңіп кеткен. Иллюзияны ақиқат деп ұғады. Сол себепті адасып өмір сүреді. Ақиқат жолын табамын дегенше өмірі бітеді. Адастыру билеуші тапқа пайдалы. Ақиқатты іздеумен, бір-біріне дәлелдеумен адамзаттың уақыты кетеді. Билеушілермен шаруасы болмайды. Өмірлер өз пайдасын көріп, шалқып өмір сүреді. Адамзаттың әзірге формуласы осы.

26.03.23

Ежелгі түркілердің (қазақтардың) өмір сүру қағидасы табиғатпен, қоршаған ортамен тікелей байланыста болғаны оның ой-санасында кванттық секірістер жасады. Оған дәлел – қазақтың мақал-мәтелдері (аффирмация), түйінсөздер (медитация), ән-күй, жыр (музтерапия).

Өмір тәжірибеден жинақталған оқиғалар қазақ пәлсафасы мен ой-санасын қалыптастырды. Осы тұнық кванттық ой-сананы империялар әртүрлі идеологиямен күл-талқан етті. Тамырынан ажыраған бәйтерек қурап солып барады. Оның бүр жарған әр бұтағын миссионерлер кесіп тастап жатыр. Біз өзіміздің дәстүрлі өмірімізді қайта жандандырсақ қана өз тамырымызға жалғанамыз. Тамырға жалғану – бәйтеректің қайта мәуелі қалпына келуі. Сол кезде бізден адасып қалған самұрық құспен құтымыз басымызға қонады.

27.03.23

Махаббатты біреу «Ғажап!» дейді, біреу «Далбаса» дейді. Мен сол «Ғажап!» дейтіндер жағындамын. Махаббат – сөзбен айтып жеткізе алмайтын ғажап сезім! Ой-сана махаббатқа ашылғанда нейрондар белсенді болады. Белсенді нейрон үрей, мұң, қорқыныш дегенді кейін итеріп тастайды. Жол бермейді. Қуаныш, сағыныш, күлкі, ләззатты алға шығарады. Ғашықтардың өзін бақытты сезінетіні сол. Махаббатты қайда бағыттасаң сол жақтан жауап аласың. Кері жауап алсаң ол сенікі емес. Көп жағдайда адамдар ішкі қуатты (энергия) ұқпайды, тыңдамайды. Сол себепті күйзеліске түседі. Сен біреуді жақсы көрсен, ал ол сені ұнатпаса – қоя сал. Ол сенікі емес. Екі жақтан бірдей сезім болғанда ғана махаббатқа айналады. Махаббат бір жақты болмайды.

27.03.23

Адамзат жарлғалы бері өмірден мән іздегендер көп. Бірақ бірде-біреуі жауабын дәл тапқан жоқ. Өйткені ол – көзге көрінбейтін, қолға ұсталмайтын мөлдір қуат. Мөлдір қуаттың ғажайып сырын ұғу үшін нейрондық тор мөлдір қуатқа жалғану керек.

28.03.23

Адамзаттың ой-санасы, бүкіл болмысы адамгершілік деңгейіне жеткенде ғана Жаратушыны түсінеді. Адамгершілік деңгей – адамзатты сүю. Адамды ұлтына, нәсіліне, дініне, тіліне қарап бөлмеу. Адамгершілік қасиеті арқылы бағалау.

28.03.23

Адам өзінің адами қасиеті адамгершілік қасиеттен айырылғанда әрнеге үйір болады. Бірі көкпен таласып құдай болғысы келеді. Бірі ай болғысы келеді. Бірі күн болғысы келеді. Бірі батыр болғысы келеді. Бірі бай болғысы келеді. Бірі қасқыр болып ырылдайды. Бірі арыстан болып атылады. Бірі мыстан болып қуатыңды жұтады. Бірі мысық болып мияулайды. Бірі трикстер болып алдайды. Бірі Тазша бала болып өтірікті

айдайды. Обшым ешкім АДАМ болғысы келмейді. АДАМ болу – қиынның қиыны. Неге?

АДАМ болу үшін өмір бойы ғылым қуып іздену керек. Ой-сананы жетілдіріп, өмірден МӘН табу керек. МӘН табу деген – өзіңді тану. АДАМ екеніңді мойындау. Мойындау үшін адамгершілік қасиеттеріңді шыңдау. Адамгершілік қасиеттер ол – адамзатты жүрепке жақсы көру. Сұлулыққа деген махаббатты ояту. Ғажайыптарға тәнті болу. Адамзатты нәсілге, дінге, ұлтқа, тілге бөлмеу. Бір дастарқанда емен-жарқын отырып ас ішу. Міне, нағыз ТОЛЫҚ АДАМ ОСЫ. Қалғаны оттаған сөз.

29.03.23

«Жаңа дәуір басталды» дегенді біреулер күлкі қылды. Біреулер мазақ қылды. Біреулер «адасқан» деді. Бұл – қазіргі ой-сананың деңгейі. Жаңа дәуір адамзатқа нені дәлелдейді? Жаңа дәуір адамзатқа енді алаяқтықтың өтпейтінін дәлелдейді. Қалай? Алаяқтықпен тапқан табыстың бәрінің қайыры болмайды. Керісінше иесіне жан азабы болып оралады. Бұл – кванттық энергия. Оған адамзаттың ықпалы жүрмейді. Алаяқтық, алдау, қулық, жемқорлық, өтірік, залымдық, қараулық, дұшпандық, надандық, қасақана қастандықтың бәрін сұқұйғұш дәуірі шайып тастайды. Енді адалдық, тазалық, мөлдірлік (кванттық энергия мөлдір) махаббат, достық, ғылым, адамгершілік салтанат құрады.

30.03.23

Менен сұрайды: «Осы сізде академиялық білім бар ма» деп. Табиғатты ғалымнан артық таныған, тылсымды ғалымнан артық түсінген данышпандар өтті. Дүниені дүр сілкіндірген хандар мен билер өтті. Ұлы Дала Академиктері. Солардың бірде-біреуі Оксфордты бітірген жоқ. Сонда білім, ел басқару қайдан келді? Тек пен таным, тәжірибе арқылы келді. Сол секілді мендегі білім тек, ізденіс, тәжірибе арқылы келді. Айтпағым басқа. Сәби кезде жадды тұнық болады. Мида миллиардтаған нейрондар мен басқа да ықпалды клеткалар бар. Клеткалар ұсақ бөлшектерден тұрады. Нүкте. Нүктелердің арасы бос кеңістік. Бос кеңістік

негативпен толса тағдыр көңілсіз, қиыншылыққа ұрына береді. Позитивпен толса тағдыр шуақты, көңілді болады. Сен қандай көңіл-күйде жүрсің? Енді нүктелер арасындағы сол кеңістікке толған негативті қалай тазарту керек? Арнайы жеке курста оқып үйренеді.

30.03.23

«Өзімді өзгерту керек», «Иә, жасау керек», «Иә, бару керек», «Иә, алу керек», «Шығу керек», «Тығу керек». Осы «керек» деген сөздің айтылу ырғағында теріс энергия бар. Кері егу. Кері кету. Кейінге қалдыру. Жаратушыдан келген қуатты дәл сол мезетте бойға сіңірмесе кетіп қалады. Қазақ оны ежелден білген. «Құт көшпелі», «Бақ ұшпалы» дейтіні сол. Бүгін жасайтынды ертеңге қалдырма. «Керек» сөзін «Жасаймынға» өзгерт. «Бару керекті» «Барамынға» алмастыр, т.б.. «Ойланамын» дегенді «Істеймін» деген сөзбен, «Беру керекті» «Беремін» сөзімен алмастыр. Құдайдан келген қуат ой-сананды өзгертеді.

31.03.23

Бір физик айтады: «Адамзаттың санасында трансформация жүріп кетті» деп. Бос сөз. Адамзаттың ой-санасына трансформация жасайтындар – ой-санасы озық ойлы, авангард адамдар. Идеологияны сол адамдар жасайды. Ой-санадағы прогресс пен регрессті де жасайтын сол адамдар. Адамзаттың бәрінде трансформация жүріп кетсе, елдің бәрі белсенді болып өркениет басқаша дамыр еді. Сондықтан адамды өзгертетін – авангард, трансформатор адам. Ұстаз. Ой-өресі биік ұстаз ғана адамды өзгертеді. Өзгеріске талпыныс бар. Бірақ өресі биік мықты ұстаз аз.

Адам қателіктен қорықпағаны жөн. Қателеспейтін адам жоқ. Қателік жасау арқылы адам тәжірибе жинайды. Ешкімге ренжіме, ызаланба. Эмоция толқыны қайта соққанда ауруға айналады. Ой-сананы түбегейлі өзгерт. Арнайы жеке курста оқып үйрен.

01.04.23

Адамзаттың бәрі ақылды болуы міндет емес. Қара үзіп арасынан ойшылдар шығады. Бірақ олардың да ой-санасы шектеулі. Өйткені қандай бір қоғам болмасын өз моралі, діні, салт-дәстүрі бар. Жасынан миына тоқыған өмір сүру қағидасымен ой өрбітеді. Сол шеңберден шықпайды. Адамзат ұрпақтан-ұрпаққа қателігін қайталап өмір сүреді, өледі. Өткен тарихын қазбалап, «пәлен-пәштен данышпан екен, он ғасыр бұрын бүй депті» деп таңқалады. Таңқалатын түк те жоқ. Адамзат осылай адасумен ғұмырын өткізіп келді. Том-том кітапты ақтарып бірдеңе дәлелдеп қажет емес. Қаншама дәлелдер ой-сана өзгергенде түкке керек болмай қоқысқа кетеді. Адамның басты қателігі – бірін-бірі «тәрбиелеп жатырмын» деп жанталасуы. Адамзатты тек заңмен ғана басқаруға болады. Ақиқат енді басталды. Соның самалын біз көреміз бе, көрмейміз бе, ол белгісіз. Бұған дейін де планетада неше түрлі өзгерістер болды. Сол өзгерістер адамзат ой-санасының дамуына ықпал етті. Ғажайып қолдан жасалған ақылман темір адам пайда болды. Бұл – сөз жоқ, адамзат ой-санасының жетістігі. Өткеннің бәрі – қателік. Қателіктен тәжірибе пайда болады. Бірақ өткенді ансап, сағынып, мұнайып керек емес. Өткенді аңсау ой-сананы регресске жібереді. Адам прогресске ұмтылу керек. Адамға берілген уақыттың өзі өлшеулі. Тым аз. Ой-санадағы құдай берген қуатты жасампаздыққа, қуаныш пен мейірімге, махаббатқа және қорғанысқа жұмсау керек. Ой-сананы планетарлық масштабта ойлайтын дәрежеге көтеру қажет. Ізденген адам ғана өмірден өз орнын табатыны ақиқат. Сенім. Баулу. Нәтиже. Арнайы жеке практикалық курста оқып-үйрен.

02.04.23

Тобырлық ой-сана озық ойлы, дарынды адамдарды жек көреді, қызғанады. Қызғаныштан әртүрлі клеймо жапсырады. Солардың ішіндегі ең популярныйы – «жынды», «есалан», «шайтан». Тобырдың қолындағы телефонды сол «жындылар» жасап шықты. Нобель сыйлығын алып жатқан да – сол «жындылар». Соғысты жеңіспен аяқтайтын да – сол «есуастар».

Мініп жүрген машинаны да жасап шығарған – сол «шайтандар». Дрондарды да шығарып жатқан – сол «есаландар». Ауруға ем тапқан да – сол «жындылар». Сонда «жынды» деп жүргеніміздің бәрі гений ма?

03.04.23

Тек жатырға қалай түседі?

Жатырдың төріндегі алтын таққа жету үшін ұрықтар бір-бірімен жан алып, жан беріседі. Кім күшті, кім айлалы, ақылды сол жатырдың төріндегі алтын таққа отырады. Егер тек еркек пен әйелде бірдей болса, туған бала аса дарынды елден ерекше болады. Егер тек біреуінде ғана болса немесе өткен аталарының тұқымында болса, онда туған бес баланың біреуіне ғана тек дариды. Қалған төртеуі босбелбеу боп шығады. Тегі мықты адам алаяқ болмайды. Себебі ол – өзіне сенімді адам. Қабілетіне, дарынына сенеді. Басқадан ерекше екенін біледі. Оның жасағанын басқалар жасай алмайтынын сезеді. Текті адамның ойлау қабілеті ұшқыр. Қиындыққа мойымайтын төзімді. Сөз қадірін білетін, сөзге тоқтайтын адамдар. Бұрын қазақ жұртының бір ауыз сөзге тоқтағаны аңыздарда көп айтылады. «Қазақты текті жұрт десең – мақтанады, факт жоқ» деп сандырақтайтындар бар. Аңыз, әпсаналар – елдің ауыз әдебиеті, ауызша тарихы шежіресі. Ол ненің белгісі? Ол – сол кездегі адамдардың тектілігінің белгісі. Текті адам ашуға ешқашан берілмейді. Бәрін ақылға салып шешеді. Тексіз адам ашуланғанда бірінші қолы мен қаруы алдыда жүреді. Болар іс болған соң өкініп жатады. «Надандық» деп осыны айтса болады. Жиі ашуланатын, долданатын, жынданатын, боқтыққа аузы толған адамдардың тегінде бір кінәрат бар. Текті адамды қимыл-қозғалысынан, сөйлеу мәнерінен, тамақ ішу, киім кию, сек жасау, еңбек ету әрекеттерінен де байқап ажыратуға болады. Текті адамдарда сұлулық тартымды болып тұрады. Тектіліктің терең ғылым екенін табиғи сұрыпталу арқылы аталарымыз пайымдап, ауызша мақал-мәтел, жыр-дастан ретінде мұра қалдырды. Ғылым дамыған заманда біз әлі оның бар-жоғына күмәнданып таласып жүрміз. Қараңғы өзіне жарықты көп

сіңірсе түбінде ағарып жарыққа айналатыны секілді, тектілердің ұрпағын көбейтетін қыз-келіншектер аман болсын!

05.04.23

Ата-ана қартайғанда, кейбіреу қартаймай-ақ ауру-сырқауға душар болады? Бала-шағаны бағып қағу, оқытып отбасын жасау оңай шаруа емес. Ақ қар-көк мұзда тоңып, аптап ыстыққа кеуіп жүріп бала-шағаны өсіреді. Өскен бала-шаға ұядан ұшқын соң қайта оралу жоқ. Әркім өз тағдырын өзі күйттеп кетеді. Өскен бала-шаға ата-анасын бір қуантуға шамасы келмесе ол балдардан не үміт, не қайыр. Жағдайы барлар дүниемен ата-анасын алдаусыратады. Біреу машина береді. Біреу Гавайға жолдама әперер. Оның түк мәні жоқ. Себебі ол жұрттың көз қызғанышын туғызады. Кері энергия ата-ананы аурушаң етуі мүмкін. МӘН АЛҒЫС пен МӘРТЕБЕДЕ Мәртебе – ағайын-туыс, дос-жаранның алдында қарапайым ғана алғыс. Кеудеге тағатын орден-медальдардың өзі адамның мерейін үстем етеді. Бұл – атам заманнан келе жатқан адамның адамға деген қарапайым алғысы. Марапат тек мемлекеттік қызметтегі адамдарға ғана беріледі деп түсінбеу керек. Қарапайым адамдарға да марапат алу – қуаныш. Біреулер ойлайды «Ой, сол салпыншақты не істеймін көрінген жерде қалады» деп. Қате пікір. Марапат берілгенде тамаша сөздер айтылып барып беріледі. Немесе жай ғана мақтау қағазы. Көпшіліктің алдында шапан жапқаннан да артық болады. Себебі мақтау қағазында алғыс сөздер бар. Сөз құдыреті ауруды да жазып жатқанын ғылым дәлелдеді. Яғни, дүниемен алдарқатқаннан гөрі сөзбен алғыс айту әлдеқайда құнды. Ата-ана жылдар бойы мазалаған аурудан айығып кетуі мүмкін. Алғысты күнде айтса да болады. Жүрекпен айту керек. Бала-шағадан бір ауыз жылы сөз ести алмай қаншама ата-ана бақилық болды. Ата-ананы құрметтейік!

10.04.23

Ел басқару сырт көзге жеңіл көрінетін сияқты. «Президент болам» дейтіндер көп. Бір қызығы, сол адамдардың бірде-біреуі президент болмайды. Себебі президентті адамның өзі немесе

халық таңдамайды. Президентті уақыт, оқиғалар таңдайды. Ал сол тақты сақтап қалу елді дұрыс басқарып, ықыласын алу тұлғаның өзіне байланысты. Президентте қырық кісінің айласы мен ақылы болуы шарт. Ол – өмірлік тәжірибемен, біліммен және генетикалық түйсікпен келетін қасиет. Тақтан келе сап айырылатын адамдар бар. Ал тақты ұзақ уақыт билеп өз еркімен кететіндер бар. Бұл екеуінің айырмасы ақшада емес. Айырмасы ақыл-айласында. Ақылды адам – айлалы адам. Айланы шебер қолдану арқылы халықтың ой-санасын билеп алады. Яғни, ел белгілі бір тұлғаға қашықтықты сенім артады? Былай қарасаң абсурд сияқты. Өмірінде жақыннан көрмеген, қолын ұстап амандаспаған, бірге жүріп, бірге тұрып танымаған адамға қалай сенім артуға болады? Сенім артуға болады екен. Оны әлемдегі президент таңдау процесстері айқын дәлелдеп тұр. Мұнда ғана қашықтықтан сауда жасап, оқытуды қолға алып жаңалық деп жүрміз. Ал қашықтықтан президент, депутаттарды сайлап жүргенде неге миға кірмеген қашықтан да адамды танып дос болуға, сенім артуға болатыны? Ал сол президент мүлт кетіп қате жіберсе, жатып кеп шулайды. «Сенімді ақтамады» деп. Кінә президентте емес. Бар кінә сол президентті таңдаған елдің санасында. Санасы биік, тектік тұғыры мықты ел мықты саясаткерді сахнаға шығарады. Шын мәніндегі саясаткер әуелі ел мүддесін бірінші орынға қояды. Ел мүддесі үшін өз баласын да құрбандыққа жіберген оқиғалар бар тарихта. Міне, нағыз елбасы деген осындай қайрат, жігері мықты тұлғалар болуы шарт. Дәл осындай тұлғаларға ел сенім артады. Дәл осындай тұлғалармен мақтанса болады. Бірақ саясаттың тағы екінші қыры бар. Ол – әлемді уысында ұстап отырған державалардың ықпалы. Бұл – әлемдік саясаттағы өте күрделі мәселе. Мысалы: Каддафи, Саддам тағдырлары. Бұл тұлғалар өз елінде кумир, батыр болғанымен, державалардың дұшпанына айналды. Державалардың ықпалымен өз елінде қадір-қасиеті санаулы секундтарда-ақ быт-шыт болды. Сондықтан саясатта ақыл-айлаң мен генетикалық түйсігің басқадан артық болмаса бәрі бекер. Ел басқару күндіз күлкі, түнде ұйқыдан айрылып, отбасына қарауға да уақыт болмай ел қамы, ел мүддесі үшін ашық айқас десе де болады. Ал сен осындай режимге дайынсың ба?

11.04.23

Адамзаттың авангардтық ой-санасы бесінші белдеуге көтеріліп барады. Кванттық ой-сана, кванттық тұлға дегенді талқылау – соның дәлелі. Кванттық ой-сана дегенді жете ұқпай адам өзгермейді. Біздің арнайы курстарымызға Мәскеуден келіп оқып жатқан талапкерлер бар. Курс жеке тұлғаларға арналған. Өзгеріс тұлғаның өзінен басталады. Ой-сана өзгермей іс-әрекет өзгермейді.

14.04.23

ДНК сөйлейді, ән айтады, сезінеді, күледі. Адам туғанда ДНК еркін, өжет болады. Оны қорқақ, жасқаншақ жасайтын ересектер. Ата-ана баланы тәрбиелеймін деп моральмен, дәстүрмен, т.б. идеалогиямен санасын тұншықтырады. Сана миллиардтаған клеткалардан тұрады. Клетка сырттан келетін инфоны талғамай сіңіре береді. Содан адам жасқаншақ, қорқақ болып шығады. Тек ата-ана емес, билік те түрлі үрейлі инфоны қоғамға лақтырып отырады. Мақсат – қоғамды үреймен қараңғылықта ұстап басқару. Бірақ бұндай басқару тобырларды көбейтіп, қоғам регресске кетеді. Есесіне диктатура алға шығады. Бұл мемлекет үшін қауіпті.

15.04.23

«Алматы» арнасындағы ток-шоуға қатыстым. Тема: Алаяқтық. Бір кемпір дүкенін екі алаяққа жалға берді. Алаяқтар кемпірге жер актісінің құжатын береді (заңсыз құжат). Кемпірге айтады: «Міне, жердің актісі, бағасы пәлен миллион тұрады. Сіз маған қарызға екі үш миллион бере тұрыңыз. Жерді сатам да, ақшаңыздың үстіне қосып қайтарам» деп қолхат береді. Дәл осындай схемамен бірнеше адамды алдап кетеді. Кемпір берген ақша үстінен пайда көрем деп қақпанға түсіп қалды. Алаяқтар бұрын алаяқтық бабымен отырып шыққан екен. Кемпірге әсер еткен кілт сөз – «Жер» және «Ақша қосып қайтарам» деген сөз. Осы екі сөзге байланған қиял үш миллионды алаяқтарға беруге

мәжбүр етті. Миллиондар дым емес, миллиардттап ұрлап жатқандарды да көріп жүрміз.

P.S.АЛАЯҚТАРМЕН КҮРЕС – КҮРЕСТІҢ СҰЛТАНЫ!

17.04.23

НЕГАТИВ КӨРМЕЙМІН, ЕСТИМЕЙМІН! ҮНЕМІ КҮЛІП ЖҮРЕМІН! МАХАББАТ, ТЕННИС, ПЛЯЖ, ВОЛЕЙБОЛ, ТЕҢІЗ, ТАУ, ҚҰМ, ӨЗЕН-КӨЛ, ЖАН-ЖАНУАРЛАР ТУРАЛЫ КӨП ҚЫЗЫҚТАЙМЫН! ДЕНСАУЛЫҚТЫ ТЕК ОСЫЛАЙ ЖАҚСARTУҒА БОЛАДЫ.

19.04.23

Адамзат иллюзиямен өмір сүреді. Адамзатты иллюзиядан ажыратудың бір жолы – ой-сананы өзгерту. Ой-сананы өзгерту үшін ескі нейрондарды жарып жіберіп, жаңа нейрон қалыптастыру керек. Жаңа нейрон қалай қалыптасады? Ой-сананы жаңа жобаға – ақиқат жобасына сендіру. Ол қалай жүзеге асады? Ол арнайы ситуативтік курстардан өткенде ғана нәтиже береді. Кәдімгідей адам саналы түрде өзгеріске дайын болып келу қажет. Өзгеріс – белгілі бір жағдайды құрбандыққа шалу. Құрбандық деген – дамуға кедергі жасайтын әдеттерден саналы бас тарту. Біреу мақсатына жету үшін кертартпа әйелден бас тартады. Біреу кертартпа достан бас тартады. Біреу кертартпа туыстан бас тартады. Біреу кертартпа жұмыстан бас тартады. Біреу кедергі жасайтын байлықтан бас тартады. Біреу атақтан бас тартады, т.б. Бас тарту саналы түрде өзгеріс әкеледі. Қаласаң да, қаламасаң да ақиқаты осы.

19.04.23

Адам иллюзиядан ажырау үшін не істеу керек екенін өткен постта айттым. Саналы адам осы сәттің маңызын аса бағалап үйрену керек. «Ертең жақсы болады немесе бір жылдан кейін жақсы болады» деген иллюзиядан бас тарту. Ертең жақсы болу үшін осы сәттегі шешімнің маңызды. Осы сәт дәл қазіргі күйді бағала. Шешімді қазір қабылда. Кванттық ой-сана күтіп

тұрмайды. Адамзаттың авангардтық бөлігі кванттық ой-санамен әрекет етуде.

20.04.23

4D деңгейдегі адам санасы алдауға, алдануға құрылған. Алдаудан ләззат алады. Өз-өзін алдау арқылы мотивация алады. Иллюзиямен образ жасайды. Сол образды өмір бойы арқалап өтеді. Бірақ «мен алданып жүрмін, елес қуып жүрмін» деп ойланбайды. Өз-өзін иллюзияға сендіріп алған. 5D ой-санасы трансформацияға түсуге дайын адамдар. 6D ой-санасы трансформацияға түскен кванттық жүйеге жалғанған адамдар.

21.04.23

Жер сілкінісі, алапат дауыл, теңіздің көтерілуі, алапат селдің жүруі, өрт, ковид, т.б. ауру-сырқау – бәрі адамзаттың қолымен жасалып жатыр. Бірақ соны құдайға бұра салу – адамзатты адастыру. Құдай өзі жаратқан адамға азап бермейді. Құдай құбыжық емес. Ақиқаты осы. Адамзаттың ой-санасы дамып келеді. Алдау, арбау, алаяқтық енді жүрмейді. Адамзаттың мөлдір ой-санаға деген сұранысы оянды.

22.04.23

Өз-өзін бағалау дегенді адам ұққан кезде ғажайыптар көрінеді. «Өз-өзін бағалау деген не?» десен: «Өзімді күтем. Спортпен айналысам. Позитивпен жүрем. Құнарлы тамақ ішем. Үйкеліске түсем. Бетімді, етімді күтем» дейді. Бұл – бер жағы. Негізгісі – ар жағы. Ар жағы қандай? Ар жағы – табыскер болу. Ересен байлыққа қол жеткізу. Қол жетпесе де соларға ұқсап бағу. Жомарт болу. Мысалы: Адам психологқа немесе дәрігерге келгенде өз проблемасымен келеді. Психолог немесе дәрігер алтын уақытын бөліп, пациенттің жан дүниесіне үніледі. Пациент процесстен ем алады. Бұл жерде негізгі – процесс. Процесс уақытқа тәуелді. Уақыт ғұмырға тәуелді. Яғни, келген пациент психологтың немесе дәрігердің өзіне арналған

ғұмырының алтын уақытын алды. Өте құнды уақыт. Уақытқа пациент құн төлеуі тиіс. Құнның бағасы өте қымбат. Өз-өзін бағалайтын адам уақыттың бағасын біледі. Олар психологқа миллиондап ақы төлейді. Ал өз-өзін бағаламайтын адам бай болса да, бес-он теңгемен шектеледі. Өз-өзін бағалаудың айырмасы адамның ой-сана денгейіне байланысты көрінеді.

26.04.23

Алаяқты қалай тануға болады? Бұл өзі қызық тақырып. Алаяқ қай жерде пайда бар, қай жерде мансап бар, қай жерде ақша бар, қай жерде атақ бар – сонда жүреді. Сау қоғамды ірітіп-шірітетін – осы алаяқтар. Алаяқтар билікте отырған адал адамды азғырып, оны қоршап алады. Сосын одан қарапайым адам қол жетпейтін тиран жасайды. Халық пен билік ортасында «ақшалы көпір» болады. Мансапқорлар мен атаққұмарларды сүлікше сорады. Билікке қолы жетпеген алаяқтар билікте отырған тұлғаның әке-шешесін, ағайынын торып қолға түсіреді. Сосын сол арқылы атақ-абырой жинайды. Алаяқ ерекше қамқор, мейірімді, әділ көрінуі мүмкін. Бірақ оның түпкі мақсаты басқа. Кенеше жабысып байлықты сору.

27.04.23

Елді екіге бөлуге болады: 1. Халық; 2. Тобыр.

1. Мемлекет халыққа жағдай жасайды. Халық мемлекетке талантын, қабілетін береді. Мемлекетті күшейтетін – адами капитал. Халық санасы биік, саяси көзі ашық болады. Лидерді арасынан таңдап шығарады. Лидерді үнемі қолдап әрі сынап отырады. Ұқыпты тұтынушы. Бұл – халық.

2. Мемлекет тобырға жағдай жасайды. Тобыр мемлекеттен ала берсем дейді. Берсем деген миына кірмейді. Саясатпен ісі жоқ. Лидердің соңынан еруші. Лидерді кумир жасаушы. Тобырға «Есектің құлағы неге ұзын? Маймылдың көті неге қызыл?» деген тема қызық. Ұқыпсыз тұтынушы. Бұл – тобыр.

28.04.23

Өзгеріс (трансформация) ол – энергия ағыны. Ағынды көтеретін ми бар және көтермейтін ми бар. Көтеретін ми, сөз жоқ, кванттық секіріс жасап басқа өлшемге өтеді. Қабілеті ашылып ой-сана өзгереді. Көтермейтін ми әр нәрсені айтып сандырақтап елес қуады. Елес қуатындарды кәдімгідей емдеу керек. Ғылыми медицина және дәстүрлі емдер бар. Қазақта «арқасы бар, қасиеті бар» деп жатады. Бұл – басқа әңгіме.

29.04.23

«Құдайдан безген» деген сөз бар. Адам құдайдан қандай жағдайда безеді? Адам – өте әлсіз мақұлық. Әлсіздігін жасыру үшін ортаға тылсымды салады. Тылсым – көзге көрінбейтін әлем. Оны қолмен ұстау, көзбен көру мүмкін емес. Ол тылсымның аты – құдай. Адам тағдырын, өмірін құдайға байлайды. Арман-мақсаты орындалмаса өзін емес, құдайды кінәлайды. Сосын құдайдан үміті үзіліп, құдайдан безеді. Мысалы: Жаттықтырушы шәкіртін жарысқа дайындайды. Қаншама уақыт энергия кетті. Шәкірт ұстаздың үмітін бір ақтамаса, екі ақтамаса, үш ақтамаса – үміті үзіліп, шәкіртті тәрк етеді. Шәкірттен безу. Немесе бір шоколадты алғаш жегенде тіл үйретін дәмді болады. Сапалы. Сұраныс көбейгенде сапа екінші орынға түседі. Сұранысты қамту бірінші орынға шығады. Шоколадтың дәмі алғашқыдай болмайды. Уақыт өте сұраныс төмендейді. Ел сапалы жаңа өнімге ауысып кетеді. Адам жаны жаңалыққа құштар. Шоколадшы осылай банкрот болады. Сол секілді кез келген нәрсе басында жақсы көрінгенмен уақыт өте маңызын жояды. Адамды бір рет, екі рет, үш рет алдауға болады. Бірақ өмір бойы алдау – қиянат.

01.05.23

Адамның басына күніне алты-жеті мың ой келеді екен. Соның бірнешеуі ғана орындалады. Неге бәрі орындалмайды? Бәрі орындалуы үшін статус жоғары болу керек. Ықпалды отбасында туу керек. Сосын көөөөп қаржы керек. Ой

таусылмайды. Бірі орындалса, екіншісінің құлағы қылтияды. Солай қиялды қуып жүріп өмірден өте береді. «Қанағат» деген – адамдар байлыққа ұмтылмасын деп шығарылған мораль. Ақиқатында адамда қанағат деген ұғым жоқ.

02.05.23

Сананы үрей билегенде адам адамнан үркіп жүреді. Үрей күмәнді қоздырады. Санадағы үрей көлденең көк аттыдан қорқытады. Адам тәуекелден ажырайды. Бір нәрсе жасауға құлықсыз болады. Қорқып тұрады. Тәуекел жасаған күннің өзінде сәтсіздікке ұрынады. Неге? Өйткені ой-сана үрейлі. Үрейден арылу үшін сапалы трансформация жасау керек. Сапалы трансформацияны маманның көмегімен адамның өзі жасайды. Арнайы практикалық курстан өту қажет.

05.05.23

Адам жетістікке жету үшін жылдамдық – ең маңызды әрекет. Футболист жылдам болса – гол салады. Сәл кешіксе – допты қарсылас тартып әкетеді. Боксер сәл кешіксе – қарсыласының жұдырығы жұлып түседі. Желаяқ сәл кібірткітесе – қарсыласы басып озады. Өнертапқыш он ойланып, жүз толғанып жүрсе – басқа біреу идеяны іске асырып тастайды. Қызға ғашық болып «ертең барам, арғы күні барам» деп жүргенде біреу алып кетеді. Жылдамдық керек.

06.05.23

Сенбі, жексенбі ФБ-ны ешкім қарамайды. Жұмыстағылардың көбі тау-тас, өзен-көл жағалап, типа «сергуге» кетеді. Енді бірі той-томалақ, құда күту, жар-жар айтысып ағайын арасында жүреді. Сосын дүйсенбіде көрген-білгенін сөз етіп сәрсенбіге дейін азық қылады. Сәрсенбіде жұмысқа кіргендей болады. Тапсырмаларды толық орындауға уақыт жетпей демалысқа тұмсық тірейді. Осылай жыл он екі ай қайталана береді. «Жұмыс, жұмыс» деп мұрнынан шаншылып жүргенімен нәтижесі жоқ. Неге? Себебі әркім өз ойымен, өз

проблемасымен басы қатып жүреді. Ой-сананы мораль деген түрмеге кіргізіп алған. Соның төңірегінде шиырлап шықпайды. Шығуға ақыл-ойдың күші жетпейді. Жастан ой-санаға шегелеп тастаған әдет – мораль адамды ерттеп мініп алған. Сосын бір-біріне ақыл айтып, түзегісі келіп тұрады. Құдай-ау, өзі не істеп жүргенімен шаруасы жоқ біреуге ақыл айтады. Ақылың болса өз-өзіңе сын көзбен қара. «Мен кімін? Не істеп жүрмін? Үйленсем бала-шағаны баға алам ба? Әйелді аялай алам ба? Адал кәсіп істей алам ба?» - деп. Айтпағым бұл емес. Айтпағым алаяқтар жөнінде. Алаяқтармен жұмыс жасап зерттеп жүріп көзім жеткені – біз адамды алаяқтыққа жастан тәрбиелейді екенбіз. Алдар Көсе, қырық өтірікті көсілтетін Тазша бала. Адам өскенде өзі де алданады. Сосын: «Мені алдады, мен неге алдай алмаймын?» - деп кіріседі. Алаяқтықты кәсіп еткендер өздерін басқадан биік, ақылды сезінеді. Алаяқтарда адамгершілік қасиет атымен жоқ. Не істесе де есеппен жасайды.

АЛАЯҚТАРМЕН КҮРЕС – КҮРЕСТІҢ СҰЛТАНЫ!

08.05.23

Қоғам ақылды болуы міндет емес. Қоғам неғұрлым надан болғаны жақсы. Надан қоғамды басқару оңай. Надан болып өмір сүру – бақыт. Надан адам интернет қарап ізденбейді. Тұрмысқа керек қажеттіліктерін жасайды. Нәтижесін көреді. Масштабты ойлап басын қатырмайды. Тамақ жеу үшін, киім кию үшін еңбек ету керек екенін біледі. Болды. Соны күнде қайталап жасай береді. Наданды «Сен надансың» деп кінәлап керек емес. Кінәлаудың өзін ол ұқпайды. «Неменеге маған айқайлап жатыр. Істе дегенін істедік ғой», - деп жайбарақат отыра береді. Жалпы надандық – адамзаттың бәріне тән құбылыс. Біреу бауырсақты өте дәмді пісіреді. Ал біреу оның қалай жасалатынына бас қатырмайды, тек сатып алып жей береді. Біреу машинаны жөндеуді жақсы біледі. Енді біреу машинаны тек айдауды ғана біледі. Сократтың: «Білем дегенім – білмегенім», - деп надандықты мойындауы содан. Адам миы өлшеулі бір қажеттіліктерді ғана біледі. Қалғанына бас қатырмайды. Надандық қоғамды кері тартады. Бірақ надандық жақсы.

09.05.23

«Алаяқтардың түр-түрін көріп жүрміз. Алаяқтың сөзіне еріп жүрміз. Пәлен-пәштиен дегенге сенбеуші едім. Алаяқтықпен несібе теріп жүрміз», - деген екен бір шарасыз ақынсымақ. Алаяқ бесаспап дарынды болады. Бірақ сол құдай берген дарынды адамзат игілігіне емес, жеке басының баюына жұмсайды. Алаяқ сөзге шешен. Көреген көсем болады. Кез келген жерден жол тапқыш іскер болады (кей жері өзіме ұқсап кетеді)). Алаяқтар бар саланы жаулап алды. Билікке де таласып жүргендер бар. «Коррупциямен күрес» деп күндіз-түні сарнап жатады. Коррупцияның негізі – алаяқтық қой. Әуелі осы алаяқтықтың мағынасын ашып білу керек. Алаяқ деген қандай болады? Оның іс-әрекеті қандай дәрежеде анық көрінеді, белгілеп алу керек. Алаяқ өз қылмысын жасыру үшін айланың неше түрін қолданады. Сол айланы анықтау үшін де заң сауатты болу керек. Айланы ашатын заң болу керек. «Коррупция» деп тек салдарымен ғана күресіп жатады. Ал себебі жасырын қалады. Себебі – жоспарлы алаяқтық.

12.05.23

Күй – көңіл толқыны. Толқын – энергия. Күйдің әр түрі бар. Домбыраның күйі. Көңілдің күйі. Жанның күйі. Ләззаттің күйі. Күйлеу деген бар. Тасбақа күйлегенде аузын ашып шыңғырады. Бие күйлегенде аузын ашып талтайып тұра қалады. Есек те солай. Қаншық ылыққанда (күйлеу) төбетке еркелеп ойнайды. Қатын күйлегенде еркекті жақсы көріп сүйкеле береді. Күйлеу жануарларда көктем, күз мезгілде болса, ақылды әйелдің күйлеуі күнде жүреді. Күйге түсу ой-сананың қаншалықты дамуына байланысты болмақ. Күйге түсу – бір толқыннан екінші толқынға түсу. Радиотолқындар секілді. Сен қай толқында өмір сүрсең – сол толқын тағдырыңды жасайды. Жағдайы жоқ адамды «Күйі болмай жүр», «Күйі келмейді», «Үйсіз-күйсіз» деп жатады. Сен қай толқында жүрсең?

13.05.23

Адам естуші (аудиал), көруші (визуал), әрекетшіл (кинестетик) деп бөлінеді. Алаяқ осы үш бағытта бірдей жұмыс жасайды. Сөйлегенде сөз майын тамызып, фантазиясын қосып, өтіріктерді жібереді. Сосын қимыл, қозғалыс мимикаларды сенімді салады. Көзбен көріп, құлақпен естіп, қимылға елітіп отырған көрермен манипуляцияға түседі. Манипуляцияға түсіріп, сенімге кіріп алған соң өз идеологиясын миға шегелейді. Мишық, бадамша без тосын келген жаңалықтан (инфодан) шошынады. Шошынған нейрон клеткалары жаңалықты сақтап қалады. Сақталған инфо адам көзқарасын күрт өзгертеді. Адамның аяқасты өзгеріп, әртүрлі ағымдардың жетегінде кететін себебі сол. Қазақ оны «Басы айналып қалды», «Дуаланды», «Қуып кетті» дейді. Адам көп ізденсе, ғылым қуса саяси көзі ашық зиялы адам болып қалыптасады. Технологияның шапшаң дамуы адамның ой-санасын жедел өзгеріске әкеледі. Өзгеріс ой-сананы жетінші тұнық өлшемге (измерение) көтереді. Тұнық өлшемде алаяқтыққа, өтірікке, надандыққа жол жоқ. Айқын іс-әрекет. Адамзат соған ұмтылуда.

14.05.23

Қазақ жан-жақтан талауда тұр. Сырттың идеологиялық шырмауына әбден түскен. Жік-жікке бөлініп алған. Чаттарда жақ-жақ болып майдан ашқан. Өзірге виртуалды. Ертең күшейгенде офлайнға атып шығуы мүмкін. Іштей іріп жатқан ел. Сүтке іріткіні қосып бір тәулік қойсаң – сүт іріп ашып айранға айналады. Сүт деген атауынан айрылып, құрамы өзгеріп айран болды. Сол секілді қазақ ұлты, қазақ дәстүрі деген атаудан айрылып, экспансияға түсіп, дүбәрә елге айналып кетпейік. Билік бұл мәселені заңдармен қатаң тәртіпке келтірмесе, мемлекетке қауіп төндіруі ықтимал.

15.05.23

«Елтұтқа кім?» дегенде тосыласың. Елтұтқа деген – елдің арқа сүйер тірегі. Шын мәнінде ТҰЛҒА. «Тұлғасыз ел

болмайды, тұлымсыз қыз болмайды» деген қазақ. Елдің қарыштап дамуы, өркендеуі тұлғаға қатысты. Тұлғаны қалыптастыратын – ой-санасы озық ел. Мықты тұлға ой-санасы озық халықтан шығады. Халық пен тобырдың айырмасын жазып өттім. Тобырдан шыққан адам тұлға бола алмайды. Тек диктатор ғана болады.

15.05.23

Махаббат туралы небір жыр-дастандар жазылды.

Махаббат туралы шайырлар шабытын шайқалтты.

Махаббат туралы романдар мен новеллалар жазылды.

Махаббат туралы небір фильмдер түсірілді.

Махаббат туралы мүсіншілер небір композицияларды салды.

Махаббат туралы суретшілер небір туындылар жасады.

Махаббат туралы композиторлар небір шығармалар арнады.

Бірақ ешкім махаббаттың сырын анық аша алған жоқ.

Махаббатты бастан өткізген жандар ғана ұғады.

Махаббат – мәңгілік жыр. Жасасын махаббат!

17.05.23

«Сұлулық – к...ң соры» деген екен бұрынғылар. Сол айтпақшы екіжүзділік – адамның соры. Екіжүзділік қалай қалыптасады? Бала кезде үлкендерден қысымды көп көргенде. Мақсатына қол жеткізу үшін айла жасап әдеттенгенде. Айлакер болудың өзі – екіжүзділіктің нақ көрінісі. Айла ақылдың белгісі ретінде көрінеді. Бірақ ол – адам мінезін өзгертетін құбылыс. Екіжүзділік мінез. Мінез – ой-сана нәтижесі.

Екіжүзді адам – арсыз. Арсыз адамнан бәрін күтуге болады. Арсыз адам – әлсізге батыр. Арсыз адам әлсізге күш көрсетеді. Арсыз адам мейірімді, қайырымды болып, арсыздығын жасырады. Бірақ арсыздығы басқа әрекеттерінен анық көрініп тұрады.

Арсыз адамда намыс жоқ.

Арсыз адамда ұят жоқ.

Арсыз адамда сенім жоқ.

Арсыз адамда ұлт жоқ.

Арсыз адамда тек байлық бар. Атақ бар. Мансап бар. Бірақ ырыс-құт жоқ.

Ырыс-құт болмаған соң басынан бақ таяды. Ырыс-құты бар адамның ұрпағы бақытты өмір сүреді.

18.05.23

Адамның дене бітімі жиырма бестен кейін өсуін тоқтатады. Тек тырнақ, шаш және денедегі жүндер ғана өсіп тұрады. Ал адамның ой-санасын секунд сайын дамытып өсіріп тұрмаса – адам топастанады. Ой-сананы дамытудың түрлі жолы бар. Біреу ұйқыдан ояна салып жуынып-шайынып, қасындағы махаббатына шабады. Біреу ояна салып жылы су ішіп, аффирмация айтады. Енді біреу ояна салып физкультура жасап құлшынады. Енді біреу ояна салып кофе-шайын ішіп баласын машинаға отырғызып, мектепке немесе балабақшаға апарды. Сосын жұмысына кетеді немесе үй тірлігін жасайды. Бірақ осылардың бәрі тек өзіне, өзін дамытуға уақыт арнамайды. Сондықтан басқалардан кейін қалып стресске, кейде депрессияға түседі. Бірақ стресске түскенін ұқпайды, солай болуы тиіс деп қарайды. Соңы әртүрлі ауруларға әкеледі.

19.05.23

Кеше бір тегін палау жиынға қатыстым. Алаяқтар жиыны. Мен ылғи алақтардың ортасында жүрем ғой. Олардың сөз қолданысы, іс-әрекеті маған айқын. Алаяқтар жалған тарих жасауға шебер-ақ. Рудан, жүзден, әулеттен небір «шедевр» құрастырып бере береді. Ұшатын адам, сөйлейтін тас, адамның қасында еріп жүретін жолбарыс, тасбақаға айналған бекзада, байғұзға айналған патшаның қызы, шипалы бұлақ, киелі тас т.б.. Шын тарих пен жалған тарихи аңызды ажырата білу керек. Ол үшін адамға ойланатын бас берілген. Басқа сұрақ беріп үйрену керек. «Осы оқиға қаншалықты ақиқатқа жақын?» - деп. Адам аңыздарға сенеді. Аңыз, адам психикасындағы фантазиясын қоздырады. Бір қозған соң миға түскен ақпарат жаддыда

жатталып қала береді. Естіген адам басқаға сендіру үшін өз жанынан қосып түрлендіріп айтады. Осылай жалған тарих, аңыз шындыққа айналып шыға келеді.

АЛАЯҚТАРМЕН КҮРЕС – КҮРЕСТІҢ СҰЛТАНЫ!

20.05.23

Саяси аренаға шығу үшін саясаткер алдын ала стратегия мен тактиканы анықтап алу керек. Алғашқы қадам маңызды. Саяси тұлғаның сөйлейтін сөзі, дауыс интонациясы мен іс-әрекеті, ел алдындағы образы қандай болуы керек – бәрі нақтылануы қажет. Тұлғаны саяси аренаға дайындайтын тәжірибелі команда болуы тиіс. Команданы қаржыландырып отыратын жоқ дегенде екі-үш олигарх артында тұруы керек. Саяси тұлға қай мезгілде саяси сахнада көрінуі тиіс – бәрі есептелуі қажет. Саясат өте сауатты жасалғанда ғана нәтиже береді. Хайп қуып танымал боласың, бірақ саясат жасайым деу қате. Біздің саяси аренадағы жігіттердің бірде-біреуінде тұлғалық қасиет жоқ. Тұлғалық қасиет қалай жасалады? Тұлғалық қасиет елге немесе жеке адамдарға жасалған әділетсіздікке араша тұрудан басталады. Бізде бар ма сондай тұлғалар?

21.05.23

Адамның болмысы сан қырлы. Бірақ адам өмірде бір-екі қырын ғана дамытады. Кейде бір ғана қырымен өмірден өтіп кете барады. Адам қырын жан жақты ашқан кезде құбылысқа айналады. Құбылыс тұлғаны жасап шығады. Құбылысқа айналған тұлғаны тарихшы, саясаткер, психологтар өмір бойы зерттейді. Әркім әр қырын ашады. Шыңғысхан туралы ғасырлар бойы жазылып келе жатқаны сол. Наполеон туралы ғасырлар бойы жазылып келе жатқаны сол. Пайғамбарлар туралы ғасырлар бойы жазылып келе жатқаны сол. Данышпандар туралы ғасырлар бойы жазылып келе жатқаны сол. Роквеллер, Родшильдтер туралы қайта-қайта жазылатыны сол. Құбылысты терең зерттеу арқылы адам болмысын, психологиясын ашуға болады

23.05.23

Ер бала өмірге құл болам деп келмейді. Қыз бала өмірге күң болам деп келмейді. Әрбір адам – жонылмаған, қырланбаған жауһар. Европа, Америка сол жауһарларды жонып, қырлап жарқыратып көзге көрсетіп отыр. Ол – адами капитал. Адами капитал арқылы әлемді аузына қаратып отыр. Солар арқылы адами капитал бүкіл дүниежүзіне тарап жатыр. Мемлекет әуелі адами капиталды дамытуға баса назар аударуы тиіс. Онсыз ештеңе өзгермейді.

24.05.23

Адам өз бойындағы мінін мойындап онымен күресіп жеңген сәттен бастап тұлғаға айналады. Тұлға ол – көшбасшы. Әулеттің сөз ұстаған адамы. Айтты-бітті шешімі табылады. Тұлғалық денгейге көтерілу үшін адам кванттық ой-санаға жетудің он қадамынан өту міндет. Сонда ғана Адамгершілік қағидатының мәнін ұғады. Өмір бойы сол ұстаныммен жүреді.

27.05.23

Мораль – кедейлерді басқару үшін байлардың ойлап тапқан ғажайып айласы. Айла ғасырлар бойы заманына қарай қырық құбылып отырады. Мазасыз баланың қарнын тойдырып, ойыншығын алдына тастасаң – алаңсыз ойнап уақытын өткізеді. Кедергі жасап мазаламайды. Мораль да сондай. Байлардың байлығын кедейлер тартып алмас үшін моральмен миын тұмшалап тастайды. Ой-сана дамыған соң моральдың орнын заң алмастырды. Қазір мораль мен заң қоғамды тепе-теңдікте ұстап тұр.

27.05.23

«Өз-өзіңмен күрес. Эгонды жең» деп жатады. Пситренер, коучтардың айтатын каронный сөздері. Адам қалай өз-өзімен күреседі? Адам қалай эгоны жеңеді? Адам эгоны жеңу үшін миына шегелеп тастаған моральды күйрету керек. Эгоны

қалыптастыратын мораль ғой. Ата-ана, қоғам баланың санасын моральмен улап адастырады. Бірақ оны «Адасу» деп есептемейді. «Тәрбие» дейді. Тәрбие дұрыс болса, неге адамзат өз орнын таппай адасып жүр?

28.05.23

«Жалғыз ағаш орман емес. Жалғыз адам қорған емес». Ұққан адамға мағынасы өте терең. Бұрын қазақтың ауызбіршілігі, ынтымағы ғажап берік болды. Оның басты ұйытқысы әулет еді. Әулеттің беріктігі еді. Әулеттің «Біріміз бәріміз үшін, бәріміз біріміз үшін» деген ұраны еді. Сыртқы күштер соны бұзды. Сол кезде осы мақал шыққан болар. Бұл мақалды «Жалғыз жүріп жол тапқанша көппен бірге адас» деген мақалмен толықтыруға болады. Яғни, ұлтыңмен, әулетіңмен ынтымақта, ауызбіршілікте бол деген ым. «Бімды білмеген дымды білмейді» дейді қазақ. Ынтымағы жараспай ыдыраған елді дұшпандар іштей ірітіп, оңай жаулап алғанын тарих көрсеткен. Қырық рудан құралған қазақ ел болып бір тудың астында ынтымақта, бейбітшілікте өмір сүрсін. Ол үшін қазақ қазақтың жетістігіне балаша қуанып, қолдау көрсетуі – парыз. Қазақ өткен замандарда әлемге тәртіп орнатып еді. Енді өз ішімізде тәртіп орнатып үйренейік, бауырлар!

29.05.23

Стандарттық өлшеммен қарағанда $11+5+2=18$ жыл оқып түк ұқпайтын адам 18 күнде өзгеріп шығатыны ғажап, ә! Оны кванттық секіріс дейді. (Сонда 18 жыл санасы жабық болған ба?) Әр күн сайын санадағы өзгеріс комплекстердің тас-талқанын шығарып, адамның бүкіл ғұмырын өзгертіп жібереді. Адам санасыз мақұлықтан саналы ТОЛЫҚ АДАМҒА айналады. Бұны өзгеріске бейім ойлау жүйесі деп атайды.

29.05.23

Адам адасқанын мойындаған кезде ақиқатқа жақындайды. Адасқанын мойындау үшін адамның ой-санасы тоғызыншы

толқынға жету керек. Ол үшін ой-санада кванттық секірістер жасау керек. Кванттық секірістерді 18 бен 70 жас арасындағы адамдар ғана жасай алады.

Кванттық секірістерді арнайы курстардан оқып-үйренуге болады. Курста оқу үшін әуелі тестен өту керек.

29.05.23

Операдан шықтық. Жапа-тармағай такси ұстай бастадық. Кімге такси тоқтайды? Бәріміздің мүмкіндігіміз бірдей. Күтпеген жерден дәл алдыма такси келіп тоқтады. Көліктің артқы есігін ашып ыңғайлап отырғаным сол еді, жүргізуші: «Сізді бірден байқадым, ерекшеленіп тұрдыңыз», - деді.

Міне, мен осындай сәттер үшін өмір сүрген едім. Ерекше болғаным үшін ғана емес. Ерекшелігімен алыстан көзге түсетін болғаны үшін.

Өз бағанды біл, бағанды арттыр деп үйрететін түрлі тренингтер өзінді ерекшемін деп ойлағаныңды жөн көреді.

Кэрол Дуэк.

Ғажап түйін сөз!

30.05.23

Психологияның жаңа бағытында адамды екі типке бөліп зерттеуге болады. Ойлау қабілеті шектеулі тип және Ойлау қабілеті өсуге бейім тип. Ойлау қабілеті өсуге бейім типтер ой-санада жаңа нейрондық тор (сеть) құрады. Жаңа нейрондық тор тұлғаны ой-сананың кезекті толқынына көтереді. Шектеулі ойлау қабілетіне ие типтер бастаған істі аяғына жеткізбей тастай салады немесе басқа бағытқа аунап кетеді. Қырық құбылып тұрады. Бір мезеттік пайданы ойлап тұрады. Шектеулі ойлау жүйесіндегі типтер материалдық байлықты құндылық деп бағалайды. Болмысындағы кемшіліктерді байлықпен көлегейлеп жасырады. Ойлау қабілеті өсуге бейім типтер ой-санасын дамыту, іздену арқылы болмысындағы кемшіліктерді түзетеді.

30.05.23

Адам қалыптасып қалған әдетін бұзғысы келмейді. Ұйқыдан ояна салып қолтелефонға жармасады. Уақытты көреді. Поштаны ашып хат-хабарды бір шолып өтеді. Инста мен ФБ-ны оқиды. Сосын тұрып дәретханаға барады. Тісін тазалап душ қабылдайды. Айнадан бетінің дақтарына зер салады. Шаштарын тарамдап кірпігін көтереді. Крем-сремдерін жағып, макияж жасап жаңғақпен кофесін ішеді немесе шай-пәйін ішеді. Үтіктелген киімдерін киіп, білегіне сөмкесін іліп, машинасына отырып жұмысқа аттанады. Ерлердікі кішкене өзгешелеу. Осылай күнде қайталана береді. Әдетке айналады. Әдет мінезге айналады. Мінез жеке комфортқа айналады. Адам еңбек етіп қаражат жинап, материалдық құндылық қалыптастырады. Балашаға, туған-туыс, дос-жаран, алым-берім, бару-келу... өмір осылай зулап өте береді. Осының бәріне уақыт табады. Бірақ адам өзінің потенциалын ашуға, өзін дамытуға, өзінің денсаулығын күтіп-баптауға уақыт таппайтыны қызық.

31.05.23

Мін іздеуші кім?

Мін іздеуші ой-санасын моральмен толтырған өзін «ақылды» санайтын адам. Көп оқымайды, көп естиді. Оқығанын шектеулі ойлау шеңберінде қабылдайды. Естиді, бірақ ұқпайды. Көреді, бірақ түсінбейді. Көппен араласуды біреуді тәрбиелеу деп ұғады, мораль оқиды. Бірақ оны өзі істемейді. Мін іздеуші – қоғамнан шеттетілген, адамдардан қағажу көрген, өкпесі ренішке толған адам. Ол өз мінін жасыру үшін мінді басқадан іздейді. Басқаны кінәлау арқылы өз бойындағы мінді түзеткендей болады. Бірақ бұл – иллюзия. Өз міні өзінде қала береді. Мінді жеңетін – тұнық ақыл. Тұнық ақыл тәуекелмен байланған. Тұнық ақыл балада және өз мінін жеңген дара тұлғада болады. Екеуінде мораль жоқ. Тек тәуекел бар.

31.05.23

Қызғаныш туралы өткен посттарда жазып өттім. Қайталап жатсам толықтыру деп түсін. Ой-сана құбылмалы. Сезім де

құбылмалы. Адамдар бір-бірін ұнатады, ғашық болады. Бір-бірін қызғанады. Қызғаныш адам фантазиясын жедел іске қосады. Оқиғалар желісін тез құрайды. Уақыт өткен сайын ой-санадағы оқиғалар дами береді. Шектен асқанда жарылады. Дәл осы сәтте эмоция дүлей дауыл секілді жақсылықтың бәрін сыпырып кетеді. Өзіне сенімсіз адам қызғаншақ болады. Ұрыскеріс, жан жарақаты, ажырасу, т.б. оқиғалар тізбектеліп өте шығады. Өзгеріс. Жігерлі адамдар тағдырдың сынағына мойымайды. Бәрін қайта бастайды. Үміт. Үміт кейде адамды бақытқа шомылдырады, ал кейде тұңғыыққа лақтырып тастайды.

Бес байдан бес бала туып, алтыншы байға тиіп бара жатқан келіншекпен тілдестім.

«Қыздар бір байға тие алмай армандап жүр, ал сен алтыншы қырға шығып барасың. Құпиясы не?» - деп сұрадым.

«Қорықпаймын. Еркектен үрікпеймін», - деп жауап берді.

P.S. Ажырасқандар мен байға шықпағандармен өткізген кездесуден үзінді.

01.06.23

Шыңғыруда мән бар. Сәби жатырдан шыққанда шыңғырады. Адам қорыққанда шыңғырады. Бала беріліп ойнағанда шыңғырады. Адам үрейленгенде шыңғырады. Өнші шыңғырып ән айтқанда сезім толқиды. Бақсылар зікір салғанда шыңғырады. Адам қатты ашуға берілгенде шыңғырып кетеді. Қатын қатты төсек ләззатына кіргенде шыңғырады. Футбол фанаттары ойынға берілгенде шыңғырады. Адам оқыс таңғалғанда шыңғырады. Шыңғыру – кванттық секіріс. Адамның ой-санасы бір толқыннан екінші толқынға өтті. Адам бұрынғыдан белсенді, бұрынғыдан да ақылды бола түсті. Фанаттар мен қатындардың үнемі шыңғырып жүретіні сол. Шыңғырған кезде эндорфин, сиротонин, дофамин, адреналин гормондары қанға шашырайды. Қан қуаттанады. Адам басқа күйге түседі. Шыңғыру – ғажап сезім!

01.06.23

Мен қоғамдық көлікпен жүрем. Жаяу жүру денсаулыққа пайдалы. Автобуста отырмын. Бір кісі кірді. Семіз. Сасық тер салонды шарлап кетті. Терезе ашық, сонда да әлгі тердің иісі терпкий. Бір әйелдер танауын жағасымен жауып алды. Тердің иісінен жиіркенген әйелдің сексуалдық сезімі төмен. Олар бедеулікке біртабан жақын. Неге? Ер мен қатынның иісі сәйкес келгенде бала көтереді. Иіс – сезімді қоздырғыш табиғи өнім. Еркектің иісінен қашқан әйел – еркекшора. Еркекшора деп тестостороны көп әйелді айтады. Әйелде эстроген гормоны қалыпты болуы тиіс. Адамның таза жүргені, әрине, жақсы. Тазалықтың жөні осы екен деп қайта-қайта жуына беру зиян. Теріні ылғалдандырып тұратын тер мен майды жуып кетеді. Дәрет алып жүру де жеке гигиена сақтауға көп ықпал етеді. Трусиді мен носкиді күнде ауыстырған дұрыс. Тұзды капуста мен сарымсақ жегенде ауыздан шыққан иіс те жаман. Тістің бұзылуы да ауыздан сасық иіс шығарады. Адамдармен қарым-қатынаста жеке гигиена өте маңызды.

02.06.23

Адамға адам керек болуы ғажап мотивация береді. Аса қадірлеп кеңес сұраса, аса қадірлеп бата сұраса, аса қадірлеп қонаққа шақырса, аса қадірлеп ғашық болса, аса қадірлеп төрге отырғызса, аса қадірлеп көмек сұраса – адам кәдімгідей марқайып, басқадан өзін биік қоя бастайды. Ал бұған мақтау, мадақтау қосылса – өз-өзіне деген сенімі ұлғаяды. «Мен шынымен ерекше адам екенмін» деп бұйыра сөйлеп, диктаторлық мінез көрсетеді. Керек болмай жұмыстан шығып қалса, керек болмай зейнетке шықса, бала-шағасына керек болмай қарттар үйіне өтсе, достарына керек болмай саяқ жүрсе, бала-шаға болса да керек болмай жалғыздықтан жапа шексе – адам мүсәпір күйге түседі. Тез қартайды. Ауру-сырқауға ұшырайды.

Адам адамға керек болуы арқылы өзінің кім екенін таниды. Бір қызығы, аса қадірлі адамның басына қара бұлт үйіріліп қиындыққа тап болғанда керек қылып қасында жүргендердің бір-екеуі ғана қалады. Басқасы зым-зия жоқ болады. Қызық, ә.

03.06.23

Той, жиыннан шаршамадыңдар ма? Мерей той, ұзату той, үйлену той, сүндет той, проблема талқылау конференция, проблеманың алдын алу конференция, жаңа технологияны игеру конференция, т.б..

Осындай жиындар бірдеңені шешіп жатыр ма?

Әлде күртілдетіп салат жеп, зіркілдетіп билеп, гүрпілдетіп сөйлегеннен басқа түк бітірмей тарап жатыр ма? Елге мақтан «Міне, мен қандай молодецпін осыны жасаған» деп нарцисстік қанағаттану ма?

Ескі әуен, ескі тәсіл. Шаршатады.

05.06.23

Қоғамның ой-санасы бай және кедей деп екіге бөлініп кеткенін толық мойындамай жүр. Мойындамайтын себебі адамның ішкі «МЕН» деген өзімшілдігі жібермейді де тұрады. Кедейге «Сен кедейсің» десе – намыстанады. «Мен үшін материалдық байлық құнды емес. Мен үшін рухани байлық құнды», - деп кедейлігін көлегелейді. Бұл сөз негізі байлардың сөзі ғой. Олар айтса – жарасады. Өйткені олар үшін материалдық байлық шешімін тапқан. Рухани әлем қызық. Бай мен кедей айырмасы іс-әрекеттен көрінеді. Кедей атаққа, мансапқа, таққа, тұлғалық өсуге, ізденуге қызықпайды. «Қол жетпес арман» деп есептейді. Қол жетпейтін нәрсенің бәрі оған «Бос далбаса не керек сол. Денсаулық болса, жақындарым аман болса, парызымды өтесем, саудам жүріп тұрса – болды, қанағат», - деп өз-өзін жұбатады.

Алатын дүниесінің арзанын іздеп, саудаласып, қаражатты үнемдеуге ышқынады. «Неге қымбат?», «Арзан қылмайсыз ба?» деген сұрақтарды көп қояды. Олар үшін қаражат – қажеттілікті өтейтін құрал.

Бай адам үнемі оқып-ізденіп, өз-өзін дамытып отырады. Атақты, мансапты, тақты «Жетістікке жетудің баспалдақтары» деп қарастырады. Жаңалықтан қалмауға тырысады. Алатын бұйымның сапасына қарайды. Ұнаса – саудаласпай алады. Олар

үшін қаражат – өз-өзін дамытудың, жаңа бағытты игерудің құралы.

06.06.23

Жаксылық неге тез ұмытылады? Жамандық неге ұмытылмайды ?

Жаксылықта алғыс энергияның шығу процессі бар. Жамандықта қарғыс, кек энергиясының кіру процессі бар. Кек нейрондардың магниттік клеткасында жатталып қалады. Ашу-ыза нейрон клеткаларында сілкініс жасайды. Сілкініс эмоцияны қуады. Толқындар тербелісі жаддыға кек, ыза, өкпе, қырсықтықты жазып кетеді. Адам кек сақтап, өз-өзін іштей жеп күйрете береді. Кек қайтара алмаған кезде адам ауруға душар болуы мүмкін. Бұл жағдайдан шығудың жолы – КЕШПІМ!

06.06.23

Ғалымдар балаларды екі топқа бөлді. Дарынды балалар және еңбекқор балалар деп. Дарынды балалар қабілетті болды, бірақ кедергілер жиі болғанда дағдарысқа ұшырады. Еңбекқор балалар аса қабілетті болмаса да, кедергілер жиі болғанда оңтайлы шешімдер тауып, қиындықты еңсерді. Сонда біздің айтып жүрген «өте дарынды, талантты» дегеніміз тек ерінбей еңбек еткен, жаттыққан адамдардың образы ма?

Олай болса аса дарынды деген қағиданың күлі көкке ұшты ғой.

07.06.23

«Айласыз әрекет жоқ.
Пайдасыз берекет жоқ».

Қаласаң да, қаламасаң да бұл – ақиқат.

Көшбасшы көзге түссе: «Әй мынау алаяқ емес пе?» - деп күмәнмен қарайды жұрт. Бұл пендешілік – қызғаныштан туатын сезім. Бәрі ой-сана толқынының қалай айналуына байланысты. Сен басында адамды «Алаяқ» деп қабылдасаң, ол сөзсіз

алаяқтық жасайды. Ал шын беріліп пейілмен «Ұстаз» деп қабылдасаң – ұстазға айналады.

Алаяқ деп кімдерді айтамыз?

Өз еңбегімен, өз амал қулығымен, өз талант-қабілетімен, өз мінез-болмысымен, өз ізденіс-білімімен, өз ынта-жігерімен жетістікке жеткен, басқадан дараланған адамды ТҮЛҒА, ҚҰБЫЛЫС деп қараймыз. Бұл – алаяқ емес.

Ал біреудің жылдар бойы еңбекпен жасаған өнерін ұрлап «Мынау – менікі» десе, момынның еңбегін қанаса, біреудің жеп отырған нанын тартып жесе, әлсізге күш көрсетіп зорлық қылса, момынды қорласа, ғалымның өнер табысын «Мен жасадым» деп жария етсе, біреудің бизнесін тартып алса, мансап үшін арын да, жанын да сатса, билік үшін патшаның көлеңкесі болып қоғамға қысым жасаса – міне, НАҒЫЗ АЛАЯҚТЫҚ ОСЫ!

P.S. АЛАЯҚТАРМЕН КҮРЕС – КҮРЕСТІҢ СҮЛТАНЫ!

07.06.23

Ата-баба дәстүр-салтын насихаттау жолында елге бата беріп, ақыл-кеңес айтып жүретінмін. Бір күні түсіме ақсақалды қария кіріп: «Сен мына қобызды жасат», - деп ұшып бара жатқан аққу секілді қобызды көрсетті. Ояна салып қағазға сызып алдым. Санаға «Кім жасап береді?» деген сұрақ қойдым. Бір күні алдыма домбыра жасайтын шебер келді. Суретті көрсеттім. Ол айтты: «Мен домбыра жасаймын. Қобыз жасап көрмегем. Бірақ мына суреттегі қобызды жасап көрейін, нар тәуекел!» - деді. Он бес күн өткен соң шебер шақырды. Жертөледегі шеберхана екен. Қобыздың бетін алтын түстес пүлішпен жауып қойыпты. Ашып қалдым. Таңқалдым! Ғажап! Түсімде көрген қобыз! Алып кеттім. Қобыз дайын. Бірақ қалай ұстау керек, қалай тарту керек білмеймін. Санаға сұрақ бердім: «Маған кім үйретеді? Қалай үйренем?» - деп.

Бір күні кеңес алуға қобызшы жігіт келді. Жабыса кеттім. Ол қобызды қалай тарту керек жолдарын көрсетіп берді. «Мына қобыздың үні ерекше екен», - деп кетті. Қобызда күй ойнай алмаймын, ыңылдап сарын айтып жүрдім. Бір күні аяқ астынан жыраулардың сарынымен бата келді. Содан бастап қобызбен бата бере бастадым.

Мына қызықты қараңыз! Бір күні әлгі қобызшы жігіт келіп тұр. «Аға, сіздің қобызыңыздың үні ерекше екен. Бір тылсым қасиеті бар. Қобызыңызды бере тұрыңыз. «Қорқыт Ата туралы аңыз» деген телефильм түсірмекшіміз. Мен Қорқыт Ата ролінде ойнаймын», - деді. Бердім. Қобыз сыннан өтіп, Қорқыт атаның қобызы болып фильмге түсті.

Бұл 1997 жыл. Содан бастап символикалық тұрғыда Қорқыт Атаның қобызы менде дейтінім сол.

08.06.23

Бір жарым жастағы бала үйге бөтен адам келгенде таңғалып ұзааақ қарайды. Біз оны «Көзі үйренбеді бөтенсіп тұр» дейміз. Ақиқатында баланың нейрондарында кванттық секіріс жүріп жатты. Таңғалыс. Бөтен адам. Зерделеу. Магниттік клеткалар жаддыға жазып жатыр. Баланың ой-санасы тұнық. Жаратушымен байланысы (без помеха, без посредника) жылдам жүреді. Баланың тілегі тез қабыл болады. Кванттық ой-сана формуласы – баланың ой-санасы. Ересектердің арасында қарапайым нәрселерге таңғалып жүретіндер кездеседі. Біз оны «Өй, ол бала сияқты көрінген нәрсеге сене береді» деп мысқылдаймыз. Бірақ сол адамдардың батасы қабыл болып кетеді. Неге? Себебі де қарапайым. Таңғалып жүретін адамның жүрегі мұнтаздай таза болады. Сенгіш. Адамның бәрін өзіндей көреді. Алаяқтарға тез түсіп қалатындар да солар. Бірақ алданғанына ешуақытта ашуланбайды. Кектенбейді. «Алданып қалдым», - деп күліп отырады. Бір қызығы, сол адамдарға құдай тағы да дәулет береді. Міне, кванттық ой-сананың ақиқаты. Қарапайым нәрселерге қуанып, қарапайым нәрселерге таңғалып жүрейік!

09.06.23

Көсеуші қоламтаны көсеп жіберіп, ауаның өтуіне жол ашқанда шоқ лап етіп жанады.

Көсеуші мен өсекшінің айырмасы мынада:

Көсеуші шоқты көсейді.

Өсекші көпті көсейді.

Екеуі де отпен ойнайды.

10.06.23

«Ұйқы – дұшпан» қазақ тілі пәлсафасы – ой-сана дамытудың дәп құралы. Тек оның мағынасын терең түсіну керек. Түсіну үшін қазақ тілінің астарын ұғу керек. Ұғым басқа. Түсінік басқа. Ұғым логикаға салады, «Ее, дұрыс екен» дейді. «Оо, мықты екен» дейді. Дейді де қояды. Түсінік логикаға салады «Еее, мынаны басқаша жасауға болады екен» дейді. «Осыны мен жасап көрейін» дейді. Дейді де әрекет жасайды.

Айтпағым бұл емес. Менталды ағын келіп қалды.

Айтпағым асығу туралы. Адам асығу керек. Жаратушының бізге өлшеп берген өмірі қай сағатта, қай жерде тоқтайды – беймәлім. Жасайтын, жоспарланған нәрсені тез жасап тастауға ұмтыл. Не жасасаң да сапалы жаса. Уақыт ешкімді күтпейді. Уақыт қатал.

13.06.23

Қулықты кімдер жасайды?

Қулықты ақыл-айласы асқан адам жасайды. Алдар Көсе. Қулық өнер. Туа бітті өнер. Жүре бітті өнер. Қулықтың неше түрі бар? Жылан да жемтігін әуелі арбап, энергиясын сорып әлсіретіп алады.

Сасық қулық адам көрінбейді. Тек әлдекім туралы өсек-аяң таратады. Кемсітеді. Шұқылап боғын тереді.

Жасық қулық адам көрінеді, қасыңда жүреді. Сенің жетістігің арқылы нан жейді. Саған бағынышты. «Ләшпәй, тақсыр».

Пасық қулық адам көрінеді. Қасыңда жүреді. Сенің еңбегінді өз пайдасына жаратады. Интрига жасайды.

Асық қулық – адам болмысындағы өнер. Үлкен саясат. Үлкен бизнес.

13.06.23

Түрлі-түрлі түсінік бар. Әркім өз түсінігін ақиқат санайды. Бұл – қате. Менің бұл түйінім де қате болуы ықтимал. Бірақ ақиқатқа жақындау. Танымал адам туралы ел әртүрлі түсінікті таратады. Біреу көріп айтады, біреу сөзге еріп айтады. Айтушы өз сөзіне сенімді сияқты көрінеді. Басым бөлігі жанынан қосып айтады. «Самаурын суалды дегенді Самараны суалды» деп естіген қатын секілді ғой. Адамды сырт кейпіне, қимыл-қозғалысына, сөзіне, дауыс интонациясына, т.б. қарап қандай адам екенін аңғаруға болады. Бірақ 100% адамды тану қиын. Сырттан тон пішіп «анау галубой», «мынау жезөкше», «анау топас», «мынау мал», «анау сатқын», «мынау алаяқ» деу – надандықтың белгісі. Ой-сана қандай деңгейде болса түсінік солай қалыптасады. Ақылды болу үшін миды үнемі дамытып, перезагрузка жасап тұру қажет. Арнайы курстар, тренингтерден қалмау керек. Себебі курстар мен тренингтерде керек инфоны тренер береді. Тренер, коуч – ходящий энциклопедия. Білімнің жиынтығы. Бір кітаптағы оқиганы адам үш күн оқыса, тренерден үш сағатта алады. Уақыт үнемдейді. Ғажабы осы!

16.06.23

Көкек деген құс болады. Кеуде тұсы шұбар келеді. Саяқ жүреді. Көзге көп түспей құпия өмір сүреді. Балапандарын басқа құстарға бақтырады. Көкектің балапандары ерте жетіліп, басқа құстың жұмыртқаларын арқасымен итеріп, ұядан лақтырып тастайды. Ұяда жалғыз өзі патшадай билеп төстейді. Құстың зымыны. Көкек секілді адамдар болады. Өзі ұрлық істейді, бірақ басқаны «ұры» деп кінәлайды. Өзі алаяқтық істейді, басқаны «алаяқ» деп күледі. Өз баласын дұрыс бақпайды, басқаны «бала бақпайды» деп кінәлайды. Өзі надан басқаны «надан» деп жазғырады. Қазақ ондай адамды «Көкек өз атын өзі шақырады» дейді. Қазақ сөздері ғажап, ә!

16.06.23

«Кедейдің кеңесі бітпейді.

Сағымның дөңесі бітпейді».

Бұ қазақтан сөз артылмаған – не деген данышпан халық?! Бізді жаулаған империялар ой-санамызды ойрандап,

құндылықтарымыздың бәрін алып талан-таражға салып, тентіретіп жібергенде бір ғана құндылығымыз санамыздың түкпірінде сақталған екен. Ол – сөз! Сөзіміз түзелсе өзіміз түзеледі екенбіз. Сөзді көркемдеп жеткізетін – қазақ тілі. Көне қазақтардың ой-санасының ұшқыр болғаны соншалық, бір-бірімен жұмбақтап айтысқан, астарлап ұғысқан. Қазір жұмбақтап кім айтысады? Астарлап кім сөйлеседі? Жоқ!

Астар-пастар тұрмақ тура мағыналы сөзді ұқтыра алмайсың!

«Күндестің үйінде күнде жиын,

Кімге қызық болады, кімге қиын» дегендей жиын, той, конференция деген проблема шешіп жатыр ма, ағайын?

17.06.23

Нейрофизиология саласындағы соңғы зерттеулер адамды екі түрге бөліп қарастырды. Ойлау жүйесі шектеулі сана және ойлау жүйесі өзгеріске бейім сана. Ойлау жүйесі шектеулі сана тылсымнан, ғажайыптан өзгеріс күтумен, тілемсектенумен өтеді. Санада үрей бар. Ойлау жүйесін не шектейді? Ойлау жүйесін белгіленген еңбекақы шектейді. Мысалы: айлығы 350000 қызметкер 150000 теңге тұратын ой-сананы дамытуға арналған он күндік курсқа бара ма? Әрине, жоқ. Жалақы адамның ой-санасын шектеп тұр. «Курсқа барғанша сол ақшаға өзіме қажет бір зат алайын» деп ойлайтыны хақ. Өзгеруге бейім ойлау жүйесіндегі адам процесстен ләззат алады. Ол үнемі курстардан қалмай ізденіп жүреді. 1000000 тұратын курстарға барып оқиды. Үрей жоқ. Сенім бар. 1000000 теңгеге оқыса, 4000000 теңгеге шығарып алатынына сенеді. Өзгеруге бейім ойлау жүйесі өмір бойы оқып-ізденіп жүреді.

18.06.23

Оқы, оқы және оқы!

Ой-сананы өзгертудің бір ғана дұрыс жолы – қысқа мерзімді курстардан оқып үйреніп, жұмыс жасау. Ой-санада реформа болмай экономикаң да, қоғамың да дамымайды. Прогресс сонда ғана болады.

21.06.23

Клон деген бар. Қазақшалап айтсақ – тамырды көшіру. Ұрықты басқа жатырға салу. Ұрық мидағы нейрон клеткаларының сигналы арқылы сызылады. Архитектуралық жобасы жасалады, фундаменти құйылады. Сосын қан арқылы сигнал белге кетеді, бел өзінің белсенді әрекетімен жұмыртқалардағы бездерге сұйықтық жинайды. Оргазм кезінде бездерден атом ұрықты жатырға атады. Егіздердің бір-бірінен айнымайтын себебі – нейрондардың сызбасы. Баланың сөзі, жүріс-тұрысы, бет-бейнесі әкесінің көшірмесі болатын себебі сол.

22.06.23

Баланың ой-санасын ата-анасы қалыптастырады. Ата-ананың миындағы нейрондарда болашақ баланың суреті сызылады. Ата-ананың эмоциясы, өресі, үрейі, жігері, қабілеті, тектік науқастарға дейін архитектурасы сызылып, еркектің беліне сигнал арқылы кетеді, одан енек бездеріне барып ұрық жинайды. Әйел жатырға түскен ұрықты сигнал арқылы қабылдайды. Баланың ой-санасы тектік және көру, есту, істеп көру арқылы қалыптасады. Баланың ой-санасы шектеулі ой-сана болса, оны қанша оқытсаң да, үйретсең де – ұқпайтын мақұлық болады. Ал өсуге бейім ой-санадағы бала болса – зерек қағып алады. Тұлға осы соңғысынан шығады. Баланың қандай ой-санада екенін арнайы тесттер арқылы білуге болады. Баланың қабілетін білмей көрінген жерге тықпалаған дұрыс емес. Баланың бойындағы қабілет пен дарынды өшіріп алуға қауіп бар.

24.06.23

Адамды жетістікке, ересен байлыққа жеткізетін – энергия. Энергия көтерілгенде бәрі оңай шешіледі. Энергия рухтан тұрады. Рух клеткадан тұрады. Клетка атом түзеді. Энергиясы төмен адам – кедей. Энергиясы жоғары адам – бай. Байлықты ұстап тұру үшін алапат энергия қажет. Энергияны көтеру үшін

9Д-ға жету керек. Ол үшін арнайы курстардан оқып үйрену керек.

26.06.23

Әлемдік саясатта гуманизмді ұстанған бірде-бір саясаткер жоқ. Бәрі – тек өз елінің мүддесін көздеген қуаяқтар. Адамзаттың, ғаламның проблемаларын бірігіп шешуді алға тартып, саяси ойынды қыздыратын интеллектуал ойыншылар жоқ. Пәлен универді бітірген, пәлен елде қызмет жасаған пәленше деген, «доктор наук» деген атағы жоқ Шыңғысхан әлемді отарша үйірді. Қандай құдырет? Ұрпақтары үш ғасыр биледі. Тектің бұлжымайтын дәлелі. Кейінгілері әр ұлтқа кіріп ассимиляцияға түсті. Бірақ лидерлік қасиеттерін жойған жоқ. Түбі әлемдік тәртіпті қолға алатын бір тұлға шығатыны анық. Бірақ ол қай континенттен шығады?

27.06.23

Бір әйелдер болады жұмыс жасап жатқан еркектің ісіне килігіп, «жоқ, мынаны былай істеу керек» деп нұсқау беріп кетеді. Командир қатын. Қатынның айтқанымен жасалған іс кейде сәтсіз шығып қалады. Әйел – үйдің биі, еркек – түздің биі. Бір нәрсені жасамақ болып талпынып жатқан балаға «бұның дұрыс емес» деп ниетін бұзуға болмайды. «Жасап көр» деу керек. Немесе «мен бұны былай жасағанмын» деп көрсетсе болады. Ары қарай өзіне қалдыр. Адамның істегенін адам істей алады. Бірақ әркімнің фантазиясы әртүрлі. Кейбір еркек жұмысына қатын киліккенде ерегісіп істемей тастап кетеді. Сосын ұрыс басталады. Әркім өзіне бөлінген іспен айналысқаны дұрыс-ау.

28.06.23

Қол телефонның не үшін пайдаланады?

Елдің көбі қол телефонды видеозвонокқа қойып алып күні бойы сиден-тышқанын айтып отыратындар бар. «Осылар не айтады?» деп сараптама жасағанда ұққанымыз – маңызды түк айтпайды екен. «Не істеп жатырсың?» (біреудің не істегені қызық па?). «Қайда бара жатсың?» (біредің қайда барғаны

қызық па?). «Не жеп отырсың?» (біреудің бірдене жеп отырғаны қызық па?). «Қандай көйлек алдың? Қандай туфли алдың? Қандай сумка алдың? Қандай труси алдың? Қандай машина алдың? Қандай үй алдың? Қайда барып дем алдың? Не көрдің? Не істедің?»... Қоғамға, адамзатқа пайдалы бір мәселені талқыламайды. Ішіп-жем, киім-кешек. Қоғамның ой-сана деңгейі сол. Көретініміз сол. Еститініміз сол. Тұрмыстық деңгейден шықпай қалған. Бәлкім бұлда дұрыс шығар. Елдің бәрі данышпан болу міндет емес-ау. Бірақ елдің саналы болғаны дұрыс қой.

30.06.23

Қызық, ә. Өмірі ештеңеге көңілі толмайтын адамдар көп. Негатившик. Қонаққа шақырған адамның өзін, сөзін, бөзін, көзін, болмай бара жатса дастарханын: «Фу, құстың сүтінен басқаның бәрі бар. Бірақ бір түйір қант таппадым шайға салатын», - деп сынап кетеді. Біреу там салып жатса, асарға келген қонағы: «Бөлмелерің шли кең болып кетіпті», - деп бір түйреп өтеді. Көлік алып, «сүйінші» деп көрсетсе: «Әй, неге кара түсін алдың, ақ түс жақсы емес пе?!» - дееееп тұрады.

02.07.23

Адам адамнан несімен ерекшеленеді? Ақыл-есінің жүйріктігімен оқшауланады. Ақыл-естің жүйріктігі ТЕККЕ байланысты. ТЕК – бос сөз емес. Ғасырлар бойы дәлелденген ұғым. Жыр-аңыздың бәрінде тек туралы мағұлмат жетеді. Тек қалай қалыптасады? Тек қан араласқаннан пайда болады. Ел басқарған тұлғалардың өмірбаянына үңілсеңіз – бәрінің қаны басқа ұлттармен араласқан. Яғни, қаны көп араласқан ұлттың ақыл-есі жүйрік, төзімді болатын секілді. Мысалы: ебірей халқы өз тарихында қаншама зобалаңды бастан өткізді. Ұлтын сақтау үшін басқа халықтармен қандары араласып кеткен. Бір президент айтты: «Әлемнің әр тарапынан Иерусалимге қаным ебрей деп ел ағылады. Түрлеріне қарасаң біреу сары, біреу қоңыр, біреу кара», - деп. Қаны араласқанмен, тегін жоғалтпаған. Қазақтардың да тағдыры соларға ұқсас. Орыстардың империяға айналуы да осы текке тікелей байланысты. Орыс княздары Алтын Орда хандарымен қыз

алысып, қыз берісіп құдандалы болу арқылы қан жаңартты. ТЕК пен РУХ орыс жеріне көшіп кетті. ТЕК пен Рух ҚҰТТЫ құрайды. ҚҰТ БАҚ-ЫРЫСТЫ жинайды. Нәтижесінде орыстар империяға айналды. ҚҰТТЫҢ көшуі деген осы. Кейін олар немістермен де қан араластырды. Соның нәтижесі технологиясын дамытып индустриялды елге айналды. Немістердің де ҚҰТЫН орыстар өздеріне жинап алды. Немістердің соғыста орыстан жеңіліп қалуының сыры да осында жатыр. Яғни, текті жаңарту арқылы ҚҰТТЫ көшіріп алуға болатынының нақты дәлелі осы.

02.07.23

Алаяқтық дегенді диагноз деп тану керек. Қоғамның кеселі. Кеселді кесіп алып тастамасаң емделмейді. Коррупциямен коррупционер күресіп жүр. Ұрымен ұры күресіп жүр. Алаякпен алаяқ күресіп жүр. Күлкіден ішегің түйіледі.

03.07.23

Қазақтың дүниетанымы өте терең мәнге ие. Өкініштісі – әлі жүйеленбеген. Соның ішіндегі ең өзектісі – ҚҰТ.

Ежелгі таным бойынша ҚҰТ аспанда, жерде, адамда, жан-жануарда, затта болады. Құтты жинау керек. Құт жиналып РУХҚА айналады. РУХ тасығанда адам патша болады. Патша болғанда адамға ИЕ келеді. ИЕ – рухтың кемелденуі. Патша екі арнадан күш алады. Бірі – өзі жақсылық жасап жинаған РУХЫ. Екіншісі – астындағы алтын тақтың құты. Екі жақты қуат адамның ЖІГЕРІН тасытып РУХЫН асқақтатып тұрады. Қарапайым қызыметкер патшаның алдына барғанда тізесі дірілдеп, аузына сөз түспей қалтырайды. Патшаның мысы басып тұрады. Құт патшаның отырған ТАҒЫНДА болады. Құт патшаның АСА ТАЯҒЫНДА болады. Патшаның қолы тиген заттың бәріне ҚҰТ дариды. Қазақтың атақты адамдардан бата алу, балаға түкірту, отырған жерге баланы аунатып алу, табанының ізі қалған жердің топырағын алып емге пайдалану т.б. ырымдар – құт жинау жоралғысы. Ебірейлер құт әйелдің жатырында деп ұғады. Тегін қыздан тарататыны сондықтан. Қазақтар құт еркекте (ұрықта) деп ұғады. Екеуі де дұрыс.

ҚҰТ неден тұрады? ҚҰТ биоэнергиялық қуаттан тұрады. Кванттық жүйе. ҚҰТ қашады. ҚҰТ тек мықтыларды ғана мойындайды. ҚҰТТЫ қашыру үшін РУХТЫ сындырады. РУХ сынғанда ЖІГЕР жасып, сандалып кетеді. ЖІГЕР тапталғанда – НАМЫС өледі. НАМЫСЫ өлген адам басыбайлы ҚҰЛҒА, ҚЫЗМЕТШІГЕ айналады. Мұндай адамдарды «ҚҰТЫ қашқан адам» дейді.

04.07.2023

«Қандай адам қызғаншақ, қырсық мінезді болады?» деген сұрақ түсті. Тегі жарымаған, ой-санасы байлыққа байланған адам қызғаншақ әрі қырсық мінезді болады. Ал тегінде байлықты бастан өткізген, қазір қарапайым болып жүрген адамда қызғаныш, қырсық мінез болмайды. Өйткені ол адамның рухында құттың коды жазылып қалған. Өзі кедей болғанмен, баласы немесе немересі байлыққа кенелетіні ақиқат. Қызғаншақ адам – қырсық. Қырсық адам – қызғаншақ. Екеуі адамды ешқашан мол табысқа жеткізбейді. Егер қатын қырсық болса, бірге тұру – азап. Еркектің бағын байлайды. Кейбір еркек бала-шағасының тағдырына алаңдап, өз тағдырын құрбандыққа байлап, шыдап жүре береді. Кейбіреу тез шешім қабылдап, ажырап кетеді. Бала-шағасы түсінбей, әкесін кінәлайды. Қатынның басындағы жағдай да осындай.

Еркек пен қатын арасындағы жанжал өмір бойы бітпейтін күрес секілді. Айналып келгенде бәрі қызғаныш пен қырсық мінезден басталады-ау. Адам – зат емес меншіктейтін. Адам – тұлға. «Менің байым», «Менің қатыным» деп мүләйімсіп отыратындар көп. Өлсең – қатын салт бойынша әмеңгерлікпен басқа байға тиеді. Еркек басқа қатын алады. Өмір тоқтап қалмайды. Жалғасып кете береді.

09.07.2023

Адам өмірінің 15-20 жылы оқуға кетеді, 15-20 жылы бала-шаға бағуға кетеді. 10-15 жылы жиған ауру-сырқауды емдеуге кетеді. Тағы басқа кесе-көлденең кездесетін оқиғалармен күрес алатын уақыт бар. Адам ес жиғанда 60-70-ке келеді. Сонда өзінің жеке өміріне не қалды?

13.07.2023

Адамда рух неге өліп қалады? Үй салғанда фундаментті сапалы салсаң – ғасырларға кетеді. Сол секілді бала жасауда «фундаменті» мықты болуы керек. Фундамент ол – ұрық. Еркектің немесе әйелдің санасында үрей басым болса, бала жасамау керек. Екеуінің тұрмыс жағдайы өте төмен болса, бала жасамау керек. Баланы тұрмыс жағдайы қалыптасқан адамдар жасау керек. Сонда өмірге келген бала сапалы болады. Қалған уақытта пайда болған балалардың психикасында ауытқу, үрей, ыза, надандық басым болады. Себебі «фундамент» жатырға дұрыс құйылмаған. Мидың көлемі, бас сүйектің көлемі нормаға сәйкес келмейді. Даму баяу жүреді.

14.07.2023

Ел кедей мен бай болып бөлінгелі қашпан. Бірақ кедей өзін «кедеймін» деп мойындамайды. Мойындауға намыс құрғыр жібермейді. Кедей деп кредит алғандардың бәрін айтса болады. Дәу мәшине мініп, дәу үй салған, дәу компанияларды басқарған адам – бай емес. Олар – тұтынушылар. Бай деп адамзатқа пайдалы бір құрал жасап шығарған немесе адамзаттың тұрмысын жеңілдеткен, ғылым жасаған адамды айтса болады.

24.07.2023

Адамды тоздыратын, қартайтатын, ауру ететін төрт проблема бар. Ол қаражат, тұрмыс тіршілік, руханят және физиологиялық проблемалар. Осы төртеуін дұрыс шешкен адам елге ақыл айтса болады. Осы төртеуін шеше алмаған адам ақыл айтып әуре болмасын. Өйткені оның сөзінде от болмайды. Биокуат жоқ.

30.07.2023

Алаяқтарды қалай тану керек?

Алаяқ өте дарынды болады. Кез келген ситуацияға бейімделіп кетеді. Арсыз болады. «Арсыз болмай атақ жоқ,

алдамшы болмай бақ қайда», - деп Абайдың айтатыны бар ғой. Осы сөз алаяқтардың дәп өзі. Алаяқ бір сәтте сатып кете береді. Алаяқпен жолдас болсаң – жолда тастап кетеді. Алаяқпен бірге бизнес құрсаң – пайдасын алған күні жоқ болады. Алаяқ өтірікті құрап айтқанда шын екен деп сенесің. Алаяқта артистизм болады. Алаяқтардың жолы болғыш, себебі ол бәрін ақшамен шешіп үйренген. Алаяқтар билікке өте құмар. Себебі билік – алаяқтық жасауға өте қолайлы орын. Әрі қылмысын жасыруға ықпал ете алады. Сол себепті алаяқтар билікке жанын салып ұмтылады.

АЛАЯҚТАРМЕН КҮРЕС – КҮРЕСТІҢ СҰЛТАНЫ!

06.08.2023

Сен өзінді қандай адамдармен қоршадың? Пайдалы, ықпалды адаммен қоршасаң – әрқашан жолың болады. Қоршауды үнемі жаңартып, күшейтіп отыру керек. Ол сенің тағдырыңның күшейуіне, мақсат-мүдденің орындалуына ықпал етеді. Бақыттың алтын тағында отырасың. Ал пайдасыз, әлсіз адамдармен қоршасаң – бойыңдағы биоқуатты сорып алып, сені сормаңдай етеді. Бақытсыз бейшара боласың.

Сен қайсысын таңдадың?

11.08.2023

Ағылшындарда бестік бақыт әкеледі (five gives happiness) деген сөз бар.

Бұл неғылған бестік деп ойладым.

1.ақша /money/ биоқуаты

2.тамақ /food/ биоқуаты

3.секс /sex/ биоқуаты

4.өнер /creation/ биоқуаты

5.билік /power/ биоқуаты

Осы биоқуаттардың бәрінде үйлесім болғанда адам басына бақ қонады.

Бұлақтардан өзен пайда болады.

Бірақ өзенде үлкен кемеңі көтеріп тұратын күш болмайды. Кемеңі көтеретін күш тек теңізде, мұхитта ғана бар. Өзен

жиналып теңіз болады. Яғни, күш бір жерге жиналғанда пайда болады. Күш кез келген құбылысты өзгертіп, қалаған бағытына бұрып жібереді. Күш тек үйлесім (harmony) болғанда ғана пайда болады. Үйлесім осы бес ақиқаттың күнделікті жұмыс жасап, бір арнада тоғысуынан келіп шығады. Бесеудің бірі іске қосылмай тоқтаса – бүкіл бақыттың системасы бұзылады. Үлкен бақ адам басына осылай қонады. Иммунитеті (immunity) күшті болады.

12.08.2023

Елдің құты қашқан. Құт қайда қашты? Құтты қашыратын – тарихи төңкерістер мен басқыншылық әрекеттер. Қашқан құтты иемденген кім? Бұл сұрақтардың жауабын ой-санасы ұшқыр тарихшылар мен саясаткерлер жақсы біледі. Тәуелсіздік алған алғашқы жылдары ұстағанның қолында, тістегеннің аузында кеткен жәдігерлерді жинау қолға алынып, біршама дүние елге қайтарылды. Құты қашқан елдің еңсесі көтеріліп, ел екенін сезіне бастаған. Кейін бұл жоба аяқсыз қалды. Елдің құты түгел қайтарылмай, елдің еңсесі көтерілмейді. Тарихи жәдігерлерді жинау жобасына бизнесмен саясаткерлерді шақырамын.

12.08.2023

Құт қонбай ел болу қиын. Құтты қондыру үшін тарихи жәдігерлерді қалпына келтіру керек. Елдің алдында жүрген азаматтар мен ханымдарға айта-айта жақ талды. Ұғатын адам жоқ. Ырыс-құт – бақ-берекенің басты қағидасы. Оны көзбен көріп, санамен сезіну керек. Ырыс-құтта алапат кванттық энергия бар. Ол – ұлы РУХ!

17.08.2023

Тып-тыныш. Дауылдың алдында дәл осындай тыныштық орнайды екен. Ой-санада ешқандай өкпе-наз жоқ. Ешқандай кек, өшпенділік жоқ. Ешқандай агрессия, күйретушілік жоқ. Түп-тұнық ой-сана! Ғажайып бір позитив өзгерісті күткен тұнық

сана. Оған қалай қол жеткізу керек? Бұл – кванттық энергия. Бұл – кванттық секіріс!

21.08.2023

Бір ой келді. Қазақ – аз ғана халық. Бірақ жері үлкен. Сол жерге ие болатын ұрпақ өсімі жоқ. Демография төмен. Аз халық – тағдырдың талауы мен азабын көп көрген ел. Бірақ бір-біріне деген өшпенділігі сұмдық. Жүзге бөлініп, руға бөлініп, дінге бөлініп, жерге бөлініп, қала мен дала қазағы деп бөлініп қырқысып жатқан жұрт. «Төртеу түгел болса – төбедегі келеді, алтау ала болса – ауыздағы кетеді» дегенді бабалар айтқан еді. Сол шындыққа айналды.

22.08.2023

Адамзатты ұлтына, тіліне, дініне, нәсіліне қарап бағаламау керек.

Адамзатты адамгершілік қасиеті мен ізгі мәдениетіне, жасампаздық қасиетіне қарап бағалау керек. Адами қасиеттің кілті осы. Бұдан биік сана-сезім, ақыл-ой жоқ.

23.08.2023

Психологтар адамды неше типология мен характералогияға бөліп зерттейді. Бұл дұрыс та шығар. Бірақ адамзаттың мақсат-мүддесі біреу. Ішіп-тышу, секс, ойына келген нәрседен шедевр жасап біреуді таңғалдыру. Өмір сүру үшін жан алысып, жан берісу. Осы жолда күші жетсе қарсы келгенді аямау. Сосын жасаған қиянаты үшін жаратушының жазасына тартылу. Жазаны өзі көруі немесе ұрпағы көруі бек мүмкін. Қортынды: Өмірде мән жоқ. Мәнді адамның ой-санасы жасап алады екен. Иллюзия!

24.08.2023

Саясат – қулықтың классикалық түрі. Саяси аренада ойнау екінің бірінің қолынан келмейді. Саяси аренада сапалы ойнау

үшін саяси өре мен қаражатың мол болуы тиіс. Кез келген мүмкіншілікті өз пайдаға шешу оңай шаруа емес. Мүдде қайшылықтары туғанда соғыстың лап ете қалатыны сондықтан. Адамзаттың ой-санасы әлемдік масштабқа көтерілмей жер бетінде бейбіт өмір болмайды. Ой-сананы әлемдік масштабқа жеткізетін – данышпан саяси тұлғалар. Ондай адамдар бар ма? Жоқ. Әлемнің картасын алдыңа жайып жіберсең, шекарасын сызып «бұл менің жерім, менің елім, деп отырған елді көресің. Бір қызығы, басқа елді жаулап алып өзіне бағындыру – негізгі мақсат. Ал мұндай шолақ ойлы адамзатпен әлемде тыныштық болады деу арман ғана.

29.08.2023

Алаяқтардың сезоны келе жатыр. Алаяқтық бұрын өте ұят нәрсе еді. Қазіргі заманда норм болды. Алаяқтар «Арсыз болмай атақ жоқ, алдамшы болмай бақ қайда» деген Абайдың сөзін жаттап алған. «Алаяқтық – ұят емес», - деп күліп тұратын болды. Алаяқтық барлық саланы бауырына басып алған. Саясатта, дінде, білімде, журналистикада, медицинада, құқық қорғау саласында, ғылымда, қаржы саласында, өнерде кездеседі. Бұны зерттеп зерделеп анықтап, алаяқтарды жазалап жатқан қоғамды көрмедім. Пирамида мен бад, қалта ұрылардың ұсталғанын ғана естіп жүрміз. Ал ірі алаяқтардың жазаға тартылғанын естімедім.

АЛАЯҚТАРМЕН КҮРЕС – КҮРЕСТІҢ СҰЛТАНЫ!

30.08.2023

«Ел басқарам» деп белсенді болып жүрген бір жігітпен сөйлесіп отырмын. Аяқ астынан оның телефоны шарр ете қалды. Құлағына телефонын жапсырған ол: «Жаным, күнім, алтыным, балапаным сол, молодец! Ой, ақылдым сол!» - деп баласын айналып-толғанып кетті. Айтып отырған саясаты жайына қалды. Бала-шағасының қамын ойлап, соның ықпалында кетті. Мен үнсіз орнымнан тұрып өз жөніме кеттім. Айтпағым – ел басқару ойыншық емес. Салқын ақыл, ыстық жүрек, жасымас жігер керек. Отбасы мен Отан таразы басына

түскенде Отанды таңдай алатын мұқалмас қайрат керек. «Балашаға қамы» деп саясатқа келген адам жемқорлыққа батады. Саяси тұлға мемлекетшіл болғанда ғана ел көркейеді. Әлемдегі мықты президенттердің отбасында ешқашан мейірім, бауырмалдық болған емес. Өйткені президенттердің өз отбасына көңіл бөлетін уақыты жоқ. Сол себепті олардың бала-шағасымен қарым-қатынасы салқын. Отбасы кейінгі планда тұрады. Отбасы ықпалынан шыға алмайтын адам ешқашан тұлға болмайды. «Тұлға болам» деп ұмтылмаса да болады. Иі жұмсақ адамды саяси машина турап тастайды. Жай таксавать етіп нәпақасын тауып жүре бергені дұрыс.

03.09.2023

Құс қайтты. Жүйке ауруларының қозатын мезгілі. Айтар сөзге, жасар іске абай болған жөн. Күмәншіл, кінәмшіл адамнан аулақ жүрген дұрыс. Себебі олар сенің айтқан сөзіңнің мағынасын теріс айналдырып алады. Айтпағанды «айтты» деп, істемегенді «істеді» деп бәле салады. Жүйкесі әбден тозған адам өз іс-әрекетін бақылай алмайды және жауап бере алмайды. Олар өздерін «аурумын» деп есептемейді. Өзінің сәтсіздіктеріне себепсіз басқаны кінәлайды. Айналаңызда сондай адам бар болса – қашыңыз!

04.09.2023

Бұрынғы империялар патшаларының қасында ақылман кеңесшілері болды. Солардың кейбірі елді саяси манипуляциямен қалай басқару керек екенін жазып қалдырды. Кейін солар кітап болып басылып, әлі күнге саяси қолданыстан түскен жоқ. Бірақ өткен ғасырдағы империялар қазіргі империяларға қарағанда әлдеқайда әлсіз болды. Сол себепті ыдырап, жоқ болды. Қазіргі империялардың айла-тәсілдері, қулық-сұмдықтары бұрынғылардан мың есе асып түседі. Технологиялық тұрғыдан қатты дамыған. Әлемді үшке бөліп ұстап отырған олар ғажайып саясат жүргізуде. Әлемнің тепе-теңдік тізгінін ұстай алса, осылай басқару адамзатқа тиімді. Империялар қол астындағы елдерді басқарудың ең ұтымды

айласын тауып алған. Ол сол жұрттың ішінен жетім-жесірдің таңдаулыларын теріп алып, арнайы оқытып үйретіп, өз идеологияларын санасына құйып, шыққан ортасына қайта жіберу. Байқасаңыз, кедей елдердің жастары бізге келіп оқиды ғой. Ой-санасы өзгереді. Солардың арасынан ертең жетіліп, саяси амбициясы бар адамдар шығатыны күмәнсіз. Сол секілді саяси технология ғой.

07.09.2023

Адамды идеал жасап алу қате. Идеалды адам тек фильмдегі образдарда ғана болады. Адам – құбылмалы мақұлық. Кез келген уақытта жақсы болып тұрып, бір ауыз сөзден бұлқан-талқаны шығуы мүмкін. Сондықтан адам болмысын қандай болса солай қабылдап үйрену керек. «Надан адамды данышпан қылам, кедей адамды бай жасаймын, жындыны сау қылам» деп тыртыңдап керегі жоқ. Жындымен жынды болып тілдес. Данышпанмен данышпан денгейінде сөйлес өрең жетсе. Болды, басқа формула жоқ.

09.09.2023

Ғалымдар: «Атом водорода 4 % жеңілдеп кетті», - дейді. Бұл – ішіп жүрген судың құрамы өзгерді деген сөз. Яғни, су айтқан сөздің, ойнаған әуеннің толқынын бірден қағып алады. Судың емдік қасиеті күшейді. Суға жақсы сөздерді саналы түрде айтып ішсең – аурудан жазыласың. Суға саналы түрде аффирмация айтып ішсең – бай боласың. Суға саналы түрде махаббат сөзін айтып қызға берсең – ол саған ғашық болады. Бірақ қай мезгілде айту керек екенін білу өте маңызды.

11.09.2023

Шаффл биі башпайдан бастап бастағы шашқа дейін қозғайды екен. Мидың жұмысын жақсартады. Есту қабілетін күшейтеді. Омыртқаның секірісін қалыпқа келтіреді. Көздің торларын жақсартады. Денсаулық – табыс кепілі!

12.09.2023

Әулет тарихы шежіреден басталады. Әулеттің атын шығарған атақты тұлғалар, ерекше дарындар, саяси және мәдени қайраткерлер, ұлт намысы үшін елге қорған болған батырлар әулетте үнемі дәріптеліп отыруы тиіс. Әулет тарихы жұтаң болса, оны жақсы тарихпен толтыру қажет. Сосын әулеттің таланттарын дер кезінде анықтап, қолдау көрсету – парыз. Дер кезінде қолдау алмаған әулет жұлдызы өз күшімен биікке шықса – әулетке мойын бұрмай кетеді. Әулеттің ондай жұлдызбен мақтануға құқы болмай қалады. Әулет неғұрлым ұйымшыл болып бір-біріне көмек беруге қабілеті жетсе ол – жетістік. Қабілетсіз болса – әулет ыдырайды.

14.09.2023

Адамды надан қылудың сан тәсілдері бар. Соның бірі – оның қиялын қозғап ояту. Әрі қарай ол сен сілтеген бағытқа қуана-қуана кете береді. Адамның ой-санасын тамырымен өзгертіп жіберуге болады. Сонда оның тағдыры да өзгеріп жүре береді. Адам – жер бетіндегі ең әлсіз, қорғансыз, саналы мақұлық. Солай бола тұра бір-біріне «батыр» болып айбат шегетіні күлкілі. Бұлардың ой-санасының мешеулігі соншалық, құдай жаратқан бір басты дұрыс алып жүруді меңгермеген.

15.09.2023

Кейде бір болмайтын жиындарға шақырады. Бара қалсаң, көретінің – сол бір картина: жиналып алып бір-бірін асыра мақтау, марапаттау, ақындар мадақ айту. Сосын салпылдатып тамақ жеу. Сосын үлкен істі тындырғандай болып бір-бір пакетті қолтықтап үйге қайту. Бір қызығы, осындай ортадан өлігін сүйретіп қалмайтын генерал, академик, қоғам қайраткері, жазушы деген атақ-даңқтың бәрін жиып алғандарды жиі көресің. Кезінде биліктің тұтқасын ұстап тұрғанда елге пайда келтірмеген, тек бала-шаға қамын күйттеп, өз басының байлығын ойлағандар ұялмай өткен өмірінен ертегі айтады. Сосын осындай «бывшыларды» жағалап, «ағалап» суретке түсіп жүретін алаяқтарды да осы жерден кездестіресің. Дамыған

елдерде репутациясы бұзылған адаммен суретке түспек түгілі, қасында отыруға жиіркенеді. Бізге осындай санаға жету үшін бір ғасыр керек-ау.

18.09.2023

«Бірінді, қазақ, бірінді дос, көрмесең істің бәрі бос». Ата баба дәстүр-салты мен дініне берік болайық. Біздің бабаларымыз данышпан болған. Адамды нәсілге, дінге, тілге, ұлтқа бөлмеген. Адамды адамгершілік қасиетіне қарап бағалаған. Бөтен адамға да шын ықыласпен «адам ғой» деп қарап бауырына тартқан. Соның нәтижесінде елімізде әртүрлі этностар мен діни конфессиялар орнықты. Қаншама халықаралық ұйымдардың өкілдері бір атаның баласындай тату-тәтті, ынтымақта өмір сүріп жатыр. Олардың бәрі ата заңдағы зайырлы, құқықтық, азаматтық қоғам орнатқан Қазақ елі деп бағалайды. Әлемдік қауымдастықтың алдындағы алға қойған міндеттерімізді абыроймен орындау – парыз. Ол үшін Қазақстан халқы құдайдың берген бір ауасымен дем алып, құдайдың берген бір суынан нәр алып, құдайдың берген жұмыр жерін бірге басуды нәсіп еткен. Адамзаттың миссиясы – жер бетінде селбесіп, бір-біріне қолдау жасап өмір сүру. Басқа формула жоқ.

19.09.2023

Құмарлық деген бір сезім бар. Адамның құмарлығын оятатын екі нәрсе: ащы және тәтті. Ащы тамақ, ащы сөз, ащы шындық, ащы ашу, ащы арақ, ащы тағдыр, ащы пияз, ащы сусын құмарлықты оятады. Тәтті тамақ, тәтті шоколад, тәтті сезім, тәтті естелік, тәтті ләззет, тәтті махаббат, тәтті сөз, тәтті еңбек, тәтті әуен, тәтті би, тәтті өмір, тәтті жыр, тәтті сұлулық құмарлықты оятады. Ащы мен тәттіге құмарланған адам өзін әр сәтте бақытты сезінеді. Ащы мен тәттіден ажырағанда адамда құлшыныс жойылады.

Ой-санадан мән кетеді.

20.09.2023

Адамзаттың болмысы бостандықты, еркіндікті қалайды. Сол еркіндікті билік әртүрлі заң-зақұнмен шектейді. Оған мораль, ырым-тиымдар қосылады. Кейде адамның өзі өмірден МӘН іздеп, белгілі бір принциптерге байланады. Байлану. Қызық осы жерден басталады. Біреу жұмысқа байланады. Біреу моральға байланады. Біреу дінге байланады. Біреу заңға байланады. Біреу махаббатқа байланады. Біреу бала-шағаға байланады. Біреу туыс-бауырға байланады. Біреу қатынға байланады. Біреу мансапқа байланады. Біреу байлыққа байланады. Біреу дүниеге байланады. Біреу қалаға байланады. Біреу далаға байланады. Біреу қылмысқа байланады. Біреу ұрлыққа байланады. Байлануды үзген кезде ғана адамзатта еркіндік болады. Өзгеріс осы жерден басталады. Еркіндік адамгершілік пен мейірімді оятады.

21.09.2023

Адам ой-санасы жетілгенде қиял деген қуат пайда болады. Қиялдың техникасы дұрыс болса, адамды ғажайып жетістікке жеткізіп, жасампаздық жасайды. Қиялдың қуаты теріс болса, адамды күйзелтіп, күйретіп жібереді. Қиялға қатты берілген адам есінен адасуы мүмкін. Қиялдың шегін адам өзі анықтау керек. Адамның қиялын қозғау арқылы оның ой-санасын түбірімен өзгертуге болады. Бұл – басқа әңгіме. Қиял – болмаған оқиға. Сол себепті оның қуаты (энергия) алапат күшті болады. Ежелгі қазақ оны жақсы білген. Сол себепті «қиял-ғажайып ертегі» деп ескерткен ғой. Бірақ соны адамдар ақиқатқа санап адасады. Адамзат қиялмен өзіне әртүрлі образ жасап алады. Бүкіл өмірін сол образға байлайды. Сол бейнеден шықпай өмірін өткізеді. Оны жайласу (комфорт) дейді. Өзгерістің жауы – комфорт. Адам санасы үнемі өзгерісте болуы тиіс. Өмір сонысымен қызықты.

21.09.2023

Алаяқтар бұрын да болған, қазір де бар, келешекте де болады. Адамның алаяқтыққа баруының басты себебі – заңды

жатқа білмеуінен. Заңның қатаң орындалмауынан. Егер заң қатаң орындалса және заңды адам жатқа білсе – қылмыс жасаудан тартынар еді. Алаяқтықты ел ауыр қылмыс санатына жатқызбайды. Сол себепті алаяқтар тайраңдап жүр. Алаяқтар билікті төңіректейді. Ақшамен проблема шешіп үйренген. Алаяқтар барлық салада кездеседі. Олар туралы үнемі жазып, айтып келеміз. Әуелі алаяқтарды әшкерелеп, жазаға тарту керек, сонда сыбайластық жемқорлық атымен жойылады.

АЛАЯҚТАРМЕН КҮРЕС – КҮРЕСТІҢ СҰЛТАНЫ!

22.09.2023

Адамзатта адамгершілік, ізгілік, мейірім, толық адам, кемел адам, данышпан адам болған емес. Бұның бәрі – адамның қиялынан туған образдар. Осы бағытта кітап жазып, насихат айтып кеткендердің бәрі – өзін танытып, қоғамнан бір орын алу үшін әрекет жасағандар. Өз есебі. Бұлар адамның ой-санасын басқару үшін небір айла-тәсілдер қолданды. Бірақ одан адам толық адам болып кетпеді. Нәсілге, дінге, ұлтқа бөлініп, құдайдың жерін қақ бөліп меншіктеп, шекара сызып алды. Әлем қатал заң мен қарудың күшімен ғана орнында тұрған сияқты.

24.09.2023

Адам басқа адамды өз ой-санасының деңгейімен бағалайды. Ой-санасы биік саналы адам басқа адамның сөзі мен ісінің ара жігін бір сәтте ажыратып алады.

«Саналы адам мен саналы адам кездесе – ұлы идеялар талқыланады. Саналы адам мен санасыз адам кездесе – оқиға талқыланады. Санасыз бен санасыз кездесе – адамдар талқыланады». Бұны Рузвельттің жары Эленора айтты деген аңыз бар. Кім айтса да дәл нысанаға тигізген екен. Саналы қоғам ешқашан болған емес, болмайды да. Саналы қоғам орнатуға адамның ғұмыры жетпейді.

25.09.2023

Адамның көзінде нұр болады. Нұр ол – от, жылу. Ой-сана позитив болса – мейірім шығады. Ой-сана негатив болса – қатыгездік шығады. Нұр қуаты алапат енді. Сол қуат назары түскен нәрсені қозғалысқа салады. Өртіс қаншама көздердің алдында ерекше толқында өнер көрсетеді. Шабыттанады, қуат алады. Балаға назар түссе – бала еркелеп, қылықтарын көрсетеді. Жігіттің назары сұлу қызға түссе – шашын саусағымен тарап, жарасымды қылығын көрсетеді. Төбеттің назары қаншыққа түссе – еркелеп аунап ойын көрсетеді. Биенің назары құлынға түссе – құлын құйрығын көтеріп, айналып шапқылайды. Әлгі қазақтың «көз тиді, тіл тиді» дейтұғыны сол. Ежелгі қазақтар көз энергиясын ғылым деп білмеген, тылсым құдырет деп ұққан. Көздің энергиясы мен сөздің энергиясын ғылым дәлелдеді. Енді адамзат сол энергияларды басқарып үйрену керек.

26.09.2023

Адам өмірін өзі қиындатады. Өткен өмір жоқ. Осы сәт қана бар. Тарихты адам жазды. Яғни, ол жерде адамның эмоциясы, көңіл-күйі, өкпе-наз, кек өшпенділігі бар. Тарихтың кейбір тұстарының түк пайдасы жоқ. Босқа алтын уақытты сарп ету. Қолдан тарих жасаушылар көп. Ру-руға бір тарих. Тайпатайпаға бір тарих. Бұның артында қаржы жинау алаяқтығы жатыр.

27.09.2023

Әлемде ой-сана жоғары толқынға көтерілді. Кванттық ой-сана, кванттық секіріс туралы физиктер де шизиктерде жарысып айтып жатыр. Біреу оқығанын айтады, біреу тоқығанын айтады. Ой-сананы шкаламен өлшеп айтатындар да бар. Ой-сана шкаласы 9-дан аспауы керек, әрі қарай шексіздік. 9 саны – жасампаздық пен жеңістің саны.

6 – күйретушілік саны.

$9+9+9=27$ $7+2=9$.

$6+6+6=18$ $8+1=9$.

Адамзаттың ой-санасы қазір 4-5 шкалада болса керек. Айтпағым ол емес. Айтпағым: «Бағаласаң – бақ қонады, қуана білсең – құт қонады» деген сөздің энергиясын ұғындыру. Бастық сенің еңбегіңді бағаламаса – ол мекемеден қаш! Қатының немесе байың ісіңді қолдамаса – қаш! Ұжым жасаған жақсылығыңды қолдамаса – қаш! Басыңа іс түскенде туысың, досың қолдамаса – қаш! Жасаған жаңалығыңды мемлекетің қолдамаса – қаш! Қабілет-қарымыңды (потенциал) дамытуға кедергі келтіретін қоғамнан қаш! Ерік-жігерді шектейтін заңдардан қаш! Қайырымды мейірімді бизнеске айналдырған ортадан қаш! Алаяқтық пен жемқорлықты дәстүрге айналдырған ағайыннан қаш! Қашпасаң – сен де соның біріне айналасың!

28.09.2023

Адамды зерттеуде түсінікті болу үшін оны классификацияға бөліп зерттейді. Ғылым адамды бірнеше типологияға бөліп қарастырады. Мен адамды екі түрге бөлдім: саналы да сапалы адам және санасыз да сапасыз адам. Бір қызығы, сапалы адам санатына алаяқтарды қостым. Неге? Алаяқтың қиялы ұшқыр, ситуацияға қарай тез бейімделгіш. Бірақ, екіжүзді. Өте дарынды. Яғни, оның ой-санасында екі қабілет бар. Бірі – жасампаз, екіншісі – күйретуші. Адамның ой-санасында қайсысы басым болса – бас солай қисаяды. Алаяқтың басты мақсаты – жеке бастың байлығы. Сол жолда ол бойындағы бар қабілетін салады. Алаяқ – тумысынан практик психолог. Алдындағы адамның жан қалауын қоғамның сұранысына қарай дөп басады. Алаяқ қарапайым адам тұрмақ, оқыған, тоқыған, білімді адамның өзін адастырып әкетеді. Адамды адастыру үшін галактика, космос, ғаламшардан мысалдар келтіріп, қиялды қозғайды. Қиялы қозғалған адам қалаған ағынға түседі. Зердеге, әлдебір нәрсеге деген сенім берік ұялағанда адам адасып кетуі мүмкін. Кез келген идеологиялық ағым – ел басқарудың тамаша тәсілі. Билік оны шебер пайдаланады.

АЛАЯҚТАРМЕН КҮРЕС – КҮРЕСТІҢ СҰЛТАНЫ!

29.09.2023

Әлемде ой-сананың даму процесі өте жедел жүріп жатыр. Дамуға ілесе алмағандар дамып кеткендерге жұмыс жасайды. Бұл – айқын. Технология дамыған заманда «надан», «топас», «жынды» жоқ. Бәрі ақылды, данышпан. Біліп тұрып өз пайдасына жұмыс істейтіндер бар. Білмей тұрып басқаның пайдасына жұмыс істейтіндер бар. Болды. Өтірік жынды болу, өтірік ақымақ болу, өтірік ауру болу, өтірік есалаң болу, өтірік мүсәпір болу, өтірік бейшара болу, өтірік қорғансыз болу, өтірік кедей болу – алаяқтың әрекеті.

АЛАЯҚТАРМЕН КҮРЕС – КҮРЕСТІҢ СҰЛТАНЫ!

04.10.2023

Адамның миында миллиардтаған нейрон клеткалары бар эндокриндік бездер бар. Бұлардың бәрі үнемі қозғалыста. Сырттан келетін инфоны талғамай автоматты түрде тілге салады. Ақылды адам келген инфоны сәл ойланып сұрыптап барып айтады. Адамның ой-санасында секунд сайын өзгеріс болады. Секунд сайын ескі клетка жойылып, жаңа клетка пайда болады. Ой-сана құбылмалы. Адам ақылды болса – сәт сайын қателесіп, сәт сайын қателігін түзетіп отырады. Ақымақ болса – «мен қателестім» деп мойындамайды. Қырсығып, тырысып тұрып алады. Қателесу – адамзатқа тән құбылыс. Ал тобырлық сана адамнан идеал іздейді. Табады. Идеалды көшбасшы санайды. Көшбасшы қателесе – бірден теріс айналып, айыптап, тепкілеп тастайды. Сосын жаңа көшбасшыны іздейді. Тобыр көшбасшысыз жүре алмайды. Нобель сыйлығын алған әлемдік ғалымдардың бәрі жүз рет қателесіп, жүз бірінші рет дұрыс нәтиже алған. Қателік жасаудан қорықпау керек. Қателіксіз жетістік жоқ.

06.10.2023

Алаяқтар барлық салада бар. Алаяқтарды анықтау қиын емес. Мәселе заңда. Заң солқылдақ немесе орындалуы қатаң емес. Заңды орындамағандарды қатаң жазалау керек. Сонда нәтиже болары хақ. Алаяқтардың еркін талтандап жүруінің

негізгі себебі – жемқорлық. «Кім ақшаны жақсы көрмейді? Бәрі жақсы көреді!» - деп күледі алаяқтар. Алаяқтық – қоғамды теспей соратын сүлік. Алаяқтық түбірімен жойылса ғана мемлекет бірден гүлденеді. Алаяқтық гүлді орап қылғындырып, оттегі жібермейтін шырмауық секілді.

АЛАЯҚТАРМЕН КҮРЕС – КҮРЕСТІҢ СҰЛТАНЫ!

06.10.2023

Адамзатта үш ұлы алапат қуат бар. Бірі – көз, ол 150000000 км. қашықтықтағы күнді қозғайды, 384 км. қашықтықтағы айды қозғайды. Екіншісі – сөз, ол көз көрмес, құлақ естімес жерге хабар береді. Үшіншісі – жамбас түйістіру. Қуаттан адам жасап шығарады. Осы үшеудің басқару техникасы құпиясын білген адам ырыс-құттың кілтін қолына ұстайды. Бұл – құпияның басы.

07.10.2023

Ел өздерінің заңды құқын білмейді. Сол себепті алданады, адасады. Заңгерлер елге құқықтық сауаттылық жөнінде әлеуметтік желіде белсенді насихат жүргізуі тиіс. Әркім өз құқын қорғай алатын дәрежеде болуы керек. Жаңадан пайда болған өзгертулер мен толықтыруларды дер кезінде хабарлап тұру қажет. Сонда қарапайым адамдардың құқын бұзушы шолақ бастықтар мен шолақ белсенділер жоқ болады. Алаяқтар да айылын жинап, басқа құнарлы топырақты іздеп кетеді.

08.10.2023

Тектану – шежіре емес. Бұл – тұқым арқылы өз тегін тану. Текті мен тексіздің ара жігін ажырату. Аристократ пен қарапайым адамның болмыс-бітімін білу. Текті деп ата-бабасы ілім-білім, ғылымға құштар болған бай адамдарды айтады. Тексіз деп – тек ас ішіп, аяқ босататын тоғышар, мансапқор, мақтаншақты айтады. Текті адам ешуақта байлығын елге көрсетіп мақтанбайды. Өйткені байлықты жатырда жатқан кезден сезінген. Өзгенің жетістігіне өзі жеткендей қуанады. Тексіз байыса – байлығын көрсетіп, қымбат дүниелер сатып

алып, соны елге жария көрсетіп мақтанып жүреді. Өте қызғаншақ, іші тар болады. Өзгенің жетістігін көре алмай сазарып қалады. Қазақ ондайды «түбі жарымаған» деп айтады.

09.10.2023

Тағдырды өзгертетін үш концепция:

1. БЕРУ мен АЛУ

2. БЫҚПАЛ ЕТУ АЙМАҒЫН ДӘЛ ТАБУ.

БЫҚПАЛ ЕТУ АЙМАҒЫНА КІРУ.

БЫҚПАЛ ЕТУ АЙМАҒЫН ЖАУЛАП АЛУ.

3. КӨЗДІҢ КВАНТТЫҚ ҚУАТЫН БАСҚАРУ.

СӨЗДІҢ КВАНТТЫҚ ҚУАТЫН БАСҚАРУ.

ЖАМБАС ТҮЙІСТІРУДІҢ КВАНТТЫҚ ҚУАТЫН БАСҚАРУ.

ҮШ КОНЦЕПЦИЯ ОЙ-САНАҒА РЕФОРМА ЖАСАЙДЫ. ОСЫ ҮШ ТЕХНИКАНЫ МЕНГЕРІП АЛСАҢ БОЛДЫ – БИЛІКТІҢ ТАМЫРЫН ҰСТАЙСЫҢ.

10.10.2023

Атам қазақ: «Құт қайда дегенде – тақта, бақ қайда дегенде – баста» деген. Құт та, бақ та – қуат (биоэнергия). Бұрынғы қазақтар оны ғылым деп білмеген. Тылсым күш, құдайдың құдыреті деп ұққан. Әлемдік ғылым кванттық энергияның бар екенін дәлелдеген кезден бастап адамзат мойындады. Таққа отырған патшада кванттық қуат алапат айналады екен. Ол соншалықты қуатты қайдан алады? Ол қуат миллиондардың көзінен, миллиардтардың сөзінен және жамбас түйістірудің өзінен алады екен. Құт ол алапат кванттық энергия! Энергияны басқару техникасын білген адам ырыс-құттың кілтін қолында ұстайды. Бақ күс секілді ұшады. Құт толқыған алтын секілді қашады. Қазақ оны «Басынан бағы ұшты» дейді. «Шаңырақтан құты қашты» дейді. Ғажап, ә!

11.10.2023

«Jibek Joly» телеарнасына сарапшы ретінде шақырды. Баласы мен әйелі бір қартты үйден қуып шыққан. Қазақстан бойынша 284 қарттар үйі бар. Оның жекеменшігі 4-5. Бірақ сол қарттар үйі заман талабына сай емес. Баланы балабақшаға көпшілік мәжбүрліктен өткізеді. Жұмыс жасап табыс табу керек. Бала бағатын адам ұстау тиімсіз. Сол секілді келешекте қарттар үйі көбейеді. Себебі қарттарға қарауға уақыт жоқ. Егер кәрі, қозғалысы нашар ауру, сырқаулы болса, тіпті, қиын. Оның дәрісі бар, тамағы бар, күтімі бар дегендей. Қарапайым отбасыға өте ауыр. Ал баласы Америкада, қызы Жапонияда болса ше? «Қартым бар, шетелге бара алмаймын» деп отырмайды ғой. Жанталасқан мына заманда тіршілік жасау керек. «Мені бағасың» деп қарттар балаға міндет етпеуі керек. Баланың өз тағдыры, өз өмірі бар. Қаласаң да, қаламасаң да – ақиқаты сол. Сондықтан қарттар үйіне өткізуге мәжбүр болады.

16.10.2023

Адамда туа бітті МЕНМЕНДІК басым. Ол – жойылмайтын сана. Кез келген оқиғаны менмендікпен қабылдайды. МЕНМЕНДІК – тұйықталған шеңбер. Өмір бойы сол шеңбердің ішінде шыр айналып өмірден өте береді. Менмендікті жоятын – биік сана. Ол өте ерекше қабілетті, дарынды адамдарға ғана берілген. Адам менмендікке үйлеспейтін оқиғаның бәрін теріске шығарады. «Адасқан», «жаман адам», «қуғынбай», «алаяқ», «надан» деп оны түзетпек болады. Ал өз мінін жасырып қалады. Өзі де сол адасушының бірі екенін мойындамайды. Себебі МЕНМЕНДІК, ҚУ КӨКІРЕК басым тұрады. Кімнің дұрыс жолда екенін бір жаратушыдан басқа ешкім білмейді. Қызық, ә.

17.10.2023

Жер планетасының үлкен өзгеріске түскенін ғылым айтып жүр. Ал адамзаттың ой-санасындағы өзгерістер сұмдық енді. Секунд сайын бір клетка өліп, бір клетка пайда болады. Ғажап процесс! Ғажап прогресс! Бірақ солай бола тұра адамзат ой-санадағы қоқыстан тазармай жабысып алған. Ондай адамдарды

«консерваторлар» дейді. Біреулер қырық жылғы өкпе-назды өле өлгенше сүйрелеп жүреді. Біреулер қырық жылғы ыза кекті өле-өлгенше сүйрелеп жүреді. Біреулер қырық жылғы қырсықты сүйрелеп жүреді. Біреулер қырық жылғы естеліктерді сүйрелеп жүреді. Біреулер ғасырлар қойнауына кеткен тарих пен ой-сананы сүйрелеп жүреді. Қазіргі ой-сана өлшемімен бұның бәрі – санадағы қоқыс. Қазіргі ой-сана үлгісі – ДӘЛ ҚАЗІР ЖӘНЕ ОСЫ СӘТ! Болды. Басқа ұғым жоқ, басқа формула жоқ. Уақыт жүйрік. Ол ешкімді күтпейді. Кім уақытқа ілесе алмаса – өзінен көрсін. Ал біреуді тәрбиелеймін, түзетемін деген – бос сөз. Бала туа бітті тұлғаға айналады. Ол – ақиқат. Ақиқатпен санасу керек. Ақиқатты сол қалпында қабылдау керек. Шектен тыс мораль – ескірген техника.

17.10.2023

Адамзат жаралғанда өте дарынды, алғыр, жігерлі, моральдан таза болып туады. Бірақ оның тұнығын лайлайтын, бұзатын, адастыратын – тобырлық сана. Дарынды адамның дамуын тежейтін бірнеше факторлар бар. Ол әуелі – отбасы институты. Әлеуметтік сана. Тобырлық сана. Осылардың бәрін тәрк етіп, өзін дамытқан адамдар ғана қоғамға ықпал етеді. Ондай жігерлі адамдар бар. Әлемдегі саясатты дәл сондай адамдар жасап отыр. Олардың ойлау жүйесі мүлде басқа толқында. Басқа масштабта.

19.10.2023

Қоғамда «Менікі ақиқат» деп бір-бірімен дауласып, жауласып жататын топтар бар. Кімнің адасқанын бір құдайдан басқа ешкім білмес. Адам мен жаратушының арасына делдал керек емес. Әр жүрек құдайын өзі таңдайды. Өткен жалған тарих, өткен естелікті өле-өлгенше сүйретпей, ДӘЛ ҚАЗІР ОСЫ СӘТТІ ҒАЖАЙЫПҚА АЙНАЛДЫРЫП ӨМІР СҮР. Басқаның бәрі – иллюзия!

20.10.2023

Өз басындағы тәрбиесі кем адам басқаны тәрбиелегісі келіп тұрады. Басқаға ақыл айтқыш. Басқаның әрекеті дұрыс емес, тек өзінікі дұрыс деп ойлайды. Басқаның битін теріп жүреді. Егер біреу сені «айуан» десе – күл. Ол өзін айтып тұр. Егер біреу сені «бұтақпас» десе – күл. Ол өзін айтып тұр. Егер біреу сені «сорлы» десе – күл. Ол өзін айтып тұр. Егер біреу сені «есек» десе – күл. Ол өзін айтып тұр. Егер біреу саған «мал» десе – күл. Ол өзін айтып тұр. Егер біреу саған «жәлеп» десе – күл. Ол өзін айтып тұр. Бірақ ол өзін айтып тұрғанын аңғармайды. Мида қандай қоқыс болса, ол тіл арқылы сыртқа шығады. Ол адам өз санасындағы суретін айтады. Санадағы сызылған архитектура қандай болса, адам тағдыры сондай болады.

Ғажап, ә!

21.10.2023

Адамның денесінен бөлінетін иіс туралы өткен жолы жазып өттім. Еркектің бойынан бөлінетін иіс әйелді қоздырады. Қалай? Әйел: «Фу, сасық тердің иісін-ай!» - деп жиіркенсе –бірден жүкті болады! Қайта-қайта жуынып, тердің иісін шығармай жүретін адамдар бедеу болады немесе балалары аз болады. Мен жас кезімде әртүрлі ұлттың қыздарымен көп жүрдім. Солардың бәрі менің қолтығыма тығылып, бақыттан басы айналатын. Бәрінің айтатыны бір сөз: «Сенен кофенің иісі шығады» дейтін. Кофе, шоколад иістері ұқсас. Ер мен әйел қарым-қатынасында иістің атқаратын рөлі өте зор. Кейбіреу тамаққа лықа тойып алады. Лағманның, чеснокның иісі бір метрден бұрқ етеді. Енді біреуде «перегар» ұрып тұрады.

22.10.2023

Адам туылғанда ой-санасы тұнық болатынын жаздық. Сол тұнық сананы бүлдіретін тобырлық сана екенін де айттық. Ал тағдырды адамның өзі қалыптастыратыны анық. Жаратушыдан келетін белгі мөлдір. Ой-санамен тоғысқанда трансформацияға түседі. Егер тұлғаның ой-санасы жасынан ыза-кек, қызғаныш, ұрыс-керіс, өкпе-наз, кедейлік қоқыс энергияға толып өссе, организмге улы гормондарды айдайды. Улы гормондар инсульт,

инфаркт, рак, т.б. ауруларды туғызады. Ал ой-сана жасынан қуаныш, мейірім, ізгілік, бақ-дәулеттің энергиясына толып өссе, организмге қуаныш гормондары бөлінеді. Адамның денсаулығы мықты, өмірі ұзақ болады. Яғни, адам қаласа өз тағдырын өзі өзгерте алады.

23.10.2023

Жауып алып аспан үйдің түндігін,
Жауын жауып Алматыда тұр бүгін.
Тал басынан қалқып түскен жапырақ,
Қара жерге жеткізеді бір мұнын.

Майда жаңбыр маңдайыма тамшылар.,
Маңдайымда жұмбақ сырлар бар шығар.
Қандай ғажап сезімімді тербеген -
Сол тамшылар жігерімді қамшылар!

Майда жаңбыр серпілтеді көңілді,
Көзбен шолып қызғылт сары өңірді.
Қарағайдың ойын салған басында
Қызғылт тиын жапырақты кемірді.

24.10.2023

Эзотерикалық таным деген бар. Сол ғылымға айнала ма, жоқ па – уақыт көрсетеді. Ондағы құбылыстарды нейропсихологиямен айналысатындар өз пайымдарына қарай икемдеп пайдаланып жүр. Эзотерикада ғылым шеңберіне сыймайтын құбылыстар бар, оны адамдар құдайдың құдыретіне жатқызады. Себебі – қарапайым сана пайымы құдайды тез ұғады. Ғылым қанша дәлел келтірсе де, құдайдың алдында көрінбей қалады. Себебі – ғылым ізденуді, көп оқуды, ойлануды қажет етеді. Адам санасы еріншек, ол дамуды, еңбектеніп ізденуді, көп ойлануды қаламайды. Ол көзі көріп тұрғанды, құлағы естіп тұрғанды, қимыл-қозғалысты ғана тез қабылдайды, соны қайталай береді. Жаңадан идея іздеуді, жаңадан жол

салуды қаламайды, ерінеді. Ерекше қабілетті адамдар ғана қара үзіп шығып ой-сананы басқара алады. Бірақ олар аз, сирек кездеседі.

26.10.2023

Күмән – адамның өзіне деген сенімсіздігі. Күдік – адамның біреуге деген сенімсіздігі. Екеуінен де адам қателікке ұрынады. Күмән мен күдік болған жерде энергетикалық шиеленіс бар. Адам бір нәрсеге күмәнданып дағдарысқа түскенде, сөзсіз қателік жібереді. Кванттық қуатта шиеленіс болып, уақытша тоқтайды. Адамның басы істемей дағдарып қалады немесе қателікке ұрынады. Кез келген істе адам тәуекелге бару керек. Тәуекел – көзсіз батырлық. Тәуекел құтты шыр айналдырады. Адам өзінің ой-санасындағы энергияны шыр айналдыру үшін, сенімді жүру үшін бойындағы құдай берген талантын ашу керек.

26.10.2023

Алаяқтық қоғамдық дерт болды. Алаяқтарға алданған адамдар маған мұңын шағады. Құқық қорғау органдары (полиция, прокурор, сот) заңның орындалуын қатаң талап етсе және өздері бұзбаса, алаяқтар тайрандамас еді. Заңның үкімі бай-кедейге қарамай бәріне бірдей жүруі тиіс. Ал заң солқылдақ болса, онда кландар күш алады. Кландар билеген жерде даму болмайды. Халқы кедейленіп, түбі күштілерге кіріптар болады.

АЛАЯҚТАРМЕН КҮРЕС – КҮРЕСТІҢ СҰЛТАНЫ!

27.10.2023

Ішімдікке бойды үйрету – тәуелді болу дертіне айналады. Әсіресе, қазақ зиялыларының басым бөлігі осы дертке әуес. Ішімдік (арақ, сыра, энергетикалық сусын) белгілі бір уақытқа дейін мидағы бездерді шошындырып белсенді етеді. Қуаты қайтқан соң ой-санада депрессия басталады. Клеткалар мен бездер қалтырап, тағы да белсенді қуатқа зәру болады. Организм осылай белсенді комфортқа кіреді. Сосын сол комфортты үнемі

сұрап тұрады. Іштегі ыза-кекті, күйікті, тағдыр толқыныстарын ішімдікпен басу қате. Ең дұрысы – психолог маманға жүгінген дұрыс болады. Жанды тыныштандыратын басқа хоббиларды әдетке айналдырған жөн. Елдің алдында жарқырап шығып жүрген өнер қайраткерлерінің ішімдікпен дос болуы оларды құрдымға кетіреді. Ішімдік тұлғаның атақ-абыройын айрандай төгеді. Ал сол керек пе?

28.10.2023

Көре білгенге өмірдің ғажайыптары көп қой, шіркін! Сонымен қатар тағдырдың соққысы да жетеді. Адамды тез қартайтатын, кейде тіпті ауруға душар ететін – осы тағдырдың айдауымен құйындай келетін ауыр соққылар. Рингта күрзі соққыдан жалп етіп естен танып құлап түсетін дию боксшыны талай көрген шығарсың. Тағдырдың соққысынан дәл солай талып түсетіндер болады. Бұл – өмір! Тағдыр толқынында жақсы адам кездесе – жаныңды семіртеді. Жаман адам кездесе – жаныңды кеміртеді. Кейде жақсы дегенің дұшпанға айналып, шайланды тігеді. Адам – құдайдың бітпей қалған жобасы! Адам адасады, қателеседі, өкінеді, жылайды, өкпелейді, ашуланады, кектенеді, т.б.. Өле-өлгенше айналасындағылармен арпалысып өтеді. Бір қызығы, өзіне назар аудармайды. Өз-өзіне есеп бермейді. Өз-өзін жөнге салмайды. Өз-өзін тәрбиелемейді. Өзінің ой-санасын дамытып жетілдірмейді. Себебі адам өзін тек айнадан ғана көреді. Айнадан сырт келбетін ғана көреді. Ал ішкі жан дүниесін көрмейді. Адам өзінің адасқанын мойындаған кезде ғана өзін көреді, таниды. Сол кезден бастап оның ой-санасы дамиды.

30.10.2023

Қатынды қандай еркектер ұрады? Қатынды өз-өзіне сенімсіз, жігерсіз еркектер ұрады. Ежелгі түркі дәстүрінде қатын ұру деген ұғым болған емес. Тарихи жазбаларда қатын ұру туралы дерек кездеспеді. «Қатын» сөзінің өзі – «Ханым» деген ұлық сөз. Ежелгі қазақтар қатынды «Ханым», «Анам» деп қастерлеген. Қызды «Құт» деп бағалап төрге отырғызған. Қызды

сыңсу айтып қимай босағадан шығарған. Ал қазір не болды еркектерге?

Қит етсе қатын ұру. Қит етсе ажырасу. Қит етсе үйден қуып шығу. Одан қалса қатындарды пайдаланып мойнына кредит артып қою. Жігіттер арлан болғысы келіп еліктеп, желігіп, күжірейіп жүреді. Арландар қаншығын өле-өлгенше тастамайды. Болсаңдар – шын арлан болсаңдаршы.

Кеше бір келіншек көмек сұрады. Байы әлгі келіншектің атына бір емес, екі кредит алып, жүкті етіп тастап кеткен. Әлгі келіншек жүкті болса да екі жерде жұмыс жасап, кредитті жалғыз өзі төлеп жатыр. Опасыз еркекті қандай ата-ана тәрбиеледі? Отбасындағы тәрбие және өскен орта баланың тағдырын айқындайды. Ә дегенде дұрыс құрылмаған отбасы түбі күйреп тынады. Мамандық, қайын жұрт пен жар таңдауда кателескен адам ешқашан жетістікке жеткен емес.

31.10.2023

Аяқ астынан жаңбыр жауса, қар жауса қалада пробкадан көлік тіреліп қалады. Неге? Себебі адамзат алдын ала ой-санасын дайындамайды. Болатын оқиғаларға санасын үйретпейді. Логикасын қосып алда күтілетін қауіп-қатерді ескермейді. Көшедегі көл боп жататын жиналма сулар да кедергі. Ауа райының күрт өзгеруі адам жүйкесіне кәдімгідей стресс жасайды. Біреулер бірден белсенді болса, енді бірі еңсесі түсіп езіледі. Бұның жолда жүретіндерге әсері болады. Техникасын алдын ала қысқа дайындамаған адам көшенің қақ ортасында тұрып қалуы да мүмкін. Осындай себептер – пробкаға да себеп.

01.11.2023

Медицина, құқық қорғау саласы, әкімшілікте (жеке болса да) отырған басшылардың психикалық жағдайын қатаң тексеруге алып, қадағалау керек. Бастық ойына не келсе соны істейтін құлдық қоғам емес бұл. Себебі – қарапайым қызметкер мен ұжым жұмысшылары басшылардан әртүрлі қысым көретінін әрі заңсыз әрекеттерге итермелейтінін естіп те, көріп

те жүрміз. Бастықтың қысымы қарапайым адамдардың қателік жіберуіне, заңды бұзуына итермелейді. Бастық қарамағындағы жұмыскерді кінәлі ғып, өзі жазадан құтылып кетеді. Шын мәнінде азаматтық қоғам, құқықтық мемлекет, жаңа Қазақстан жасаймыз десеңдер – тексеруді осыдан бастаңдар.

01.11.2023

Бастықтан қысым көргендер. Байынан таяқ жегендер. Қатынынан жәбір көргендер. Жігітке алданған қыздар. Алаяқтың құрбаны болғандар. Биліктен әділетсіздік көргендер т.б.. Айта берсең толып жатыр. Былай қарасаң – түкке тұрмайтын мәселе. Терең үңілсең – заңсыз әрекеттер көп. «Жеке кәсіпкермін, не істесем де өзім білем» деп ойына келгенін жасап жүрген психикалық ауытқуы бар бастықсымақтар толып жатыр. Бастық екен деп оның заңсыз әрекетіне көз жұмып қарауға әсте болмайды. Ондайларды дер кезінде тексеріп, орнына қою керек. Қызметкерді қудалап жұмыстан заңсыз шығаруға бастықтың құқы жоқ. Заң байға да, кедейге де бірдей жүреді. Заң бұзу қатаң жазалануы тиіс.

02.11.2023

Қарға – қазақ үшін атам заманнан ақылды құс. Қарғаның адамнан кейінгі ақылды мақұлық екенін ғылым мұнда ғана дәлелдеді. Қазақ қарғаны жақсы көрді. Ұл болса Қарға деп, қыз болса Қарғаш деп есім қойды. Қарға – өте сақ құс. Бір шоқып, екі қарайды. Жаңғақты биіктен тасқа тастап жарып жейді. Жалғыз жүрмейді, топтанып жүреді. Қауіп-қатерді сезгенде қарқылдап бір-біріне ескертеді. «Қарға тамырлы қазақ» деген сөз бар. Күн суытып, қар жауар кезде қарғалар топтанып төмен ұшады. «Қар келе жатыр, қам жасаңдар» деп қарқылдасып шулап кетеді. Қарғаның әрекетіне қарап шаруалар да асығыс отын-суын қамдап, үйлерін қымтап, қысқа даярланады.

03.11.2023

Сатқын, екіжүзді, алаяқ адамның сиқы алданған адамға ұсқынсыз, алданбаған адамға көркем көрінеді. Алаяқтар кімдерді алдайды? Алаяқтар өз-өзін дамытпайтын, өзімен жұмыс жасамайтын адамдарды алдайды.

АЛАЯҚТАРМЕН КҮРЕС – КҮРЕСТІҢ СҰЛТАНЫ!

03.11.2023

Номофобия деген ауру пайда болды. Телефонға, интернетке тәуелділік. Орыстардың 45 пайызы гаджетке тәуелді екен. Біздегілер де солардың денгейінде болар. Телефонды жастап жататын адамдар бар. Номофобия – «телефон істемей қалады», «қуаты таусылып қалады». «бірліктер жетпей қалады», «хабар алмаса алмаймын» деген үрей.

Ғылым: «Гаджет көзді құртады. Адамдармен қарым-қатынас жасауды бұзады. Ой-сананы бір нүктеге жинауға зиян тигізеді. Ойлау жүйесін дамытпайды. Логиканы, сөйлеу мәнерін бұзады. Денені басқару қабілетін жояды. Бастың істеу әрекеті бұзылады», - деп тұжырым жасап отыр.

04.11.2023

«Мен қатынды ұрайын деп ұрмаймын. Қызғаныш жоқ. Жүйкемді тоздырып шегіне жеткенде ұрамын. Қатын-бала үшін түзде тентіреп жұмыс істеп пұл табамын. Ақша табу оңай емес еркекке. Біреуді «әке» дейсің, біреуді «көке» дейсің. Біреуді мақтайсың, әйтеуір табыс тауып, қатын-баланы асырау керек. Қатындарға ақша табу оңай. Олар айланың қырық түрін жасай алады. Еркекте еркектік намыс деген болады. Сондықтан кейбіреумен керісіп, төбелесіп қаласың. Соншама қиындықпен табыс тауып келсең де әйел бағаламайды. Сосын соған жының келіп ұрып қоясың. Сосы ол азан-қазан ғып үйді басына көтере долданып, бала-шағаны алып төркініне қашады. Қашқан сайын қаның қайнап, ұрғың келе береді. Ондай долы қатынды қалай түзеуге болады?» - деді бір жігіт.

Не айтарымды білмей тосылдым.

04.11.2023

Алаяқтар шежіресі атам заманнан жалғасады. Оған дәлел хан сарайларын жағалап, құдайдың атын жамылып, емші-домшы, ақылшы болып жүрген ғой. Кейбірі бағы жанып, ханның отырып қалған кәрі қыздарына үйленіп, сарайда ықпалды адамға айналып шыға келген. Қазіргі алаяқтар да сол көне тактиканы ұтымды пайдаланады. Жанашыр болып жаныңнан табылады. Ебелектеп қызметінді жасайды. Басыңнан бақ тайғанда лып етіп жоғалады. Алаяқтардың өте алғырлары қазір Дубай мен Түркия, Америка, Қытай аумағына көшіп алған. Сол жақтан ықпал ету тиімді. «Қайда тұрасың?» десе, ауыз толтырып айтқанға қолайлы. Қарапайым, тіпті, байлардың кейбірінің қолы жете бермейтін бай өлкелерде тұрып, елді алдау тиімді әрі сенім ұялатады.

АЛАЯҚТАРМЕН КҮРЕС – КҮРЕСТІҢ СҰЛТАНЫ!

05.11.2023

Олай-бұлай далаң қағып жүрдік те,
Талай-талай есіктерге кірдік те.
Арыстан боп айға шабам десең де
Айналып кеп тоқтайтының – БІР НҮКТЕ!

Ойнадық та әзілдесіп күлдік те,
Ұйқы көрмей оймен кездік түндікке.
Алтын тақта отырсаң да асқақтап,
Айналып кеп тоқтайтының – БІР НҮКТЕ!

Адамдықтың құт-қадірін білдік пе,
Пенделікпен ашуланып үрдік те.
Билік қолда тұрғанымен осы сәт
Айналып кеп тоқтайтының – БІР НҮКТЕ!

Мейлі, ғажап, мейлі, азап, сұмдық де.
Байланасың атамекен – кіндікке.
Мына өмірде жырғап, жырлап жүрсең де
Айналып кеп тоқтайтының – БІР НҮКТЕ!

06.11.2023

«Бір қызым бар – 15 жаста. Енеммен бірге тұрамыз. Енемнің кесірінен үш рет түсік тастадым. Енем бастан ауырады. Жылына бір рет емханаға жатып тұрады. Бөлек тұруға байым келіспейді. Жүйкем шаршады. Ашуланшақ болып кеттім. Маған бала керек. Уақыт өтіп жатыр. Қартайып барам. Не істеуге болад?» - дедібір келіншек.

«Шешімді жасайтын – байың. Байыңды өзгерт», - дедім.
Ол байын қалай өзгерте алады?

07.11.2023

Құт ол – қуат (энергия). Қуаттың ең мөлдірі әрі өте күштісі. Құт адамның үш жеріне ұялайды: Басқа, жүрекке, белге (ер адамда – жыныс мүшесіне, әйелде – жатырға).

Құт өте сезімтал әрі нәзік. Оны аялап ұстап, үнемі жігерлендіріп отыру керек. Құт ренжісе немесе үріксе, үрейленсе – басқаға көшіп кетеді. Құт адамда, алтын-күмісте, малда, құста, қасқырда, итте, жерде болады.

Ежелде бір жерді жаулап алу үшін қолбасшы әуелі сол елдің құтын қашырған. Құтты қашыратын – сөз энергиясы. Мысалы: Шыңғысхан туралы аңыздар көп. «Туғанда қолына қан ұстап туған. Бауыры Бектұрды садақпен атып өлтірген. Сатқындардың басын алып отырған. Айлакер, қатыгез» деген сияқты аңыздарды естіген жұрт Шыңғысханды көргенде құты қашып, тізесі дірілдейтін болған.

Елдің көзінше дарға асу, дүре соғу, т.б. жазаның бәрі – құт қашыру. Басқыншы елдер біздің елдің құтын қашырудың неше түрлі айласын жасады. Хан, батырлардың басын кесіп, музейлерге қойды. Бұл – ұлтты қорлап, құтын қашыру. Елінен, жерінен айырылған қаншама мықты адамдар босқынға айналды. Бұрын бір зиратта жерленген, құт-берекесі тасыған елдің сүйегі әр елде, әр жерде шашылып қалды. Осының бәрі ұлттың рухын жойып, құтын қашырды.

Абылайдың зерлі шапаны, сақинасы табылды. Қасымханның қылышы бар дейді. Қасымханның тағы туралы мәлімет бар менде. Соны қалпына келтіру керек. Әзірге ауыз толтырып айтар ештеңе жоқ. Құт жинауды жалғастыру керек. Құт қонбай – ел көркеймейді.

07.11.2023

Бағанағы құт туралы әңгіменің жалғасы: «Елге ел қосылса – құт, елден ел көшсе – жұт». Батырлар жырында кездесетін «алтын басты ер» тегін емес. Сөзімізді растайтын Сыздық сұлтанның Кенесары ханның ерін қырғыздардан алып, ердің басын бұрап ашқанда іші толған алтын болғаны айтылады. Хандардың тағы алтын-күміспен көмкеріліп, асыл тастармен безендірілген. Ханның басындағы тәжі, асатаяғы алтынмен апталып, асыл тастардан жасалған. Фараондардың тақтарында көтен қоятын жер, бел мен омыртқаны өрлетіп бас қоятын жерге дейін саф алтынмен өрілген. Елден табылған алтын киімді ханзадалардың сүйегі бізге мол мағлұмат береді. Сақ, ғұндар үшін алтын құт шақыратын киелі құрал болған. Кейінгі ұрпақ алтынның қадір-қасиетін ұқпайды. Күмісті аса бағалап жүр. Алтын тұрғанда күміс ойнамай қалады.

08.11.2023

Мен ешкімге ақыл айтпаймын. Тек көрген-білгенімді жазамын. Ұсыныс берем, ал қабылдау, қабылдамау – әркімнің өз еркі. Кейде біреулер маған «өйтпе, бүйтпе» деп бұйрық береді. Айтпағым ол емес, айтпағым – кешегі қыздарын, ұлдарын ұратын ата-аналар туралы. Жасынан таяқ жеп, қысым көріп өскен бала үйленгенде қатын ұратын болады. Жасынан жасық болып өскен қыз есейгенде бала-шағасын ұрып, байымен жағаласатын болады. Бұл – жас кезден ой-санада жатталып қалатын жарақат. Біреулер айтады: «Ештеме жоқ, жасымызда таяқ жеп өстік, алма ұрладық, ұрыстық, төбелестік, жаман болған жоқпыз», - деп. Бірақ өздерінің отбасында тиран екенін жасырып қалады. Яғни, бұл – дұрыс тәрбие емес.

08.11.2023

Адамды адам қылатын – ми, асқазан, жүрек. Миға не салсаң – тілің соны айтады. Бұл – өте маңызды! Асқазанға не салсаң – аяқ қолың соны қабылдайды. Бұл – өте маңызды!

Жүрекке не салсаң – соны дүрілдетіп айдайды. Бұл – өте маңызды!

Енді ойлан. Миға не жинадың?
Асқазанға нені салып жүрсің?
Жүрекке нені алып жүрсің?
Ой-санаң озық болса, өзің жасаған архитектураң көрінеді.

07.11.2023

Біздегі бизнестің көбі түбінде банкрот болып құлайды. Оған басты себеп – кәсіби шеберліктің болмауы және басшы мен жұмыскердің арасындағы сенім пакетінің күмәнділігі. Бастықтар әріптестерінен көп сырын жасырады. Ұжым арасында жансыз (шпион) ұстайды. Жансыз ақпаратты анық жеткізгені үшін үстеме ақы төлейді. Кейде ұжым арасында қолдан интрига жасайды. Ұнамаған жұмыскерді арандатып жұмыстан шығарады немесе кінәлі етіп артығымен жұмыс жасауға тәуелді етеді. Кінәлі адам кінәсін ақтау үшін барын салып бастыққа жағымпаз болуға мәжбүр. Мәжбүрлік кейде әдетке айналады. Әдет мінезге айналады. Ұжымды бұлай басқару түбінде банкроттыққа әкеледі. Ұжымда бастық пен жұмыскер арасында өзара сенім мен қолдау мықты болғанда ұжымның жұмысы табысты болады. Жұмыскер өз кәсібінің нәтижесі мен жетістігін анық көргенде және үнемі қолдау сыйлығын алып тұрғанда ғана оның потенциалы толық ашылады. Бастықтың міндеті – жұмыскердің потенциалын толық ашу және бағалау.

18.11.2023

Бір әйел болады – бағынды ашады.
Бір әйел болады – жағынды ашады.
Бір әйел болады – алтын басынды таққа сүйрейді.
Бір әйел болады – алтын басынды допша тебеді.
Бір әйел болады – төсекте от болады.
Бір әйел болады – бір шапалақтан жоқ болады.
Бір әйел болады – жатарда аяғынды жуып, балаша күтеді.
Бір әйел болады – сабалап жүнше түтеді.
Бір әйел болады – ортада сөз бермейді.
Бір әйел болады – қырсықтанып өзгермейді.

Бір әйел болады – ерін «пірім» дейді.
Бір әйел болады – қабағы ашық күлімдейді.
Бір әйел болады – ерінің айтқанын істей береді.
Бір әйел болады – тілімен тістей береді.
Бір әйел болады – еркекті жек көретін.
Бір әйел болады – кектенетін.
Бір әйел болады – қабағы ашылмайтын, ашуы
басылмайтын.
Бір әйел болады – қиналсаң – тірегің, сыйлайтын жүрегің.
Бір әйел болады – өзі қожайын, өзі би, дархан, дара көңіл-
күй.
«Әйелдер-ай, әйелдер-ай, қандайсың!..

21.11.2023

«Данышпан» қателеспейді. Қателік жасаған адам «данышпан» болмайды. Бірақ ол бай болады. Бай адам «Алаяқ мені алдаса екен» деп тұрады. Бай алданғаннан ләззат алады. Алаяқ құлық жасағаннан ләззат алады. Бірақ байдың байлығы кеміп қалмайды. «Шығын шықпай – кіріс кірмейді» деген принциппен өзін жұбатады. Қызық, ә!

22.11.2023

«Миллиардер болудың төте жолын үйретші. Ақша потоғын ашып берші. Олигарх болудың жолын көрсетші» дейтіндер көп. Алгоритм бар ма?
Сен қалай ойлайсың?

23.11.2023

1. Бқпалды ортаны дәл таңдау.
2. Бқпалды ортаға кіру тактикасы.
3. Бқпалды ортаны жаулап алу тактикасы.
4. Бқпалды ортада ересен байлыққа кенелу тактикасы.
5. Бқпалды ортада бірнеше құрбандық ұстау стратегиясы.
6. Бқпалдылықты ұрпақтан-ұрпаққа мұраға қалдыру стратегиясы.

24.11.2023

Алгоритм-күнделік:

Үйден шықпай тұрып нені аяқтамадың – соны ойла.

Үйден шыққан соң қайда барасың, не істейсің – соны ойла.

Жұмыстан шықпай тұрып нені бітірмедің – соны ойла.

Жұмыстан шыққан соң қайда барасың, не істейсің – соны ойла.

Төсекке жатар кезде нені аяқтамадың – соны ойла.

Төсекке жатқан соң не істейсің – соны ойла. Оянған соң жарық таңға алғыс айт.

24.11.2023

«Қыздара-ай» деген ток-шоу бар екен ғой. Кеше соларда сарапшы (эксперт) болдым. Тақырып: қайырымдылық. Бизнесмен, олигархтар қайырымдылықтың не екенін әлі күнге дейін ұқпайды екен. Қайырымдылық деген ғылыми жаңалық ойлап тапқан ғалымға, құрал жасаған өнертапқышқа жасалу керек. Ғалым вакцина ойлап тауып, адамзатты қауіпті аурудан құтқарады. Өнертапқыш бір құрал ойлап тауып, адамзаттың жұмысын жеңілдетеді. Міне, осы нағыз қайырымдылық деген!

Ал қарапайым жеке адамдарға жасалған ізгілікті іс – бір реттік көмек. Көмек пен қайырымдылықтың ара жігін ажыратып алсаңдаршы. Көмек өте мұқтаж адамдарға жасалғаны дұрыс. Бірақ кейде алаяқтар жанашыр адамдардың сенімін алдап-соғады. Алаяқтар барлық салада өріп жүр.

АЛАЯҚТАРМЕН КҮРЕС – КҮРЕСТІҢ СҰЛТАНЫ!

24.11.2023

БУМЫН ҚАҒАН

ЕСТІЛЕДІ ТҰЛПАРЛАРДЫҢ ДҮБІРІ,

ЕСТІЛЕДІ САРБАЗДАРДЫҢ КҮБІРІ.

ТӨЗІМІ МЕН ӨНЕРІНЕ ТАҢ ҚАЛЫП,

ТӘНТІ БОЛҒАН БАТЫС, ШЫҒЫС, СІБІРІ.

ҚАҒАН, ҚАҒАН, БУМЫН ҚАҒАН!
ШАРТАРАПҚА АТ ТҰЯҒЫ, ТИДІ ТАБАН.
ТҮРКІЛЕРДІҢ БАСЫН ҚОСҚАН БАБАМ!
ҚАҒАН, ҚАҒАН, БУМЫН ҚАҒАН!

АДАМДЫҚТЫҢ ТҰЛҒАСЫН БИКТЕТІП,
АДАЛДЫҚТЫ АДАМҒА СҮЙІКТІ ЕТІП.
АДАМЗАТҚА ҮЛГІ ЕТТІҢ САНАЛЫҚТЫ,
ШЕЖІРЕҢДІ ТАС ТАҢБАҒА ЖИЫП КЕТІП.

ҮЙРЕТТІҢ ТҮРКІЛЕРГЕ БАСҚАРУДЫ,
ҮЙРЕТТІҢ ЕЛ БОЛУҒА БАСҚА РУДЫ.
КӨРСЕТТІҢ БҰЛ ӘЛЕМГЕ ҒАЖАЙЫПТЫ
БОЛАТТАН ҚҰЙЫП АЛЫП БАС ҚАРУДЫ.

ТАУДА МЫНА ҮНДЕРІҢ ЖАҢҒЫРАДЫ,
СЫЛҚЫЛДАҒАН СУЛАРЫ ӘН ҚЫЛАДЫ.
МЫНА ДАЛА ТӨСІНДЕ СЫР ЖАСЫРЫП,
ШЕЖІРЕНІҢ БЕТТЕРІН ШАҢ ҚЫЛАДЫ.

27.11.2023

Адам неге бір-бірін түсінбейді, бір-бірін ұғынуға санасы жетпейді? Себебі – ой-сана әртүрлі толқында (волна) жұмыс істейді. Мысалы: сенің ми толқының 999, яғни үш тоғызбен жұмыс жасаса – төменгі ми толқынындағылар өлсе де сені ұқпайды. Мысалы: машина айдау үшін әуелі жол ережесін оқып, машина айдауды әрі жөндеуді үйрену керек. Олай болмаса жол апатына түсіп, қиналасың. Сол секілді адам сені ұғу үшін сенің толқынында ойлау керек. Сенің толқынында сезіне алу керек. А так алтын уақытың зая кетеді. Босқа арам тер болып шаршайсың.

Адамды өз волнада ойнату үшін бойыңда магнетизм болуы шарт. Магнетизм деген – флирт. Адамды қылығымен өзіне тартып алатын қыз-келіншектер сияқты қызығатын бір қасиет болуы тиіс. Кейде денеден мүнкіген ащы тер де адамды тартып тұрады. Ащы тер шығарам деп биттеп-құрттап кетпеңдер тағы.

27.11.2023

Әскерден келген кулар: «Ыстық континентте служит еттік, ол жақтың қыздарының ана жері көлденең болады» десе – сендік. Әйтеуір әскерден келгеннің бәрі жалы күжірейіп «Атаман болдық» деп келетініне сендік. «Әкесі тірі адам бас ұстамайды» десе – сендік. Әкеміз өлгенше басқа жоламадық. «Миды көп жеген адам мылжың, су ми болады» десе, оған да сеніп, өскенше жоламадық. Сөйтсек, бастың құйқасы мен миы ең тәтті жері екен ғой.

«Жауынқұртты табанға жақса желаяқ болады» десе – сендік. Жаңбырда ұстап алып табанға ысқылайтынбыз. «Қыздың қолынан ұстамаңдар – туып қалад» десе – сендік. Кәдімгідей сақтанып жүруші едік. Не деген аңғал болғанбыз, ә!

28.11.2023

Америкалық психолог Кэрл Дуетің зерттеуі бойынша ой сана екі түрлі болады: Өзгеруге бейім ой-сана және өзгеруге бейім емес ой-сана. Қарапайым тілмен айтсақ, өзгерісті тез қабылдайтын алғыр адамдар мен өзгермейтін надан адамдар. Кішігірім комфортынан айрылмай өмір бойы жабысып алып, қатып отыратын консерваторлар бар. Олардың ой-санасы ескі моральдық өлшемдерге байланған. Бұлар – уақыт көшінен кейін қалған, кедейлікке бет алған адамдар. Алғыр адамдар өзгерісті мүмкіндік, жетістік деп қарап, табыстың жалынан ұстап, ғажайып оқиғалар жасайды. Өзгеріске бейім, саналы адамдар қоғамды өзгертеді. Өзгеріске бейім адамдар жаңалық жасайды. Өзгеріске бейім адамдар өзін өзгертеді. Өзгермейтін қырсық, қыңыр адамға: «Есекті отқа айдасаң – боққа қашады» дейді.

28.11.2023

Адамның жан қалауы – нағыз мотиватор. Жан қалауын алып клеткаларды ләззатқа бөлеген кезде эндорфин, серотонин сұйықтығы (гормон) қанға төгіледі. Қан нұрланып, ойнап шығады. Қан ойнағанда адам өте белсенді, алғыр болады. Мидың импульсы шарықтап кетеді. Бас идеядан қайнап тұрады.

Дәл осы кезде әрекет керек, жігер керек. Әрекет пен жігер қосылса – адам ғажайып оқиғаларды жасайды. Дәл осы сәтте ғалым жаңалық ашады. Дәл осы кезде ақын шабыттанып жыр жазады. Дәл осы кезде адамның көңілі шат болады. Дәл осы сәтте босағаға құт келеді. Дәл осы кезде басына бақ қонады. Дәл осы сәтте адам тағдыры 180% өзгереді. Дәл осы кезде ғашықтық деген ғажайып сезім келеді. Дәл осы кезде махаббатқа бас байланады. Дәл осы сәтте ер мен әйел төсек ләззатына қанады. Дәл осы кезде адам тіл жетпейтін ғажайып сезімге бөленеді. Өмір – ғажап!

29.11.2023

«Басың аман болса – мал табылар». «Байтал түгілі бас қайғы». «Басына бақ қонды». «Ел басы – Бас ие», т.б.. Басқа қатысты сөз көп. Кейде әйелді мойынға теңеп, "»Мойын қайда бұрылса – бас сонда бұрылады» деген әзіл бар. Типа еркектің жетістікке жетуіне әйелдің де үлесі бар деген ишара. Кейбіреуді «Басы жасамайды» деп кінәлап жатады. Енді біреуді «Басы қатты істейді» деп мақтап жатады. Бар пәлені бүлдіретін де, ғажайып оқиғаларды жасайтын да осы – БАС. Басты істету үшін адамзат жаралғалы ізденіп, оқып, үйреніп, жанталасып келеді. Бірақ әлі мешеу қалыптан шыға алмады. Ғасырлар бойы жасаған қателіктерін ғасырлар бойы қайталаумен келеді. Ой-сананы дамыту жолында небір данышпандар өтті. Айтты. Көрсетті. Үйретті. Өкінішке орай, адамзат сол мақұлық денгейінен көп ұзамады. Баста ғажайып мүмкіндік тұнып тұр. Басты толық істетсе – адам жаратушыға бір табан жақындайды. Басты толық істетсе – адам әлемді түбірімен өзгертеді. Басты істеткен, техникаларын білетін адамдар әлемді басқарып отыр.

29.11.2023

Бағанағы басты істету туралы. Адамның миының 10%-ы немесе 5%-ы ғана жұмыс істейді деген қағида қалыптасқан. Ақиқатында адамның миы сатылап 100% жұмыс істейді. Көз

көреді, құлақ естиді, тіл сөйлейді, мойын бұрылады, қол ұстайды, аяқ жүреді, тіс шайнайды, жақ ашылады, т.б..

Ми 100% жұмыс істесе, адам неге ақылдының ақылдысы болмады? Енді жоғарыдағы 10-5%-ға оралайық. Адам миының сол 10-5%-ын ғана дамытады. Яғни, адамның ақылды болуы – миды дамыту процессіне байланысты. Егер адам миын 99% дамытса – адам ғажайып оқиғалар жасайды. Ғажайып технологияларды ойлап табады. Миды дамыту тікелей адамның өз еркіне байланысты. Миды дамытпайтын – жалқаулық, еріншектік, масылдық, қырсықтық, кертартпалық, комплекстер мен надандық. Біздің оқытып отырған курстарымыз – миды 99% іске қосудың амал-тәсілдері. Оны тек алғыр, өмірге құштар позитив адамдар ғана меңгереді!

30.11.2023

Қызық, ә. Мен басты істету туралы жазған соң жасы жетпістен асқан бір әйелді кездестірем. Ол өмір бойғы өкінішін айтады: «Басым істемейді. Жасым жетпістен асты. Өмір бойы бір адамға жұмыс істеп келем. Соны байыттым. Ол біз секілді бірнеше адамның арқасында орталық ашты. Жағдайын жасап алды. Ел кезіп саяхаттап жүр. Өзіме деп бір тиын да жинамапшын. Адал болдық. Алған азын-аулақ жалақыны қанағат тұттық. Пенсия да мардымды емес. Кезінде ақшаны күреп таптық. Сол кезде өзіме деп пұл жинай берсем, осы күні мен де бай, бақуатты өмір сүрер едім. Басым істемейді. Өкінем!» - деп аяқтады әңгімесін.

Елдің бәрі бай болу міндет емес. Бірақ жақсы өмір сүруге қақысы бар. **БАСТЫ ІСТЕТУ ТЕХНИКАСЫН МЕҢГЕРУ – БҮГІНГІ КҮННІҢ БАСТЫ ТРЕНДІ!**

30.11.2023

Кешегі «Басым істемеді. Өкінем» деген жетпістен асқан кемпірді бүгін тағы жолықтырдым. Басты істету техникасы туралы жаза бастап едім, сол басы істемейтін кемпірді екі рет кездейсоқ кездестірдім. Енді отырмын: «Қалай басты істету керек?» деген сұрақты өз-өзіме қойып.

01.12.2023

Карл Маркс бұй дейді: «Сананы тұрмыс билейді». «Тұрмысқа адам күйлейді» (менің сөзім). Карл көке – нағыз данышпан!

Бірақ әлі күнге адамзаттың басым бөлігі бұны ұққан жоқ. Соны алаяқтар ұтымды пайдаланып, адамзатты моральмен адастырып жүр. Ақын, философ Абай да бұны кеш байқап: «Қолымды мезгілінен кеш сермедім» - деп ойбайлап кетті. Билікті сынап жүрген кез келген «патриотқа» бір бума долларды көрсетші – билеп береді. Адам болмысы екіжүзді. «Арсыз болмай атақ жоқ. Алдамшы болмай бақ қайда?» (Абай). Eeee...

02.12.2023

Джон Роквеллер әулеті – әлемдегі ең бай, ең ықпалды әулет. 1870 жылдары Standartoil мұнай компаниясын құрған. 1937 жылы Джон Роквеллер қайтыс болды. Сол кездің өзінде олардың қаржылық әлеуеті \$1.4 миллиардты құраған. «2006 жылы 305 миллиард, 2021 жылы 423 миллиардты құрады» дейді ақпарат көзі. Роквеллер әулетінің Чикагода ашқан Роквеллер университеті бар екен. Олар қаражатын медицина, ғылым, білім саласына, қайырымдылыққа жұмсап келеді.

Роквеллер әулетінің өмір жас ұзақтығы 82 жастан кем емес. Ең ұзақ жасаған Дэвид Роквеллер 102 жасқа жетіп, 2017 жылы қайтыс болған. Роквеллер жеті ұрпақ ауыстырды. Екі ғасырдан астам әулеттің қаражатын шашпай-төкпей, тек еселеп көбейтіп отырған. Ғажап әулет! «Роквеллер әулетінің қазіргі байлығы 3,4 триллион болуы мүмкін» дейді сарапшылар.

Роквеллер әулеті өздерін жарнамаламайды. Прессаға жабық. Әулет жылына екі рет жиналып, әулеттің қаражатын, ішкі проблемаларын егжей-тегжей талқылап отырады. Әулеттің өз тағы мен тәртібі қалыптасқан. Әулеттегі проблемалар тек әулеттің ішінде шешіледі. Әулеттің өз құпиясы өзінде берік сақталған. Әулеттің әлемнің түкпір түкпіріндегі компанияларында 100 мыңдай адам жұмыс істейді. АЛ МЕНІҢ «ӘУЛЕТ МЕКТЕБІН ҚАЙТА ҚАЛПЫНА КЕЛТІРУ КЕРЕК!»

ДЕП ЗАРЛАП ЖҮРГЕНІМЕ – ОН ЖЫЛ! ҰҚҚАН ЕШКІМ
ЖОҚ!

02.12.2023

ӘУЛЕТ МЕКТЕБІН ҮЙРЕТЕТІН АРНАЙЫ КУРСТАРҒА
ШАҚЫРАМЫЗ! КУРС ЖЕКЕ ДАРА ОҚЫТЫЛАДЫ НЕМЕСЕ
ӘУЛЕТКЕ БАРЫП ОҚЫТЫП БЕРЕМІЗ.

ӘУЛЕТ МЫҚТЫ БОЛМАЙ – ДӘУЛЕТ МОЛ БОЛМАЙДЫ.
ӘУЛЕТ МЫҚТЫ БОЛМАЙ – ӘУЛЕТТІҢ ЫРЫС-ҚҰТЫ
ТАСЫМАЙДЫ. ОСЫНЫ ҰҚҚАН КЕЗДЕ ҚАЗАҚТЫҢ
АУЫЗЫРШЛІГІ МЕН ЫНТЫМАҒЫ БЕРІК БОЛАДЫ.

03.12.2023

Бернар Арно 1949 жылы Францияда туылған. 1980 жылы
ата-анасының бизнесін сатып, Америкаға, Флорида штатына
көшіп келіп, «таунхаус» бизнесімен айналысты. Сол кездегі
ипотекалық бум Арноға \$20 миллион пайда табыс әкелді.

Арно Америкада жүріп қиялшылдар мен арманшылдардың
бизнес жасай алмайтынын анық ұққан болатын. Ол айқын
мақсат қойды. «Әлемдік текстиль бизнесінің қожайыны болам»
деді – болды. «Әлемдік сән әлемінің қожайыны болам» деді –
болды.

Louis Vuitton, Christian Dior, Boussac компанияларының иесі.

2023 жылы Бернар Арноның табысы \$210 миллиардты
құрап, әлемдегі ең бай адамға айналды. Ғажап!

04.12.2023

Лорри Пейдж 1973 жылы Америкада туылған. Жасынан
компьютерге қызыққан. Әкесі де – компьютер саласының
маманы болған профессор.

Лорри 12 жасында компьютерді дербес құрай алатынына
толық сенді. Дәл сол мезеттегі сенім болашақ тағдырын
айқындады. Google, Alphabet компанияларының қосымша
қожайыны болды.

2023 жылы Лорри Пейдждің табысы 111,2 миллиардты құрады. Гажап!

05.12.2023

Илон Маск 1971 жылы Претория ЮАР жерінде туылған. Физик, өнертапқыш, инженер, программист. Инженерлік отбасында тәрбие алған. Алғашқы \$500 табысты 12 жасында тапты. Видеоойын жасап сатқан. Ол қаржыны фармкомпанияның акциясына салады. Акцияны қайта сатады. Інісі екеуі ізденіп жүріп табыстың көзін табады.

Илон Масктың 2023 жылғы табысы 244,4 миллиардты құрап отыр.

Гажап енді! Табыстың көзі әулет мектебі мен ғылымда екенін дәлелдеген мықты тұлғалар бар әлемде!

Ал біздің осы жастағы жігіттер мен қыздар алаяқтықпен айналысып, елді зар қақсатып жүр.

06.12.2023

Ой-сананы басқаратын алапат қуат бар. Ол қуат бір мезетте барлық тіршілік иесіне бірдей күш береді, шыр айналдырады. Қазақ оны ҚҰТ дейді. Энергиясы жоқ адамды «құты қашты» дейді. Энергиясы күшті адамды «құты тасты» дейді. Қазақтың «айналайын!» деген сөзі айналу қуатынан тұрады. Сөз энергиясы дегенді адамдар біледі, бірақ оны қолдану техникасын, қайдан келетінін білмейді. Сол себебті адасады. «Сөз сүйектен өтеді» дейді, бірақ сүйектен қалай өтетін техникасын білмейді. Алаяқтар сөздің кейбір техникасын үйреніп алады. Бірақ ол техникалар қарабайыр. Бірақ қарабайыр ой-санаға жарап тұр. Алдап-арбауға қолайлы.

АЛАЯҚТАРМЕН КҮРЕС – КҮРЕСТІҢ СҰЛТАНЫ!

07.12.2023

Екі-үш ғасыр бойы әлемге ықпалын жүргізіп келе жатқан миллиардер әулеттер бар. Адамның ұлты, нәсілі, діні маңызды емес. Маңыздысы – адамзаттың ой-санасы, дамуына қосқан

үлесі. Мен адамдардың тек позитив, пайдалы жақтарын сөзге арқау етем.

Майэр Амшель Ротшильд (1744-1812).

Жас кезінде нумизматикалық теңгелер және антиквариат бұйымдар сатып алып, байларға сатуды кәсіп еткен. Саудада алғырлығымен аристократтардың көзінен түседі. Банк ашады. Ланграф Вильгельм оны өзіне банкир етіп тағайындайды. Сол сәттен бастап Амшель Майердің бағы жанады. Менің айтып жүретін ықпал ету аймағы деген концепциямның дұрыстығына дәлел. Ротшильдер банк саласы, өнеркәсіп, мұнай, медиа, жаңа технологияларға қаржы салады. «Ротшильдер әулетінің қазіргі байлығы жобамен 3,2 триллиондарды құрауы мүмкін» дейді сарапшылар. Анығында, ешкім білмейді. Байлықты екі-үш ғасыр бойы тапжылмай қолында ұстау ерекше қабілетті, тектілікті қажет етеді. Ғажап!

08.12.2023

Адам миы дағдарысқа тірелгенде өмірден МӘН іздейді. Мәнді ұғу үшін физик болу керек немесе шизик болу керек. Физик мәнді ғылым тілімен ұқтырады. Шизик өз ой-санасының пайымымен түсіндіреді. Бір қызығы – екеуі де талантты. Бірақ шизикте потология бар.

11.12.2023

Жанашыр достар айтады: «Сіз Фб-да көп идея айтасыз. Идеяңызды ұрлайды ғой» дейді. Күлдім. Неге күлдім? Идеяны алаяқтар ұрлайды. Бірақ олар идея өзегін ұрлай алмайды. Себеп - ұқпайды. Басы жетпейді. Тоқсаныншы жылдары «Адамтану институтын ашу керек» деп бір мақала жаза салғам. Кейін сол идеяны бір алаяқ журналист жалаулатып жазып жүрді. Өзегін ұқпаған соң іске асыра алмады. Екі мыңыншы жылдары марапат, медальдар туралы жаздым. Тағы бір журналистер іліп алып, медаль шығарып, бизнес жасап жүрді. Енді «Әулет мектебі» деген идеяны шығардым. Оны да біреулер жалаулатып жүр. Бірақ олар идеяның өзегін ұқпаған соң ұзаққа бармайды. Мысалы: Біреу дәмді ас дайындайды. Оның рецептін бір алаяқ

ұрлап алып, ас дайындап сатады. Бәрібір алаяқтың асы дәмсіз болады. Неге? Себебі – әр идеяның өз энергиясы болады. Адамды биоэнергия басқарады. Автордың құты – идеяның өзегі. Оны ешкім дәл сондай ғажайып қалыпта қайталай алмайды.

12.12.2023

Қатынтану сабақтарынан үзік сыр.

Егер әйелдің пісірген еті қатты болса – еркекке суық.

Егер әйелдің пісірген бауырсағы сары, өте дәмді әрі жұмсақ болса – әйел төсекте от.

Егер әйелдің пісірген самсасының күйігі көп болса – әйелдің көңілі орнында емес.

Егер әйелдің пісірген пирогы жұмсақ әрі дәмді болса – әйел мінезі ашық.

Егер әйелдің пісірген пирогы қатты, күйігі бар болса – әйел төсекте суық.

Егер әйелдің пісірген шелпегі жұқа, майы аз, жұмсақ әрі дәмді болса – әйел өте сезімтал, махаббатқа бейім.

Егер әйелдің пісірген шелпегі қатты қытырлақ, майы көп болса – әйелдің еркекке реніші бар.

Әйелдің пісірген шелпегі қалың, тұзы білінсе – әйел салақтау, бейғам.

Әйелдің құйған шайы қою, дәмді болса – әйелдің мінезі ашық, өзі ғашық.

Әйелдің құйған шайы сұйық, сылдыр су болса – әйелдің көңілі мұз.

Әйелдің илеген қамыры жұмсақ әрі дәмді болса – әйелдің көңілі ақ, мейірімді.

Әйелдің илеген қамыры қалың, қатты болса – әйелдің көңілі суық.

13.12.2023

Қатынтану сабағынан бір үзік сыр.

Егер әйелдің дене бітімі мүсіндей сұлу болса – әйелдің тегі асыл, төсекте ыстық.

Егер әйелдің дене бітімі өте толық болса – денсаулығы жақсы емес.

Егер әйелдің қарны қатты шығып кеткен болса – әйелдің ішкі органдарында кінәрат бар.

Егер әйелдің дене бітімі орташа болса – жүрісі жылдам, төсекте салқын.

Егер әйелдің сирағы ұзын, кеудесі мен мықыны жіңішке болса – сәнқой.

Егер әйелдің қадамы жарасымды болса – сезімтал.

Егер әйелдің қадамы қысқа, жорғалап жүретін болса – мінезі тік.

Егер әйелдің жүрісі нық болса – мінезі шатақ.

Егер әйелдің дене бітімі тартымды, бөксесі шығыңқы болса – әйелдің тегі асыл, төсекте от.

Егер әйелдің саусақтары салалы болса – өнерге жақын.

Егер әйелдің саусақтары қысқа болса – практик.

Егер әйелдің саусақтары орташа болса – әрі сезімтал, әрі еңбекқор.

Егер әйелдің саусақтары толық болса – бірбеткей.

Егер әйелдің сандары жуан болса – еркекшора.

Егер әйелдің сандары орташа болса – бала туғыш.

Ал еркектерді әйелдер зерттесін.

14.02.2023

Қатынтану сабағынан бір үзік сыр.

Әйелдің көзі ойнақы, оңды-солды жүгіріп тұрса – қулығы басым.

Әйелдің көзі тесіле қадалып қарап тұрса – ғашық боп қалғаны.

Әйелдің көзі төңкеріліп, кірпік қақпай тұрса – алаяқтығы басым.

Әйелдің көзі тұнық болса – балаша аңқау.

Әйелдің көзі мұңлы болса – көңілінде кір бар.

Әйелдің көзі үлкен, тартымды болса – төсекте ыстық.

Әйелдің көзі орташа, сөйлегенде күлімдеп тұрса – кез келгенмен тіл табар саудагер.

Әйелдің көзі ызалы болса – мінезі шайпау.

Әйелдің көзі қысыңқы болса – еңбекқор.
Әйелдің көзі қоңыр болса – ақылы басым.
Әйелдің көзі қара болса – өте сезімтал.
Әйелдің көзі көк болса – қулығы басым.
Әйелдің қабағы қатулы болса – мінезі нашар.
Әйелдің қабағы ашық болса – ақкөңіл.
Әйелдің даусы шаңқылдап шықса – долы.
Әйелдің даусы гүрілдеп шықса – еркекшора.
Әйелдің даусы орташа, жағымды болса – көңілі көл.
Әйелдің даусы жіңішке, шіңкілдеп шықса – көкбеттілігі бар.

14.02.2023

«ЫҚПАЛДЫ ЕТУ АЙМАҒЫ» деген кітабымды толықтырып қайта шығаруға мәжбүрмін. Сұраныс қаптады. Иә, ықпалды адам қандай болады? Мысалы: Бір бизнесменді қарапайым адам қонаққа шақырса, ол келе сала: «Нан ауыз тиейін, жұмыс бар еді» деп асығып кеткенше асық болады. Ал сол бизнесменді ықпалды адам шақырса – қасында апталап жүреді. Міне, ықпалды адамның құты басқаны жіпсіз байлап алады. Ықпалды аймаққа айналу – екіншісі біріне бұйырмайтын бақыт!

Ал сен ықпалды аймақта жүрсің бе?

15.12.2023

Bloomberg агенттігінің жазбасы бойынша, 2023 жылы әлемдегі 25 миллиардердің тізімі шығыпты. Мен соның тек бесеуіне қадалайын.

Әлемдегі ең бай әулеттің басында Абу Даби Аль Нахаян тұр. Оның жылдық табысы \$305 миллиардты құраған.

2. Ултон әулеті – \$249,7 миллиард.

3. Эрмес әулеті – \$159,9 миллиард.

4. Марс әулеті – 141,9 миллиард.

5. Аль Тани Катар шейх әулеті – \$133 миллиард.

Әлемде әулет мектебі тамаша жұмыс істеп тұр. Менің әулет мектебі курсым ашып, әулетті дамытайық деп жүргеніме бұлтартпас ДӘЛЕЛ ОСЫ. Әулет мектебі курсы Алматыда жүріп жатыр.

19.12.2023

Қатынтану сабағынан бір үзік сыр.

Егер әйелдің сөзінде негатив көп болса – санасын үрей билегені.

Егер әйелдің сөзінде «не могу, не хочу» көп болса – өз-өзіне сенімсіз.

Егер әйелдің сөзінде «сен сүйткенде, мен бүйткенде» деген сөз көп болса – көкбет.

Егер әйелдің сөзінде «жаным, күнім» көп болса – екіжүзді.

Егер әйелдің сөзінде «мен жасадым, мен істедім» деген көп болса – өзімшіл, белсенді.

Егер әйелдің сөзінде «қожайын біледі, қожайыннан сұрайын» көп болса – үй шаруасына жайлы.

Егер әйелдің сөзінде боқтық көп болса – өз-өзіне шектен тыс сенімді.

Егер әйелдің сөзінде «сіз-біз» көп болса – қонақшыл.

Егер әйелдің сөзінде «келіспеймін, сенбеймін» көп болса – секемшіл, үрейлі.

Егер әйелдің сөзінде «жаным, махаббатым» көп болса – сезімге бай, төсекте от.

Егер әйелдің сөзінде «қойшы, мазамды алмашы, шаршадым» көп болса – төсекте салқын.

Егер әйелдің сөзінде қарғану көп болса – долы.

Егер әйел көп сөйлемейтін, тұйық болса – момын.

Егер әйел сыпсындап, көп сөйлесе – өсекші. Егер әйел үнемі күліп жүретін қабағы ашық болса – жайдары.

Егер әйелдің қабағы қатулы болса – ызақор.

20.12.2023

Адам – құдайдың бітпей қалған жобасы. «Неге? Не үшін?» деген сұрақтарға жауап бермеймін. Оны өмірден мән іздеушілер түсіндіріп береді. Айтпағым ол емес, айтпағым – адамды адастырудың, алдаудың оңай екендігі.

Адам миы миллиардтаған нейрондарға толы. Мидағы, денедегі бездердің бәрінде магниттік клетка бар. Магниттік клеткалар сырттан келетін инфоны талғамай сіңіре береді, жұта

береді. Инфо қандай болса, адамның іс-әрекеті де сондай болады. Магниттік клеткада өріс бар. Өріс деген – құт.

Құт – алапат биокуат. Құттың кілтін тауып басқара алатын адам көл-көсір бақ-дәулетке кенеледі. Әлемдегі миллиардерлердің бәрі – сол қуатпен жұмыс жасау техникасын меңгерген ұшқыр ойлы, жүйрік саналы адамдар. Қазақтың ұшқыр ойы мен жүйрік санасын империялық идеологтар жауып тастаған. Өлі күнге содан арыла алмай, санасы сан-саққа жүгіріп жүр. Қазақ – тамырынан ажыраған халық. Тамырға қайта жалғанған кезде даму болады. Тамырды табу, содан идеология жасау оңай емес.

20.12.2023

Кедей ой-сана мен бай ой-сана туралы жазу көптен ойда жүрген. Әлемдік данышпандардың кітабын ақтарып бас қатырмадым. Бүкіл даналық өзіміздің мақал-мәтелдер мен аңыздарда, жыр-дастандарда толып тұр. Оқы да ойлан, оқы да зерделе. «Бай байға, сай сайға құяды». «Байдың малын байқұс қызғанады». «Кедей бай болсам дейді, бай құдай болсам дейді».

Бір жігіттің әңгімесі: «Хирургпын, өте бай өкіл ағам болды. Жеңгем – ой-санасы ұшқыр, өте ақылды адам. Маған үнемі камқор болып жүрді. Мерекелерде үйлеріне шақырып қонақ ететін. Бір күні науқастанып қалдым. Жеңгем ең жақсы клиникаға жатқызды. Системада жатқам. Жеңгем хал-жайымды білуге келіпті. Біраз әңгіме соқтық. Ол менен қайда тұратынымды сұрады. «Бала-шағамен пәтер жалдаймын», - дедім. Кезінде ол кісінің інісіне операция жасағам. Таныстығымыз сол кезден басталды. Көмектесіп тұратын, бұл жолы да солай. Кетер кезде жеңгем жастығымның астына конверт қойып кетті. Кеткен соң конвертті ашсам – қомақты қаражат екен. Өлгі ақшаны біресе оң қалтама салам, біресе сол қалтама салам, біресе сумкама тығам. Алақ-жұлақ етіп бейне біреу тартып алатындай әбігерге түстім. Емханадан шығып дереу екі бөлмелі үй сатып алдым. Қазір ойласам, сол кездегі менің санам кедей адамның ой-санасы екен. Кейін ғой үлкен қаражатқа көз үйренгені», - деп әңгімесін аяқтады.

20.12.2023

Көкем аңға әуес еді. Қақпанына кәрі түлкі түсіпті. Еркек екен. «Қызық үшін түлкі асырап көрейін деген бір ой келді, – дейді. – Содан әлгі түлкіге жай салып асырадым. Біршама уақыт өткенде түлкінің жүндері түсіп, азып-тоза бастады. Берген тамақты жемей, мөлііп бір бұрышта жатып алды. Далада еркін өскен аңға торда тұру – стресс. Көрер көзге аянышты еді. Енді өлетін шығар деп жүргем. Аяқ астынан қақпанға жас түлкі түсе қалды. Қарап жіберсем ұрғашы екен. Бір ой жылт ете қалды. Екеуін ылықтырып күшігін алайын деген. Жас түлкіні кәрі түлкіге қосып жібердім. Бірақ кәрі түлкі мөліген күйі тапжылмай жата берді. Бақылап жүрдім. Бір күні жас түлкі кәрі түлкінің мойнына асылып, арсалаңдап ойнап жатқанын байқап қалдым. Кәрі түлкі міз бақпады. Құдайдың құдыреті, бір күні кәрі түлкі орнынан сүйретіле тұрды. Ғажап көрініс. Арсалаңдап ойнаған жас түлкіні иіскелеп қояды. Тағы біршама күндер өткенде кәрі түлкінің үстіне жылтырап жүн шыға бастады. Жас түлкіге махаббаты оянып, кәдімгідей диланып қалды. Жас түлкіні бұрышқа тақап ап дырылдататын болды. Табиғаттың заңы ғажап қой, шіркін! Күшіктеді», - деп көкем әңгімесін аяқтады.

P.S. Осы әңгіменің желісімен инсульт алған адамды орнынан тұрғызатын методика жасап шықтым.

21.12.2023

Өткен жазбамда немеренің сыйлығы туралы айттым. Кім түсінді, кім түсінбеді – білмедім. Бірақ оның терең мәні бар. Мемлекеттен небір атақтарды алып, кеудесіне жарқыратып орден-медаль таққандар жетерлік. Мемлекетке, қоғамға сіңірген еңбегі бағаланған шығар. Бірақ нағыз еңбек – әулеттің ынтымағы мен ауызбіршілігі. Нағыз еңбек – ата-ананың қоғамға тұлға дайындап беруі. Мықты мемлекет мықты әулеттерден құралады. «Мықтымын» деген даңқы шыққан талай әулет берекесіздіктен тақтан да, бақтан да айырылған. Тарих – куә. Әулет мықты болу үшін ӘУЛЕТ МЕКТЕБІН аштым. Оқындар, үйреніндер. Дәстүрді жалғастырындар. Атақ-даңқың шығып,

алтын-күміске оранғаныңмен, әулетте ынтымақ болмаса – бәрі бекер. Сайда саның, құмда ізің қалмайды.

23.12.2023

«Колеса историй крутят дураки и мощенники... Они правят миром они и есть мир».

Голифакс Джордж Сэвил.

Ғажап!

Алаяқтарды күнде кездестірем. Алаяқ пен талантты адамның айырмасы бар. Алаяқ ол да – жан-жақты дарынды. Бірақ дарынын тек өз мүддесіне баюға бағыттайды. Талант дарынын елді жан рахатына бөлеуге жұмсайды. Баю мақсат емес. Алаяқ – сөзге шешен. Артистизмі басым. Анекдот, әңгімені майын тамызып айтады. Адамды мақтағанда мысалдар қосып, санада образ туғызады. Көңілді жүреді. Кез келген ортада өзін жағымды көрсетеді. Кез келген мәселені тез шешеді. Адамдармен тіл табысу проблема емес. Ақшалы, ықпалды адамдардың қасынан қалмай жалпаңдап жүреді. Мейірімді, қайырымды, құдайшыл болып көрінеді. Бірақ ештеңеге сенбейді. Тек өз өтірігіне өзі сенеді. Алаяқтардың ортасында жүріп көп нәрсеге көз жетті. Бәрін айту – міндет емес. Негізгісі осы.

АЛАЯҚТАРМЕН КҮРЕС – КҮРЕСТІҢ СҰЛТАНЫ!

23.12.2023

Егер ол біреуді мақтаса, тұлға тұтса, яғни ой-санасы сонымен денгейлес болғаны. Денгейлес деген бір толқында (волна) деген сөз немесе пайданы бөлісіп жүрген бір қу болуы ғажап емес. Ал шын мәнінде елдің ой-санасын өсіретін адамды тұлғалық денгейге көтеретін бірде-бір шығарма көрмедім. Режиссер өз өмірін, жазушы өз тағдырын, композитор өз сезімін, ақын жан бұлқынысын жазып көрсетіп жүр. Біреудің өткен өмірі кімге қызық? Өнер адамзаттың бойындағы ізгілік пен зұлымдықтың күресін көрсету арқылы адам ой-санасында

қозғалыс, кванттық секіріс жасау керек. Олай болмағанда ол – саф өнер емес!

28.12.2023

Адамның күнделікті жасайтын тірлігі бір-біріне ұқсас. Таңертең тұрады. Дәретхана. Беті-қолын жуу. Тіс тазалау. Кейбірі душ қабылдайды. Әйелдер макияж жасайды. Физкультураны ілуде біреу жасайды. Кофе, шай, каша. Бала болса, садикке апару. Жұмысқа, сабаққа шығу. Жұмыста минутка жасайды. Жоспар бойынша жұмыс істеу. Түскі тамақ. Тамақ тарату жүрісі 20 минин, бірақ бәрі емес. Жұмыс. Кешке баланы садиктен алу болмаса, әріптестермен кафе, ресторанда бас қосу немесе үйге келіп ас дайындау. Кәкүр-шүкір әңгімені талқылау. Душ. Демалу. Адам өзінің ой-санасын дамытуға уақыт арнамайды. Яғни, адам потенциалын ашуға уақыты жоқ. Ой-сана кедей болған соң, тұрмыс та кедей болатыны – заңдылық.

30.12.2023

Сан-Францискада тұратын Бақыт Құнанбайқызы құдағидың үйінде қонақта болдық. Үш баласы Америкада, екі баласы Астанада тұрады. Омбы қазақтарының арасынан шыққан шежірелі құдағи қайда жүрсе де, қазақы дәстүр мен салтты ұстанады. Менің «Әулет мектебі» деген жобамды қуана қолдап отыр. Әулет мектебінің ұлтымыз үшін өте-мөте қажет екенін аңғардық.

31.12.2023

«Бағаламаса – бақ кетеді, тағаламаса – тақ кетеді». Қазақтың әрбір мақалы – бір кітап. Осыны ұғатын кез болды ғой. Әй, бірақ біздің шайтан сана ұқпайды-ау. Мақалдың мәні мынада: Егер талантты, өнерді бағалап қолдамаса, ол талант я өшеді, я басқа елге көшеді. Яғни, басқаның шырағын жағып, шырайын кіргізеді. Сосын соны миллиардтарға күшеніп өз елі сатып алады. Бұл – наданның тірлігі. «Тағаламаса – тақ кетеді» деген

таға мұзда, таста таймас үшін аттың тұяғына, адамның аяқкиіміне қағылады. Тағаны беріктіктің, нық тұрудың символы ретінде ұстайды. Яғни, тақ мықты болу үшін оның табанын күміспен күптеп, ырымдап тағалаған.

Қаншама дарынды адамдар бар. Ел оны бағаламаса олар тоқырайды. Жылт еткен талантты бағалап, биікке көтеру керек. Осы уақытқа дейін біздің елдің биікке көтерілген талантты инженер, ғалымдарын кездестірмедім. Демек, олар басқа елдің бағын ашып, байлығын еселеп жүр.

01.01.2024

Адамзаттың тәкәппарлығында шек жоқ. Тәкәппарлық – надандықтың белгісі. Надан адам ғана адамзатты нәсілге, дінге, тілге, ұлтқа бөліп қарайды. Адамгершілік ұғымы – адамзатқа ортақ. Қай кезде адамзаттың ой-санасы адамгершілік қасиеттің шыңына жетеді? Ой-сана тоғызыншы шкалаға көтерілгенде адамгершілік ой-санаға жетеді. Адамгершілік ой-санада адамзатты ұлтқа, нәсілге, дінге, тілге бөліп қарау жоқ. Адамның адами қасиеттеріне қарап бағалау бар. Адамгершілік ой-санаға жеткен адамға қуаныш та, қайғы да ортақ. Ақиқатқа тура қарап үйрен. Ақиқат адамзаттың дем алатын ауасы бір. Ішетін суы бір. Басатын жері бір. Тіпті, қатын мен байды да меншіктей алмайсың. Қаласа сенімен тұрады, қаламаса ажырасады. Әлемде адам құқы қорғалған.

03.01.2024

«Ақиқат байдың көтінде, кедейдің өтінде» десең, «ойбай олай деме, ақиқат бар. Ақиқатқа күрессең ғана жетесің» дейді. Егер бай мен кедей таласса, байдың ақиқаты кедейдің құқын таптап тұрады. Бай мен бай таласса, ақиқатты ақша немесе билігі басым шешеді. Әзірге біздегі ақиқаттың сұрқы осы.

05.01.2024

Қатын сұлу болса, байы қызғаншақ болады.
Қатын қырсық болса, байы философ болады.

Қатын долы болса, байы белсіз болады.
Қатын қожайын болса, байы шенеунік болады.
Қатын жайдары болса, байы жуас болады.
Қатын оқымысты болса, байы шофер болады.
Қатын интеллегент болса, байы профессор болады.
Қатын саудагер болса, байы доставчик болады.
Қатын сұмырай болса, байы ауру болады.
Қатын пысық болса, байы орындаушы болады.
Қатын вампир болса, байы арық болады.

04.01.2024

Біздің елде әр екі жүз метр сайын аптека. Әр екі жүз метр сайын косметолог. Әр екі жүз метр сайын шаштараз. Әр екі жүз метр сайын дүкен. Әр екі жүз метр сайын жүн жұлатын шугаринг. Әр километр сайын тойхана. Әр километр сайын асхана, кафе, ресторан. Адамдар тұмаумен жиі ауырады. Дәріні дәрігерге бармай-ақ өздері алып іше береді. Тіпті, кейбіреу дәрісіз жүрмейді. Үйлерінде пашка-пашка дәрі тұрады. Америкалық құдағи айтады: «Калифорнияда тұрғаныма он жыл, бір рет те түшкірген емеспін» деп. «Елге келдім – тұмаудан ұшып түстім» деп.

05.01.2024

Әркімнің көңілінде жүретін бір дерті болады.

Біреу жалғыздықтың дертін тартып жүреді. Қазақта оны кубас дейді. Біреу аурудың дертін тартып жүреді. Оны науқас дейді. Біреу махаббаттың дертін тартып жүреді. Оны жанбас дейді. Біреу надандықтың дертін тартып жүреді. Оны жүнбас дейді. Біреу ақиқаттың дертін тартып жүреді. Оны нанбас дейді. Біреу бас аурудың дертін тартып жүреді. Оны қанбас дейді. Біреу жалқаулықтың дертін тартып жүреді. Оны маубас дейді. Біреу жәлептіктің дертін тартып жүреді. Оны қаңғыбас дейді. Біреу жоқтықтың дертін тартып жүреді. Оны қайғыбас дейді. Біреу карераның дертін тартып жүреді. Оны жалғызбас дейді. Біреу байлықтың дертін тартып жүреді. Оны мәнжубас дейді. Адамды алықтықпен алдайтын, подводит ететін тағы бір ...бас

бар. Оны өздерің білесіңдер)). Адам дертпен келіп, дертпен кетеді.

06.01.2024

Қандай ғажап адамның керегіне жарап тұру! Адамға адам керек болу, бір-бірінің қажетіне жарап тұру – нағыз бақыт, нағыз қуаныш! Балалардың әке-шешесін керек қылуы, іздеп тұруы қандай ғажап! Әке-шеше бала-шағасын іздеп тұруы қандай ғажап! Немеренің ата-әжесін іздеп тұруы қандай ғажап! Бауырлардың бір-бірін іздеп тұруы қандай ғажап! Құдалардың бір-бірін іздеп тұруы қандай ғажап! Туыстардың бір-бірін іздеп тұруы қандай ғажап! Достардың бір-бірін іздеп тұруы қандай ғажап! Ғашықтардың бір-бірін сағынып тұруы қандай ғажап! Күнде бір төсекті шикылдатып жататын ер мен қатынның бір-бірін іздеп тұруы қандай ғажап! Кейде танымайтын адамдардың танысып, бір-бірін қимай қоштасып тұруы қандай ғажап! Кейде біреудің қажетіне жарап қалып алғысын алу қандай ғажап! Мен Астанада болсам, алматылықтар іздейді. Алматыда болсам, астаналықтар іздейді. Әрқашан бір-бірімізге керек болып жүру қандай ғажап!

08.01.2024

Келіндер өтірік айтпайды. Себебі ол сырттан келген. Сырттан келген адам – сыншы. Байырғы отбасының кемшілігі мен артықшылығын бірден байқайды. Қазіргі келіндер тіптен алғыр. Жігіттің отбасымен тұрып кете ала ма, алмай ма – бірден біледі. Жаңа отбасының тәртібі мен тәрбиесі өзіне үйлесе ме, үйлеспей ме – сезеді. Сосын тез шешім қабылдайды. Ажырасудың негізгі себебі сол. Ал «жуас келін жүндеуге жақсы» деп, жуас келіндер бала-шағаны сылтау ғып ұрса да, соқса да шыдап жүре береді. Кейде оның соңы ауру-сырқауға, трагедияға ұласып жатады. Ал кейбірі байдан-байға тиіп, бағын іздеп кетеді. Әйел тағдыры өте күрделі. Бақытты отбасы болам деген жастар өз тағдырын өз қолына алып, жеке дара тұруды мақсат ету керек. Жастар ақылды, алғыр болса ғана отбасындағы үйлесім бұзылмайды.

08.01.2024

Бір адамдар болады – ғажап дарын иесі. Жазғандарын оқысаң, жолына гүл төсегің келеді. Ал бірақ сұмырай мінездерін көргенде жолына күл төсегің келеді. Бірақ оның жазғандарын ешкім дәл солай жаза алмайды. Бірақ оның жасағанын ешкім дәл солай жасай алмайды. Дара дарын!

Көкбет әйелдер болады, бірақ отбасын жанын салып қорғайды. Тоңазытқышты азық-түлікке толтырып қояды. Үйіне береке кіргізетін сондай әйел елді бетіне қаратпайтын шайпау болып шығады. «Адам – құдайдың бітпей қалған жобасы» дейтінім сол.

08.01.2024

Ықпалды ортада атқосшы болсаң да арам өлмейсің. Ықпалды ортада шаштараз болсаң да еркін жүресің. Ықпалды ортада бала күтуші болсаң да бедел бар. Себебі сенде қандай да бір тұрмыстық проблема болса, ықпалды адамдар көмекке келеді. Ықпалды адамдарда тұрмыстық проблема жоқ. Ықпалды адамдарда басты проблема – денсаулық пен қаржы және карьера. Биліктен түспеу. Денсаулыққа профилактика жасап отырады. Қыруар қаржыны көбейту және сақтау, билікте сатылап өсу – олар үшін үлкен жұмыс. Күш-қуаты қайта бастағанда бала-шағасын билікке тартады. Бір қызығы, ықпалды адамдардың арасында сотталып түрмеге отыратындар аз. Өздігінен ұшты-күйлі жоғалып кететіндер жоқ. Денсаулықтарын қатты күтеді. Тамақтың құнарлысын жейді. Судың тазасын ішеді. Ауаның тазасымен демалады. Зәулім үйде тұрады. Көліктің қымбатын мінеді. Киімнің сапалысын киеді. Қалаған жеріне барады. Қалаған сұлуын алады. Көбі ұзақ жасайды.

Ал қарапайым адамдар арасында ауру-сырқау көп. Сотты болатындар көп. Из-түзсіз жоғалатын көп. Құдайдың қалауымен бұйырғанын жейді. Құдайдың қалауымен бұйырғанын киеді. Құдайдың қалауымен бұйырғанын мінеді. Құдайдың қалауымен бұйырған үйде тұрады. Логиканы ойнатсаң, көп нәрсені ұғасың.

09.01.2024

Қазақ санасы өзгерді. Бауыр, туысты алыстан сағына іздеп келіп, қона жатып шер тарқататын заман келмеске кетті. Бір қалада тұрса да, бір-біріне суық бауыр, туыс көп. Қолында қолтелефон тұрса да, күніне бір «әу» деп хал сұрайтын туыс азайған. Бірақ кей жерде «Бауырыма дұрыс қарамадың. Бауырымды дұрыс қабылдамадың», - деп қатыны мен балашағасын үйден қуатын еркектер бар. Қатын алдың, бала туғыздың. Жауапкершілік екі есе болатынын алдын-ала адам сезіну керек емес пе?

09.01.2024

Жақсы келін түскен жеріне «бақытты болам» деп бармайды. Түскен отбасын «бақытты етемін» деп барады. Жақсы келін түскен шаңыраққа судай сіңіп, балдай батады. Жақсы келін – әулеттің көркі. Төркінінің мақтанышы. Қыз жақсы болса, құда-құдағидың мерейі үстем болады. Төр солардікі. Келін сүйкімсіз болса, құда-құдағи да қысылып отырар. Кейде «қыз бердім» деп үстемдік көрсететін көкбет құдағилар да болады. Қалай дегенде де құда-жекжаттың тату болғаны абзал. Онсыз әулеттің берекесі кірмейді.

10.01.2024

Әбден титықтап шаршаған, ештеңеге зауқы жоқ «Маған бәрібір» дейтін немқұрайды қоғамда өмір сүремін. Мотивациясы сөнген. «Есекті отқа айдасаң – бокқа қашады» деген. Кейбіреуді қанша үйретіп бағыт-бағдар берсең де баспайтын, табандап тұрып алатын қырсық мінезді надандығы басым болады. Бастарының бірікпейтін басты себебі осы сияқты.

11.01.2024

Нобель сыйлығын алған шығармалардың кейбірін оқыдым. Оқу – бір басқа, шығарманың рухын сезіну, автордың ой

ұшқырлығына тәнті болу – бір басқа. Менің шығарманың түпкі мәнін, айтпақшы ойын сезе қоятын қасиетім бар. Түбінде ғажайып бір шығарма жазатыныма бек сенімдімін. Ол, әрине, әлемдік ой-санаға қозғау салатын шығарма болуы тиіс. Шабыт келгенде тоқтау мүмкін емес.

11.01.2024

Адамдардың бір бірінен шаршағаны соншалық, бір біріне зер салудан жалыққан. Метрода, автобуста көздерін жұмып алатын болған. Енді бірі телефоннан көз алмайды.

12.01.2024

Дәл қазір осы сәт. Бұл – құттың биоэнергиясының басты қағидасы. Белгілі секундтардан соң көзден ғайып болады. Яғни назарың (фокус) басқаға ауғанда санаңнан тыс қалады. Кейбір оқиға есте сақталады, кейбірі тіптен жойылып кетеді. Қазақ оны «Бірге тұмақ бар да, бірге өлмек жоқ» дейді. Соны білсе де бауырлары үшін, ата-анасы үшін өз қатынымен немесе байымен қырқысып, ажырасып жататын адамдар бар. Адам отбасын саналы түрде құру керек. Егер отбасын құруға саналы түрде дайын болмаса шешім қабылдап керек емес. Иә, адамдар қателеседі, қателіктен қорықпау керек. Қателесу арқылы санада кванттық секіріс болады, егер адам саналы тип болса. Ал санасыз тип болса, ештеңеден сабақ алмайды.

12.01.2024

Телепатиялық байланыс бар. Телепортация бар. Оны қазақ «көшіру» дейді. Біреудің ауруын тірі организмге көшіруге болады. Біреудің байлығын екінші адамға көшіруге болады. Біреудің жастығын кәріге көшіруге болады. Біреудің құтын екінші адамға көшіруге болады. Біреудің билігін көшіруге болады. Біреудің мансабын көшіруге болады. Біреудің қасиетін көшіруге болады. Бәрі көшпелі. Бұл – қуат. Бұл – құт.

13.01.2024

Күнде бір бетті қайта-қайта көру күнде бір үнді қайта-қайта есту, күнде бір әрекетті қайта-қайта қайталау адамды жалықтырады. Адамдардың демалыс алып, үйден жыраққа қашатыны сол. Жалығу соны – торығу. Торығу – шаршау, немқұрайлы болу. Адам көңіліне апта сайын серпіліс керек. Қазақтар серпілісті той-жиын, концерт, спектакль, кинодан іздейді. Кейбірі апта сайын табиғатқа шығып кеткенді қалайды. Кейбірі апта сайын шопинг жасауға кетеді. Адам көңілі кезбелікті жақсы көреді. Кезбе өмір адамды психологиялық тұрғыдан шыңдайды.

14.01.2024

Адамды батыр қылатын 4 нәрсе:

- 1.Қолында ақшасы көп батыр;
- 2.Қолында билігі бар батыр;
- 3.Санасы сектаға байланған батыр;
4. Басы арақ пен түтінге айналған батыр.

Осы төртеуінен адамды ажыратып тастасаң, тірі өлікке айналып шыға келеді.

14.01.2024

Кез келген өзгерістің алдында әуелі шиеленіс болады. Дауыл тұрады, соны жауын жауады. Ауру жазылар кезде қатты ауыртады. Жара жазылар кезде қышиды. Еркекті қалаған әйелдің денесі ысиды. Әйелді қалаған еркектің жүрегі қатты қағып кетеді. Ұрыстың соны өзгеріс жасауға ықпал етеді. Төбелестің соны я жеңіс, я жеңіліс. Санадағы серпіліс тағдырды өзгертеді. Ыстықтың шамадан тыс көтерілуі иммунитетті күшейтеді. Жасөспірімнің мінезінде өзгеріс организміндегі бездердің толық жетілуін білдіреді. Мінездегі агрессия гормондық баланстың бұзылғанын сездіреді. Көп есірген адамның бір бәлеге жолығатыны анық. Ой-санадағы өзгерістің бәрі кванттық шиеленіс арқылы шешіледі.

16.01.2024

90-шы жылдардың басында ел кезген емші, тәуіптер қаптап кетті. Оның ең басында Кашпировский, Чумак, Сары Әулие, Ақ Ана, Ата жолы, Қара Әулие, т.б. психотерапевт, биоэнергетиктер тұрды. Гипноз, телепатия, телекинез, телепортация деген ұғымдар айналымға қайта шықты. Халық сауығудың ең қолайлы жолына тез бейімделіп (плацебо), нәтиже ала бастады. Ғалымдардың бірі бұл үрдісті жақтаса, енді бірі «шарлатан» деп сынап жатты. Ол кезде бұл құбылыстың сыры әлі ашылмаған еді. Соңғы үш-төрт жылда кванттық энергияның бар екені және ол небір ғажайып дүниені жасай алатыны дәлелденді. Ғылым мойындап кванттық энергияны технология, медицина, биологияда жаппай қолдана бастады. Экстрасенс, биоэнерготерапевт, гипноз, телепатия, телепортация қайта жандана бастады. Ғылым бұнымен тоқтап қалмайды. Адам ой-санасының қабілеті шексіз.

17.01.2024

Сенатта 50, мәжілісте 98, барлығы – 148 депутат бар. Солардың 4-5-уі ғана белсенді, қалғандары белгісіз. Біздің заңдарымыздың өзі әлі толық жетілмеген. Заң әуелі қарапайым адамдарды қарапайым оқиғалардан қорғау керек. Заң мүлтіксіз орындалуы тиіс. Заңды орындамаған адамдар қатаң жазалануы керек. Сонда ғана халықтың мемлекетке деген сенімі күшейеді. Қарапайым оқиға деп қандай оқиғаларды айтамыз? Мысалы: Жаңбырлы күні таза киімді оқушы немесе ересек адам жол жағасымен келе жатыр. Машина шалшық суды былш еткізіп шашып өте шықты. Жаяу жүргінші мен оқушы машина егесін сотқа беріп, қомақты моральдық материалдық өтемақы өндіріп алуға құқылы болуы тиіс. Немесе жаяу жүргіншілер жолағынан асықпай өтіп бара жатқан оқушыға немесе жаяу жүргіншіге сигнал берсе немесе «тез өтпедің» деп балағаттаса, машина егесі қомақты моральдық шығын өтеуі тиіс деген нормалар енгізілуі керек. Адамдар арасындағы арақашықтық бір метрден аспауы керек. Бір метрден асса жеке аймаққа агрессия жасаған болып есептелуі тиіс. Бір адам екінші адамға үгіт-насихат жүргізуге

мәжбүрлеуге қақы болмауы тиіс. Міне, осындай қарапайым оқиғалардың бәрі заңмен реттелу керек.

18.01.2024

Құрбандықсыз оңай келген билік ұзақ тұрмайды. Бос болады. Оңай кетеді. Ал кілем астындағы күреспен келген билік, көп құрбандықтар арқылы келген билік ұзақ тұрады. Себебі ол – әбден шындалған билік. Шындалған билік сауатты реформа жасай алады. Шындалған билік команданы да сауатты іріктейді.

19.01.2024

«Ақымақ бас – екі аяқтың соры» деген. Рас.
Басың істемесе – бір барған жеріңе он рет барасың.
Басың істемесе – бір айтқан сөзді он рет қайталайсың.
Басың істемесе – бір істеген жұмысты он рет істейсің.
Басың істемесе – бір қателікті он рет қайталайсың.
Басың істемесе – ойыңа не келсе, соны лақ еткізіп айта саласың.

Басың істемесе – бір қатынмен өмір бойы алысып өтесің.
Басың істемесе – айдаладағы танымайтын біреудің мінін теріп күлкіге айналдырасың.
Басың істемесе – өтірікті өкіртіп елді адастырасың.
Басың істемесе – біреудің жетістігін қызғанып, қыз-қыз қайнайсың.
Басың істемесе – өсек теріп, елді шағыстырасың.
Басты істету техникасын меңгерген Рокфеллер мен Ротшильдер әулеті үш ғасыр ырыс-құтты ашса алақанында, жұмса жұдырығында ұстап отыр.

21.01.2024

«Басың істей ма?» деп айтамыз. Басқа сигналды адамның өзі жібереді. Егер инфо негатив болса ой-сананы үрей, қорқыныш, ынжықтық шырмайды. Егер ой-санада позитив болса, ой-санада ынта, жігер, алғырлық пайда болады. Ой-санадағы инфо арқылы

адам мінезі қалыптасады. Мінез алғыр, іскер болса – адам бай, бақуатты болады. Бұл – кванттық биоэнергия. Адам мінезі қорқақ, үрейлі болса – мақсатқа жету арманға айналады.

22.01.2024

Елбасы. Әулетбасы.

Бастық. Баспана.

Басқарма.

Бас директор. Басқыш. Қолбасшы. Басқатын.

Басқала. Жолбасшы.

Байқасақ бәрін бастайтын – БАС. Яғни, басты істету – басты шарт. Неге мен БАС туралы көп айтамын? Бар пәле осы бастан басталады. Басты істету үшін ой-сананы қозғау керек. Ой-сананы қозғау үшін жетекші жол көрсететін ұстаз керек. Ұстаздың басы істейтін ұстаз ба, әлде адасып жүрген ұстаз ба – соны саралау керек. Саралау үшін ұстаздың құтына қарау керек. Энергиясы тасып тұрған ұстаз ғана адам тағдырын тура бағытқа салып жібереді. Ұстаз өзі бай болмауы мүмкін, бірақ бай болатын шәкіртті шындап шығады. Ұстаздың миссиясы байлық емес. Ұстаздың миссиясы – байлыққа жету жолдарын көрсету. Әлемдегі миллиардерлердің бәрі – ұлы ұстаздың алдынан өткен адамдар.

22.01.2024

Нағыз жанашыр әрі алғашқы ұстаз – ата-ана. Бірақ атананың да сапалысы бар, сапасызы бар. Сапалы ата-ана көрген-білгені көп тәжірибелі, білімді, саналы болады. Баланы тұлға жасап шығады. Баланың қасиетін ашады. Сапасыз ата-ана ой санасы жадағай, баланы тек ұрпақ шашу, «қартайғанда мені бағады» деп туады. Баланың мойнына міндет жүктеп тастайды. Алғыр ұстаз – адам жасаушы. Ұстаз қандай адам жасаймын десе жасап шығады. Оған, әрине, алтын уақыт кетеді. Еңбек қуаты кетеді. 99% нәтиже болатыны анық.

23.01.2024

«Қашу. Проблемадан қашу. Ұрыстан қашу. Жұмыстан қашу. Оқудан қашу. Байдан қашу. Қатыннан қашу. Баладан қашу. Заңнан қашу. Аурудан қашу. Соғыстан қашу. Жер сілкінісінен қашу проблеманы шеше ме? Шешпейді. Ол проблема тағыда қайталанса ше? Кез келген проблеманы өз орнында шешуге машықтану керек. Кез келген проблеманың алгоритмі болуы тиіс. Әлемдік проблемаларды адамзат ұйымдасып қана шеше алады. Маңыздысы табиғи апат кезінде дінге, ұлтқа бөлінбей адамзат бір-біріне сүйеу болуға, көмек қолын созуға бейіл болуы қажет».

(Үрей, қорқынышты жеңу тәсілдерін үйрету курсы).

25.01.2024

Қарапайым ел арасындағы болып жатқан ауыр, жеңіл оқиғаларды талқылағанда «неге олай болды?» деген сұрақ атып шығады. Бірақ оның жауабы табылмайды. Уақыт өте оқиға ұмытылғандай болады. Бірақ санадағы жарақат жазылмайды. Қоғамдағы оқиғалардың болуына әуелі адамдардың ой-сана мешеулігі әсер етсе, екінші – жүріп жатқан идеологиялық процесстер әсер етеді. Қоғам салауатты, саналы болу үшін билікте отырғандар саналы, салауатты болуы тиіс. Заңмен сауатты, салауатты өмір сүрудің архитектурасын сызып беретін – билік.

26.01.2024

«Мойны ырғайдай, биті торғайдай болыпты» дейді. Бірақ торғайдай бит бола ма екен? Көп жұмыс істеп азып-тозған адамды айтқан болар.

«Жайлы жерде балық жүзеді. Байлы жерде адам жүзеді» Рас қой, ә. Адам қай елде өзін еркін, жайлы сезінсе – сол елді «Отаным» деиді. «Қатынды жасартатын – төсек. Алтынды жасартатын – кесек». Қазақтан сөз артылмапты, ә!

28.01.2024

Адам 120 жыл ойнап жүріп өмір сүре алады. Ол үшін нейрондық клеткаларды үнемі жаңартып отыру керек. Моральды, түрлі комплекстерді мидан алып тастау қажет. Мәңгі баки өмір сүретін туритоптис деген медуза бар. Туритоптис қолайсыз жерге түскенде полипке айналып, қолайлы жерге келгенде қайта жасарып шығады екен. Яғни, өзгеріс. Адамзат ой-санасын үнемі өзгертіп, жаңартып отырса қартаймайды.

Ол үшін «Басың істей ма?» деген курсқа келіп оқып, миды дамыту керек.

29.01.24

Сөз қуаты (энергия) мен әуен толқыны (энергия) санада сурет сызады. Сол сурет адам тағдырын жасайды. Ақылды адамдар айтуда. Бірақ бұл құпияны әлем әлі толық ұққан жоқ. Әсіресе, қазақ ой-санасында ғажайып кілт бар. Ол кілт кез келген ойды киеге айналдырады. Қазақ тілінің құдыреті де сонда! Әсіресе, руникалық жазуларда кие бар. Сөзіміз дәлелді болу үшін ежелгі түркілердің рухының өткір болуы сөзге тікелей байланысты. Алтын тамырға қайта оралу, сөз киесін қайта жаңғырту. Жалаң қылыш, найзамен дұшпанды бір ауыз сөзбен жаулап алу тактикасы болғанын тарих жазып қойған. Сөзді киеге айналдыру техникасын ғылым енді ғана дәлелдей бастаған. Ал оны ежелгі түркі жұрты бұрыннан білген. Ол– Бата. Бірақ ол техникалар жазбаша сақталмаған. Тек жаддыға жазылып отырған. Кие ол – құт. Қазіргі елдің аузынан түспейтін «кванттық скачок», «кванттық сознание» дегендердің бәрі – сол кие ұғымы. Киелі сөз, киелі жер, киелі аң, иелі адам дегеннің бәрі – кванттық қуат-кие. Киені ұққан адамға, киemen жұмыс істей алатын адамға құт дариды. Кие материяға айналғанда құтқа айналады. Құт энергияның материяға айналған кездегі атауы десе де болады. Сөзді киеге, киені материалдық құндылық-құтқа айналдыру техникасын ұққан кезде адамның әрбір жасаған ісі ересен байлыққа орап тастайды. Ғажап, ә!

29.01.2024

«Көзге тік қара. Көзде нұр бар», - деді ол.

«Көзге тік қараймын, бірақ көздің нұрын көрмедім», - деді ол.

Көздің нұры кірпік қаққанша болып өтеді. Оны байқау үшін, сезіну үшін аса сезімтал түйсік керек. Аса сезімтал түйсік ой-сана 9 шкалаға жеткенде болады. Көз нұры ғашық сезімді, махаббатты ғажап жеткізеді. Көз нұры жанашырлықты, адамгершілікті ғажап жеткізеді. Көз нұры қаталдықты, қатыгездікті ғажап жеткізеді. Көз нұры таңданыс, мойындауды ғажап жеткізеді.

30.01.2024

Әлеуметтік желіні ұстап отырған монополистер бәрін бақылап отырады. Акаунтқа «жалоб» түссе удалить» қылады. Жалобтың ақ-қарасын айырмайды. Әділетсіздік. Кім көп арыз түсірсе, соның ықпалында кетеді.

30.01.2024

Мида миллиардтаған нейрондық тор бар. Тор жасушалардан тұрады. Жасушада магниттік өріс бар. Сол өріс сырттан келетін ақпаратты қабылдап алады. Бірақ ақпаратты талдамайды, сараптамайды. Тек жұта береді. Сол ақпараттар жиынтығы зердеге команда береді. Зерде тілді сөйлетеді, көзді көрсетеді. Қолды қимылдатады, аяқты жүргізеді. Идеологтар соны біледі. Елдің зердесін негатив оқиғалармен толтыруды мақсат етеді. Ой-сана негативке толғанда адам қорқақ болады. Үнемі қорқыныш сақтануға итермелейді. Аурудан сақтану. Ұрлықтан сақтану. Соғыстан сақтану. Өрттен сақтану, Жер сілкінісінен сақтану. Қылмыстан сақтану. Заң бұзудан сақтану. Жаладан сақтану. Бәледен сақтану. Штрафтан сақтану. Адамнан сақтану, т.б.. Қорқынышпен, үреймен өмірі өтеді. Ал ой-санада позитив оқиғалар көп болса – адам тәуекелшіл, өжет болады.

01.02.2024

Ой-сананың даму процесі қызық. Білім ой-сананы дамыту үшін керек. Бірақ адам оқығанынан гөрі көргенін есте сақтап қалады. Адамды жетістікке тез жеткізетін нәрсе – көріп, істеп үйрену. Ондай адамды іскер дейді. Іскер адамдар көп сөзге жоқ. Тек жасауды жаны қалайды. Процесстерден ләззат алады. Адам жақсы көретін іске жанын беріп істейді. Саналы түрде бүкіл болмысын сол мақсұтқа байлайды. Байлану тағдырды айқындайды. Ер адам қатын-бала деп отбасына байланса, ондай адамнан мықты саясаткер де, бизнесмен де шықпайды. Жәй ортаңқолды саудагер шығар. Мықты саясаткер, мықты бизнесменнің негізгі мақсұты – әлемдік денгейде монополия жасау. Бүкіл ғұмырын сол мақсұтқа арнау. Сол себепті олар отбасымен жиі ажырасады. Үлкен саясатпен, үлкен бизнеспен айналысатын адамдардан аяныш, махаббат, адамгершілік сезімін күту – қате. Олар биоробот секілді.

02.02.2024

Жақсылықты да, жамандықты да жасайтын – биоқуат (энергия). Оны адамдардың көбі өмір бойы ұқпай өтетін шығар. Әлемнің озық елдері осы энергияны қалай басқаруды, қалай жұмыс жасауды меңгеріп алған. Сондықтан олар әлемді билеп тұр. Ол қуат адамның зердесі мен зейінінде. Мида. Ми мен жүрек үйлесімді болса, нәтиже береді. Адамның бүкіл болмысын басқаратын – ми. Ми қандай архитектура сызады – организм соны береді. Болды.

Адамның бірнеше жерінде эндокриндік бездер болады. Сол бездерде магниттік клеткалар бар. Магниттік клетка қуат жасап шығарады. Митохондрия. Ең үлкен без – ми. Мидың қабілеті шексіз. Енді осы энергия адам тағдырына әсер етеді. Қуатты жақсылыққа да, жамандыққа да айналдыруға болады. Қарсылық деген бар. Көп еркектер бір іс бастайын дегенде қатынмен ақылдасады. Қатын қарсы болады. Қарсы энергия айналып кетті. Жасаған тірлік мәнін жояды. Жастар үйленер кезде біреуінің ата-анасы қарсылық білдіреді. Қарсы энергия айналып кетті. Әрекет мәнін жояды. Саясаткер бір жобаны ұсынғанда ел қарсы болса – қоя сал. Қарсы энергия айналып кетті.

Қарсылыққа қарамай «менікі дұрыс» деп белден басып жіберетін билік болады. Қарсы энергия айналып кеткен соң түбінде тірлік теріске шығады. Бұл адамның ықпалындағы нәрсе емес. Бұл – жаратушының құзырындағы дүние. Энергияны басқаруды меңгеру үшін курстарда оқып үйрену керек.

03.02.2024

Әйелдердің басым бөлігі әжімнен қатты қорқады. Қартаю – әр таудың басы. Беттегі, қолдағы әжіммен әйелдердің алысып келе жатқанына қанша ғасыр болды. Технологияның дамуы арқасында беттегі әжімді ота жасап тартуға болады. Ботокс жасауға болады. Уақыт өте оның да күші кетеді. Бет терісі салбырап қалталанып түсіп кетеді. Әжімді жұмсартып ұзақ уақыт бетті балғын күйінде ұстап тұратын құпия тәсілдер бар. Оны әйелдердің көбі білмейді.

04.02.2024

Адамның қолында билік пен ересен мол қаражат болғанда өзінен төменді ашса алақанда, жұмса жұдырықта ұстайтыны анық. Басы істейтін Рокфеллер сияқтылар қаражатты әулетте ғасырлар бойы ұстап келеді. Қаражат биліктен де ықпалды екенін олар анық біледі. Қаражатты көбейтудің сантарау техникалары бар. Қоғамның көңіл-күйіне қарай өзгеріп отыратын қаражат ағыны кейде экономикалық соққыларға ұшырайды. Басы істейтін байлар жоғалтатын қаражатты да есептеп қояды. Оның орнын басқа бір қаржылық операциялармен толтырып отырады. Осындай ойындарды жасау үшін миды іске қосу керек. Мидың толқындарын күшейтетін – құттың толқындары. Құттың толқындары мида ғажайып процесстерді сызып шығады. Сол энергия мол қаражат табуға ықпал етеді.

05.02.2024

Мәдениет пен әдептің екі түрі бар. Сыртқы және ішкі. Ішкі мәдениет пен әдеп тек арқылы беріледі. Сыртқы мәдениет пен әдепті қоғам, орта береді. Адамның сыртқы мәдениеті күшті болып ішкі мәдениеті жұтаң болса, ондай адамнан алаяқтықты күте бер. Ішкі мәдениеті жұтаң адам агрессивті болады. Өз қабілетін асыра сезінеді. Сырт көзге «грозный, могучий» болып көрінеді. Өзінен зор шыққанда маңырап кетеді. Көпшілік орында талтайып тұру, талтайып отыру адамның әдебінің әлсіз екенін білдіреді. «Әлсіз адам – айғайшыл. Ауру адам – «ойбайшыл» деген сол.

07.02.2024

Құрбандық (жертва) жасау үшін өткір жігер керек. Өткір жігер екінің бірінде болмайды. Әлемдегі байлардың бәрі үлкен жетістікке құрбандық жасау арқылы жеткен.

Біреу құрбандыққа қатынын тастап кетеді.

Біреу құрбандыққа карьерасын тастап кетеді.

Біреу құрбандыққа кішігірім бизнесін тастап кетеді.

Біреу құрбандыққа туыстық қарым-қатынасты тастап кетеді.

Біреу құрбандыққа досты тастап кетеді.

Біреу құрбандыққа өнерін тастап кетеді.

Біреу құрбандыққа махаббатын тастап кетеді.

Біреу құрбандыққа туған жерін тастап кетеді, т.б..

Құрбандық жасау – өзгерістің басы.

07.02.2024

Бір әйелдер болады тумысынан басына бақ дарыған. Кейбіреу сол бақтың қадірін ұқпай бастан ұшырады. Енді бірі сол бақты ырыс-құтқа айналдырып шалқып өмір сүреді. Ырыс-құт энергиясын айналдыру техникасын біледі. Қалай біледі? Ізденеді, курстарды оқиды, әрекет жасап жүреді. Қылықты, сүйкімді әйелдердің энергиясы еркекке стимул береді. Шабыттандырады. «Бала тудым, мені асыра» дейтін әйелдер де бар. Олардың қуаты әлсіз болады.

08.02.2024

Әулет мектебі санасы сау, ойы тұнық адамға береке-бірліктің, ырыс-құттың басы. Әулет мектебі тау халықтарында жақсы сақталған. Әулет басының айтқаны мүлтіксіз орындалуы тиіс. Ол – әулеттің өз заңы. Әулетті ыдыратпай берік ұстайтын – әулет ынтымағы. Әулет ынтымағы әулет қаражатына байланған. Бүкіл әулет тапқан қаражатын ортаға жинайды. Әулет банкі. Ол қаражатты үнемі еселеп көбейтіп отыратын механизмдері болуы тиіс. Қаражат әулеттің әлеуетін күшейтуге бағытталуы керек. Әулеттің дарынды адамдарына қолдау көрсетіп, қоғамға шығарып отыруы тиіс. Тұлғалар арқылы әулеттің керегесі кең, босағасы берік болады. Ал бізде дәл осындай механизімі бар әулеттер бар ма? Өкінішке қарай, жоқ. Әулетті басқарып үйренген адам мемлекетті де басқара алады. Бұрынғы қазақтар дәл осындай тәсілмен билік жүргізді. Империялар дәл осы жерден ұлтты әлсіретудің амалын тапқан. Әулетті ыдыратудың жолдарын жоспармен, кезең-кезеңмен іске асыру арқылы әулет билігін жойды. Әулет ыдыраған соң ел көрінгенді пір тұтып сандалып кетті. Әулеттің өз заңы, әулеттің өз құпиясы, әулеттің өз тәртібі болмай ел түзелмес. Әулетті күшейту үшін біздің курстардан оқып үйрену керек.

09.02.2024

Қызғаныш деген – сұрқия сезім. Қызғаныштың отына шарпылған адам түбі өзі күйреп тынады. Қызғаныштан адам психикасы бұзылады. Бұзылған жүйке мінезге айналады. «Қызғаншақ адам» деген атақ алады. Әйелдер тұрмақ, кейбір жігіттер де қызғаныштан өсек-аяң таратады. Бастықтың көзі тайса, отыра қалып қатындарша жамандайтын адамдар көп. Бастығын мақтаған адамды кездестірмедім. Кейде айрандай ұйыған отбасын, ұжымды, туысты қызғаншақ адамдар ойрандап кететіні рас. Бір-бірінің үстінен донос жазатындар да солар. Талай адам қызғаныштың құрбаны болған. Қызғаныш кейде өте жақын адамдардың ішінен шығады. Қызғаныш пен жанашырлықты ажыратып үйрену керек. Жанашыр фактымен сөйлейді. Қызғаншақ фактыны өз ыңғайына бейімдеп сөйлейді.

09.02.2024

Қай жерде мол қаражат бар – сол жерде алаяқтар мен паразиттер жүреді. Олар өздері еңбек жасамайды. Еңбек жасаған адамға кенеше жабысып алады. Айла-тәсілдермен қожайынның тілін табады. Қожайын алаяқтар мен паразиттерге толық сеніп, ішкі істеріне допуск береді. Қызықтың көкесі осы жерден басталады. Алаяқтар қожайынның әлсіз жерлерін дәл табады. Дәл сол жерден күйретуді бастайды. Уақыт өте келе қожайынның бүкіл бизнесін алаяқтар мен паразиттер иемденіп кететін оқиғалар бар. Енді осыны масштабировать етсең саясатты ұғасың.

АЛАЯҚТАРМЕН КҮРЕС – КҮРЕСТІҢ СҰЛТАНЫ!

10.02.2024

Кванттық энергияның қағидасы «дәл қазір, дәл осы сәт маңызды». Өткен шақ – естеліктер, тарих санадан өшірілген. Өткен өмірдің энергиясына жабысып алу – қате. Ескі сана үшін бұл – шок. Бірақ ақиқат осы. Әлем тек процесстерді ғана қабылдайды. Технологияның көз ілеспес жылдамдықпен ұшып келе жатқаны сол. Айналдырған отыз жылдың ішінде әлемде ғажайып ой-сана төңкерісі болып жатыр. Бәрі көз алдымызда. Бірақ біздің қоғам үдерістен жүз жылға кейін қалып кеткен. Ой санада төңкеріс болмай, өзгеріс жоқ. Ой-санадағы өзгерісті адамның өзі жасайды. Өзі ізденеді. Ал оған ықпал ететіндер – зерделі, ой-санасы озық биліктегі идеологтар.

11.02.2024

«Ас ішерде к... тышарда керек» дегендей қазақтың тірлігі «стихино» жүреді. Қатын алса да аяқ астынан. Іс бастаса да аяқ астынан. Емханаға барса да аяқ астынан. Бизнесі де солай, «ана жерден ала саламын, мына жерге сала саламын» деген пайым. Бұндай пайыммен жасаған бизнес түбі банкрот болады. Кез келген іс сауатты стратегия мен тактикаға құрылуы тиіс. Болатын тәуекелдер, жоғалтатын қаражат есепке алынуы керек. Үнемі жаңа идея, жаңа технологияларға ұмтылу бизнесті ширатып отырады.

12.02.2024

Қатын мен еркектің амалы тең. Қатын сөзіне құлағы үйренбегендер «әйел» деп оқысын. Бір жігіттің оқиғасы. Қатындарға да қатысты деп оқы. Қатын өзі тұратын облыстың орталығынан жұмыс тапқан ата-анасы көмектесіп үй әперген. Жігіт басқа қалада пәтерде тұрады. Жігіт қатынды қалап алған. Қатын байын жақсы көреді. Бірақ екеуі ажырасты. Жігіттің аргументі:

1.Қатын менімен тұрмай өз қаласына кетті. Маған «кел» дейді. Мен бармаймын. «Күшіккүйеу» деген атқа қалам.

2.Мен достарыммен араласа алмай алыстап кетем.

3.Мен бауырларымнан алыстап кетем.

4.Ұрсам да, соқсам да, қатын менің айтқаныммен жүруі тиіс.

5.Отбасында мен қожайынмын.

Ертеректе дәл осындай бір жігіт өткен. Ол да дәл осы жігіт секілді ойлаушы еді. Ауырды. Төсек тартып жатып қалды. Жамандаған қатыны мен бала-шағасы өле-өлгенше қасында болды. Қарады. Жамандаған қатыны өлгенде өз отауынан шығарды. Мақтаған достары да, ағайыны да оның ауырлығын көрген жоқ. Отбасын құрған адам үшін отбасының үйлесімі маңызды. Қатынға да, ер азаматқа да бұл сабақ болатын оқиға еді.

13.02.24

Кей жерде келінді сынайтын дәстүр бар. Ол қыз ба, жоқ па? Оның шайды қалай құятыны, жүріс-тұрысы, орамалды қалай тартатыны, діни ұстанымы, т.б.. Егер осылардың бірі түскен отбасына ұнамаса проблема басталады. Пыш-пыш өсектер желдей еседі. Ұрыс-керіс. Соңы ажырасумен тынады. Бұл тобырлық сананың бір парасы. Айта берсең толып жатыр. Келін – ол да адам, елдің азаматшасы. Өз құқы ата заңмен қорғалған. Оны кемсітуге, ар-ожданын таптауға ешкімнің құқы жоқ. Сондықтан отбасын құрайтын жастар бір-бірін толық зерттеп,

бір-бірінің адами құқын құрметтеуі тиіс. Сонда ғана берекелі отбасы болмақ.

13.02.24

«Мен жыламаймын, мықтымын. Әлсіз адам ғана жылайды» деген қате ұғым бар. Адамның бәрі жылайды. Жыламайтын адам болмайды. Адам жылап туады, жылап өледі. Өлер кезде адамның жан жүрегі жылайды. Бірақ оны ешкім көре алмайды. Көз жасы стрессті жеңіл өткізуге көмектеседі. Депрессияның алдын алады. Көз жасы арқылы іштегі буырқанып қайнап жатқан шер шығады. Шері шықпаған адам түбі ауруға шалдығуы мүмкін. Жылаудың жөні осы екен деп ойбайды салатын көкбет қатындар да кездеседі. Ең аяулы қимас адамдар еске түскенде еріксіз көзге жас келеді. Жылау керек. От души жылау керек.

14.02.24

Технологияның көз ілеспес жылдамдықпен дамығаны соншалық, адамның ой-санасын он бес секундта өзгертуге болады. Сөз энергиясының құпиясын ғылым әлі толық дәлелдеген жоқ. «Сөз сүйектен өтеді, таяқ еттен өтеді» деп қазақ бір ауыз сөзбен түйіндеп тастаған. Бас сүйек, іші ми. Сөз миды қозғайтынын білген ғой, ә. Сөзден идеология шығады. «Атасының баласы», «әжесінің баласы» деген ұғым жойылды. Баланы сүйеге болмайды. Баланы құшақтауға болмайды. Баланы алдыға отырғызуға болмайды (бұрын ата-әжелер немерелерін аттың алдына отырғызып желіп жүретін). Баланы қыттықтап ойнауға болмайды. Баланы ұруға болмайды. Балаға ұрсуға болмайды. Себебі видеоға түсіріп «педафил, анандай-мынадай» деп интернетке салып жіберсе болды, айналдырған он бес секунда ата-әженің тағдырының талқанын шығаруға болады екен. Ата-әжелер енді немерелерінен қашатын жағдайға жетті. Міне, сөздің құдыреті! Қандай оймен ортаға тастайсың – солай энергия айналып кетеді. Негатив емес, позитив жинап, сауап алайық, ағайын!

15.02.24

Кейбір адам «Ел не дейді?» деген оймен өмір сүреді.

Ел не демейді?!

Еңсені көтеріп шалқайып жүрсе: «Пох, кеудесіне нан пісіп, кісі боп қапты» дейді.

Еңкейіп жүрсе: «Кезінде кісі боп қап еді, енді сүмірейіп қапты» дейді.

Тік жүрсе: «Немене оқтау жұтып алғандай қақиып, адам менсінбей қапты» дейді.

Арықтап кетсе: «шидиіп қапты» дейді.

Семіріп кетсе: «Іркілдеп семіріп апты» дейді.

Басты салбыратып жүрсе: «Бүкірейіп қапты» дейді.

Талтандап жүрсе: «Наны көбейген ғой деймін, талтандап қапты» дейді.

Қолды сермеп жүрсе: «Жынды ма қолын ербендетіп» дейді.

Қолды жинап тұрса: «Не болған қушиып» дейді.

Шашы айқайлап тұрса: «Немене пәле, шашы үрпиіп кетіпті» дейді.

«Отырсаң опак, тұрсаң сопақ» деген осы.

15.02.2024

Сөздің құт екенін адамзат толық ұқты.

Құт ол – қуат (биоэнергия).

Ауыздан шыққан әрбір әріп сенің тағдырыңды жасайды. Атам заманнан «Аңдамай сөйлеген ауырмай өледі» деп қазақ атаң түйіндеп тастаған. «Жақсы сөз – жарым ырыс, жақсы жар – толық ырыс». Қазақтың сөзі түзелмей, өзі түзелмейді. Қазіргі қазақтың қатыны да, еркегі де ұрысса болды – екі бұттың арасын шарлап кетеді. Қақтығыстың бәрі ауыздағы сөзден басталады.

- Біреу мені боқтаса рахмет айтуым керек пе? – дейсің.
- Үндеме. Сабырлы бол. Оның деңгейіне түссең қақтығыс өрши береді. Өз биігінде қал.
- Айтуға оңай, қалай шыдап тұрам?
- Ой-санаң басқа өлшемде тұрса, эмоция болмайды.

- Басқа өлшемге қалай өтем?
- Изден, оқы, курстарға бар.

16.02.2024

Адамның өз-өзін дамытуға, ой-санасын трансформация жасап өзгертуге мүмкіндік бар. Тек ниет пен әрекет керек. Әр сала бойынша курстар жетеді. Курс ол – жедел информация. Уақыт үнемдейді. Бір емес, бірнеше курстарға бару керек. Әр курстан бір нәрсе ойға түйіп шығасың. Ой-санадағы өзгеріс бір ауыз сөзден басталады. Кванттық секіріс деген сол. Яғни адамның ой-санасы бір толқыннан екінші толқынға секіреді. Адам ой-санасын үнемі қозғалыста ұстап отыруы керек. Тоқырауға түскен тоғыз секунд тағдырыңды кері айналдырып жібереді. Әр нәрсені естіп, көріп, жасап үйренуден жалықпау керек. Тағдырды өзгертетін – құттың толқындары. Ол толқынды жасайтын адамның өзі.

16.02.2024

Адам үш жыл балабақшада + 11 жыл мектепте + 6 жыл немесе 9 жыл универде оқиды + магистр + профессор + академик. Бірақ содан адам данышпан болып шықпайды. Кейбіреу түк түсінбей өмірден босқа өте береді. Неге? Адамды қанша оқытсаң да тыңдамаса – санада өзгеріс болмайды. Көру + есту + тыңдау + қорыту + түсінік келу + әрекет + нәтиже алу. Түсінік келгенде кванттық секіріс бірінен кейін бірі бола береді. Тоқтамайды. Адамның сана құлпы ашылады. Кілт - түсінік. Түсінік қай кезде келеді. Жан қалауының жұлдызы жанғанда. Жан қалауында шектен шыққан мораль жоқ. Еркіндік бар. Шектен шыққан мораль түсінікті тұмшалап тастайды. Моральдың да өз өлшемі бар. Түсінік + әрекет + нәтиже. Табысқа жетудің, бай-бақуатты болудың кілті осында. Иә, кейбіреу оқымай-ақ бай болады. Бірақ ол байлық – уақытша байлық. Өзі өлген соң жиған-тергеніне бала-шағасы таласып, ақыр соңы байлық басқа әулетке көшіп кетеді. Ал мәңгілік байлық біліммен, үйренумен, түсінікпен келеді. Бала-шағаңа

мұра болатын құтты байлық сол. Түсінікті келтіру үшін арнайы курстарда оқып үйренуге болады.

17.02.24

«Ауру астан, дау қарындастан» деген мақалдың мағынасы ауру бастан. Бас анықтайды аузыңа не салатыныңды. «Дау қарындастан» дегендегісі – дау қарындас, бір жатырдан шыққан қандас бауырлардан келеді дегені. «Асқынған аурудың емі жоқ» дейді. Рас. Бірақ кез келген аурудың алдын алып, әрекет жасау керек. Ауырған сайын дәрігерге жүгіріп, қорап-қорап дәріні ішіп, укол салдырып жанталасқанша профилактикалық ем алған абзал. Профилактикалық ем – дәрілік табиғи шөптерден жасалған тұнбалар ішіп жүру. Мысалы: өзім иммунитетті көтеретін тұнбалар жасап ішемін. Соның арқасында сергек жүрем. Қатерлі ісік, инсульт сияқты қауіпті аурулардың алдын алудың ең дұрыс жолы – ішпек-жемегінді дұрыстау. Таңғы жаттығулар мен кешкі жаттығуларды үзбеу. Табиғат сыйға берген дәрілік өсімдіктерді пайдалану. Таңғы жүрек қағысын қадағалау. Жүрек қағысы жылдам болса – ыстық. Жүрек қағысы баяу болса – суықтан болған кесел бар. Жүрек қағысын таң атпай тамырдан ұстап білуді үйрену.

17.02.24

«Бай байдың жұмысын үңіліп істейді. Кедей байдың жұмысын түңіліп істейді» деген рас. Қалада пәтер беретіндер көп. Ойлайтынмын «пәтерді неге сонша қымбатқа береді. Жалдаушыларды аяса болмай ма. Жанбағыс үшін қалаға келгендерге қиын ғой» деп. Қате екен. Пәтер жалдаушылар аз уақыттың ішінде пәтердің быт-шытын шығарып, тоздырып жібереді екен. Өз мүлкі болмаған соң пәтерді қалай болса солай пайдаланатын адамдар бар екен. Жөндеу үшін пәтер иесі қомақты қаражат жұмсайды екен. Айналып келгенде пәтер иесі «страдать» етеді екен. Сол себепті қала пәтерлері қымбат болады екен.

18.02.24

Қай салаға барсаң да алдыңнан арсалаңдап алаяқтар бірінші шығады. Алаяқтар мені жақсы көре ме, әлде алаяқтарды өзім тауып алам ба – түсіне алмадым. Алаяқ сенің жұмысыңды бітіріп беретін сияқты көрінеді, бірақ бітірмейді. Себебі ол сенің идеяңды ұрлайды. Идеяны өзінікі секілді бірінші басшыға ұсынады. Бастыққа қарапайым адам кіре алмайды. Сондай «тәртіп» орнатып қойған. Бастық алаяқты ғажап ақыл иесі ретінде қабылдайды. Сөзі өтімді. Сенімге нық кіреді. Ал сен идеяңды ұрлатып, жұмысың бітпей далада қала бересің. Алаяқ байып, шырт түкіріп шалқып өмір сүре береді.

Қаншама ғажайып өнертапқыш ғалымдар бар идеясын ұрлатқан.

Қаншама ғажайып өнер қайраткерлері бар идеясын ұрлатқан.

Қаншама шығармашылық қайраткерлері бар идеясын ұрлатқан.

Қаншама фармацевтар бар идеясын ұрлатқан.

Қаншама инженерлер бар идеясын ұрлатқан.

Қаншама саясаткерлер бар идеясын ұрлатқан.

Нағыз ұры алаяқтар тілі мен жағына сүйеніп көстеңдеп лидерді қоршап алған. Қоғамды күйрететін, шірітетін – солар.

АЛАЯҚТАРМЕН КҮРЕС – КҮРЕСТІҢ СҰЛТАНЫ!

19.02.24

Алаяқта арман жоқ. Аңдығанын алады. Ел бармайтын тәуекелге барады. Бұларда адамды баурап алатын, сиқырлайтын қасиет болады. Адамның фантазиясымен ұтымды жұмыс жасайды. Қоғамның жүрек қағысын дәл басады. Кім көшбасшы болса, соның қасынан табылады. Тіпті, кейбірі көшбасшының аты-жөнін куәлігіне көшіріп алады. Болмаса көшбасшының атына ұқсас компания ашып алады. Я болмаса көшбасшының қатыны, қызы, ұлы, туысының төңірегіне жиналады. «Ебін тапқан екі асайды» дегендей, ересен қаржыдан асап, ғажайып өмір жасап жүре береді. Алаяқтық – қоғамның басты дерті. Алаяқтық жойылған кезде коррупция өз-өзінен жоқ болады.

АЛАЯҚТАРМЕН КҮРЕС – КҮРЕСТІҢ СҰЛТАНЫ!

21.02.24

Бір құпия айтайын. Түсінік кірсе – құпия емес. Түсінік кірмесе – құпия. Адам ауырғанда жанталасып ем іздейді. Шет ел шарлайды. Қыруар қаржы шығарып ем-дом алады. Бірақ солардың бәрі сол аурудан қайтыс болады. Қаражаты көп биліктегі байлардың біразы солай өмірден өтті. Қатерлі ісік, инсульт, инфаркт деген – өте күрделі дерттер. Бұл аурулардың алғашқы сатысын халық емімен емдеп жазуға болады. Ал күрделенсе қиын. Бұрынғы қазақтар бұндай ауруымен халық емі арқылы емделіп отырған. Қазіргідей жиі ауырмаған. Оған басты себеп – мотивация күшті болған. Табиғи өнім, экологияның тазалығы. Үнемі көшіп жүру, яғни орын ауыстырып отыру – қозғалыс. Еркіндік. Ән-күй тыңдап, би билеп, көңілді жүру – позитив. Қазіргі адамдар – отырықшы. Бір жерде өмір бойы қозғалмай тұруы мүмкін. Бір жерде өлгенше жұмыс жасауы мүмкін. Бір мамандықты өмір бойы шұқылап жүруі мүмкін. Бір молекуланы өмір бойы қуалап, шашы түскенше зерттеп жүруі мүмкін. Өмір бойы төрт қабырға мен дәретхана, асхананы айналып, қалт-құлт етіп жүруі мүмкін. Адам кванттық секіріс жасап жүруі тиіс. Ізденіс. Өртүрлі курстарға барып оқу. Жаңа информация алу. Ең болмағанда үйдегі жиһаздардың орнын ауыстыру. Жаңалау. Бір жерде үш жылдан артық істеуге болмайды. Бір жерде үш жылдан артық отыруға болмайды, т.б.. Әрбір жаңалық нейрондарда жаңа архитектура сызады. Жаңа архитектура клеткаларды жаңартады. Клетка жанды жаңартады. Жан қанды жаңартады. Қан мәнді жаңартады. Мән таңды жаңартады. Таң ғұмырлық санды жаңартады. Ғұмыр ұзақ болады.

22.02.24

Оңайдың оңайы – адамды адастыру. Адам мың жерден ақылды, оқымысты болса да адастыруға болады. Бір ауыз сөзбен. Бір ауыз сөз адам тағдырының тас-талқанын шығарады. Монтаждалған сурет, видео адамды дөйдалаға қаңғытып жібереді. «Байың бір қатынмен ойнас жасап жүр. Міне!» депші, кез келген қатын байының дамбалын қолына ұстатып, үйден

айдап шығары анық. «Ее, бопты, еркек қой, барсын, жүрсін» дейтін қатын кемде-кем.

Достардың ортасына от салып, ойранын шығаратындар бар. Туыстардың ортасына от салып, ойранын шығаратындар бар. Ұлттардың ортасына от жағып, ойранын шығаратындар бар. Неге? Адамда ақыл жоқ. Адам кемел емес. Адам данышпан емес. Адамды ақылды, кемел, данышпан деп жүргендер – адамды әспеттеп, өзін «мен ақылдымын», «мен данышпанмын», «мен кемел адаммын» деп жүргендер. Адам екі түрге бөлінеді: алғыр пысық және сылбыр жасық.

Алғыр пысық тез шешім қабылдайды. Фантазиясы ұшқыр, идеясы шексіз. Ізденіп оқып, ойлап тауып жүреді. Масштабты әрекетке тез шығады. Өткір.

Сылбыр жасық адам баяу қимылдайды, бір істі жасау үшін «күнде ертеңі» таусылмайды. Тұрмыстық әрекеттен аса алмайды. Масштабты іс-әрекет жасауға жігері жетпейді. Көкіректік, кісімсу басым. Әрекет әлсіз. Идея жоқ. Жасық.

Адамзат адасқақ. Адасуды «тура жол» деп дәріптейтіндер де бар. Адам – құдайдың бітпей қалған жобасы.

24.02.24

«Қарауылдың сағын сындыр.

Өзеннің ағысын бұр

Сұлудың бағын шын қыл».

1-нұсқа. Зердедегі шектен шыққан моральды бұғатта деген сөз.

Ой-санаңды өзгерт деген сөз.

Қатынның ой-санасын өзгерт деген сөз.

2-нұсқа. Көшбасшыны бағындыр деген сөз.

Елдің ой-санасын өзгерт деген сөз.

Сұлу қатын өзі келеді деген сөз.

25.02.24

Біз капиталистік қоғамда өмір сүріп жатырмыз. Кедей еш уақытта бай болмайды. Бай болмайтын бірнеше себебі бар.

Кедейдің көбінде байлыққа жететін ресурс жоқ. Байлыққа жету үшін адамда әуелі заманауи идея болуы тиіс. Идеяны ұғатын бай серіктес болуы тиіс. Сосын қолда билік болуы тиіс. Осы тиістердің бәрі бір жүйеге түйіскенде адам ересен байлыққа ие болады. «Баймын» деп жүргендердің көбі ұзаққа бармай банкрот болады. Неге? Себебі бастарында құт жоқ. Құты бар байлар ғана байлығын ұрпақтан-ұрпаққа мұраға қалдырады. Құт ол – биокуат (биоэнергия).

Құтты қалай жинау керек? Міне, әлемді толғандырып тұрған сұрақ осы дәл қазір. Оның құпиясын білген адамдар ғана таңдаулы әлемдік байлардың қатарында тұр.

25.02.24

Әулет мектебі туралы көп жаздым. Оның құрылымы, стратегиясы мен тактикасын түсіндірдім. Соның ішіндегі ең маңыздысы – әулет бизнесі. Әулет бизнесіне әулеттің бәрі бірдей жұмылуы керек. Мысалы: Отағасы бөтелкеде су шығарды делік. Баласы бөтелке дайындаумен айналыссын. Қызы есепші болсын. Бір баласы этикеткасымен айналыссын. Бір баласы маркетинг болсын. Бір туысы таратушы менеджер болсын. Бір туыс наладчик болсын. Бір туысы жарнамамен айналыссын. Сонда табыс бір ортаға түседі. Бизнес қай кезде тоқырауға ұшырап банкрот болады?

Үйде бір адам бизнеспен айналысса. Қатын-баласы басқа салада жүрсе. Туыс-туғаны басқа салада жүрсе. Бизнесмен жалдамалы адамдарды ұстауға мәжбүр. Жалдамалы адамдар ертелі-кеш кететіні анық. Үнемі кадр ауыса бергеннен бизнестен береке кетеді. Егер отбасында бір адам бизнес бастаса, қалғаны қолдау көрсетіп соның айналасына жиналып команда құрауы тиіс. Сонда әулет бизнесі көркейіп көтеріледі. Сонда әулет бизнесі әулетті бай-бакуатты етеді.

26.02.24

Адамзат әзілді түсінуден қалған кезде, астарлы сөзді түсінуден қалған кезде, өнер, шығармашылықтың ғажабын

ұғудан қалған кезде надан қоғамды орнаттым деп бек сенуге болады.

26.02.24

Табысқа жетудің, ересен байлыққа кенелудің алгоритмі бар. Ол өз мүдденді, өз мақсатыңды бірінші қою. Байып тұрып кедейлікке түсіп кетудің басты себебі – өз мүдденді жақын адамыңның есебі үшін құрбандыққа шалу. Мысалы: Сен таңертең өте маңызды кездесу белгіледің. Сол кездесу сенің табысыңды еселейтін жоба еді. Бірақ аяқ астынан қызың ауруханаға түсіп қалыпты. Дереву таңертең келуіңді сұрап тұр. Таңдау сенде. Біреуін құрбандыққа жіберу керек. Дәл осылай өмірде жүздеген құрбандық жасауға мәжбүр боласың. Сол жасаған құрбандықтарың өте сауатты болса, жетістікке тез жетесің. Бай-бақуатты боласың. Ал қателессең бар байлығыңнан айрылып, кедейлікке тап боласың. Саналы түрде жасаған құрбандық айналаңдағы әлсіз адамдардан тазартады. Сенің есебіңнен күн көретін масыл туыс, бауыр, достардан ажыратады. Құрбандық жасаудан қорықпау керек. Құрбандық жасай алмайтын жұмсақ адам болсаң, құрбандықтың нүктесіне өзің айналасың.

27.02.24

Әулет мектебіне баулуды, үйретуді бастағанымға біраз болды. Әулет тәртібі, заңы, салт-дәстүрі, әдет-ғұрпы мен діни ұстанымын қамтиды. Әулет мектебі – мемлекеттің іргетасы. Әулет мектебін оқыңдар.

28.02.24

Адам өз-өзіне үлгі (идеал). Өзінікі дұрыс. Өзінікі ақиқат. Өзінікі артық. Өзінікі күшті. Өзінікі адал. Өзінікі сұлу. Өзінікі ақылды. Өзінікі кемел. Өзінікі ұшқыр. Өзінікі мықты. Өзінікі сәнді. Өзінікі қымбат. Өзінікі алтын. Қателік, кемшілік, ақымақтықтың бәрін біреуден көреді. Біреуге сілтей салады.

Тыша алмай қалса да – біреу кінәлі. Бола алмай қалса да – біреу кінәлі. Адам өзін шектен тыс идеал жасап алғанда санадағы МЕН деген тәккәппарлық айдаһары басын қақшаң еткізеді. Санада сілкініс болып ой түзелмесе, сол айдаһар адамның өзін жұтады. МЕН деген айдаһар адамның тағдырын тас-талқан етеді. Ондай айдаһары бар адам ешкіммен тіл табыса алмайды. Ешкімге, еш нәрсеге көңілі толмайды. Қоғаммен үнемі оппозицияда ғұмырын өткізеді. Бұл – жеке тұлғаның маңдайының соры.

29.02.24

Жиырма жыл білетін бір әйел бастан кетті. Онда бәрі жақсы еді. Басқаға үлгі болар баянды өмір сүріп жатқан. «Елес қуды», «жын қақты» дейді ел. Адам миы – өте нәзік үлпілдек. «Ми – жалқау» дейтіндер бар. Ми жалқау емес, мида толған магниттік клеткалар бар. Ғылым оны толық ашқан жоқ. Үлпілдек миды аялап сақтау керек. Сақтау үшін не керек? Сақтау үшін миды шынықтыру керек. Шынықтыру үшін басты істету керек. Істету үшін мотивация керек. Мотивация алу үшін шектен шыққан моральдың тас-талқанын шығару керек. Жоспарлы техника! Ал, баста!

24.02.24

Дем алу техникасы өте маңызды. Организм миллиардтаған клеткалардан тұрады. Клеткаларда магнит бар. Магнит үздіксіз істеп тұруы керек. Магниттік өріс әлсірегенде организмде қартаю процесі жүреді. Клетка жарылғанда оның орнына жаңа клетка келмей қалады.

Адам ішке дем алғанда клетка ісінеді, сыртқа дем шығарғанда қалпына түседі.

Ішке дем алғанда ми ісінеді, сыртқа дем шығарғанда қалпына келеді.

Ішке дем алғанда өкпе-бауыр ісінеді, сыртқа дем алғанда қалпына келеді.

Ішке дем алғанда қантамырлар ісінеді, сыртқа дем алғанда қалпына келеді.

Ішке дем алғанда жүрек ісінеді, сыртқа дем алғанда қалпына келеді.

Бүкіл органдар осылай жұмыс жасап тұрады. Клеткалардың ісінуін бездерді шошындыру деп айтады. Безді үнемі шошындырып, жаттықтырып отыру керек. Бездер дұрыс дем алғаннан ісінеді және спиртті ішімдік, психотроптық препараттар қолданғанда ісінеді. Без ісінген кезде организмге ләззат беретін гормондар бөлінеді. Адамның ойынға, ішімдікке, наркотикке тәуелді болатыны сол. Кейде мидағы клеткалар ісініп, қайта қалпына келмей қалады. Сол кезде адам психикалық ауруларға шалдығады. Сондықтан миды шынықтыру техникасын әркім білуі тиіс. Біздің практикалық курстарымыз осыған арналған.

01.03.24

Миллиардтаған микроклеткалардың жиынтығы – адам. Адам – макроклетка. Яғни, адамның ішінде миллиардтаған микроадамдар бар. Олар күледі, жылайды, қуанады, қайғырады, ұрлық істейді, сыйлық жасайды, көлік айдайды, сурет салады, ән айтады, би билейді, боқтайды, ұрысады, жамбас түйістіреді, сүйіседі, ауырады, жүгіреді, тамақ жейді, арақ ішеді, темекі тартады, төбелеседі, энергетик ішеді, сағыз шайнайды, т.б..

Клетка жарылып, жойылып, орнына жаңа клетка пайда болады. Бірте-бірте клетка жасайтын сұйықтық азая береді. Адам қартая береді. Таусылғанда немесе істен шыққанда адам өледі. Клетканы күшейтіп отыру үшін оны шынықтыру керек. Шынықтыру үшін техникаларын оқып үйрену керек.

02.03.24

Бедел (репутация). Өркениетті дамыған елдерде беделге аса мән береді. Қасықтап жиған беделді шелектеп төгіп алмауды қатты қадағалайды. Беделсіз адаммен суретке түспейді. Беделсіз адам деп жаман аты шыққан адамды айтады. Ұры-қары, алаяқ,

саяси суайттармен бірге жүрмейді. Ал дамымай қалған елдерде, керісінше, алаяқ саясаткер, бизнесмен, өнер, қоғам «қайраткерлерімен» суретке түсу мақтаныш, жетістік саналады. Қызық, ә. Бір кездері менде тобырлық сананың ықпалымен сондай «атақтылармен» суретке түсіп жүрдім. Өмір ғой. «Кел, түсе қалайық» дегенде қаша жөнелмейсің ғой, қатарға тұра саласың. Бірақ дұрыс емес екенін біліп тұрасың. Алаяқтар барлық салада өріп жүр. Олармен күресу – қиынның қиыны. Бірақ күресу керек!

АЛАЯҚТАРМЕН КҮРЕС – КҮРЕСТІҢ СҰЛТАНЫ!

03.03.24

Алаяқ кәсіпкерлер бар. Қарамағындағы қызметкерлерінің жалақысын қысқартып тастайтын. Ойына не келсе соны істеп, еңбек заңын бұзатын. Қызметкерлер өзінің заңды құқын талап ету керек. Кейбіреу жұмсақтық танытып, «Қойшы құрсын, құдай жазасын берсін» деп құдайға сілтей салады. Оп-оңай жұмыстан шығып кете береді. Құдай келіп сенің жалақыңды алып бермейді. Өзің заңды құқыңды талап етіп, еңбек инспекторына арыз түсіруің керек. Елдің бәрі «құдай жазалайды» деп заңды құқын талап етпесе, алаяқ кәсіпкерлер елдің заңын аяққа таптайды. Заң бар. Тәртіп бар. Талап етіндер. Алаяқтарды тайраңдатпаңдар.

04.03.24

Дүрбелең (паника) басталғанда саналы түрде бір сәт тоқтап, айналаңа назар сал. Салқынқандылықпен шешім қабылдауға көмектеседі. Дүрбелең жүрек қағысын жиілетіп, санаға үрей жібереді. Ондай кезде терең демалып, медитация жасап, жүрек қағысын қалыпқа келтіруге болады. Қолды, денені қозғап, фокусты басқа нәрсеге аударуға тырысу керек. Су ішіп, дауыстап сөйлеп, әндетіп жиналған эмоцияны шығару қажет. Депрессияға түсіп кетпеуден осы техникалар сақтап қалады. Дұрысы – салқынқандылықпен ресми ақпараттарға назар аударып әрекет жасау керек.

05.03.24

Электромобильдің қуаты қай жерде таусылса сол жерде тоқтайды. Үнемі қуаттап отыру керек. Адамның қуаты қай жерде таусылды – сол жерде жан тапсырады. Ажалдан қашып құтылу мүмкін емес. «Қырық жыл қырғын болса да, ажалды өледі» дейді. «Сақтансаң – сақтайды» дегенде сөз бар. Адам сақтық шараларын ойлап қойғаны да дұрыс. Тасқын болса қашу, жер сілкінесе қашу, соғыстан қашу, дауылдан қашу, аяздан қашу, ыстықтан қашу әдетке айналмау керек. Ажалға қарсы шапқан бабаларымыз қандай жүректі болған! Соғыста жаралыны құтқарам деп жанкештілікті бастан кешкен. Қазіргілер өз бастарын ала қашатын сияқты. Сананы үрейге жеңдірмеу керек. Салқынқандылықпен кез келген істің шешімін табуға ұмтылған абзал. Аяқ астынан болған дүрбелең үрей туғызатыны заңдылық. Десе де бір сәт сананы тоқтатып, әрекеттің тиімді жағын ойлаған жөн.

05.03.24

«Жер сілкінісінен кейін басым айналып тұрады. Сілкінгенде мекеменің ішінде едім. Қорықпадым. Бірақ басым айналып тұр», - деді бір келіншек. Иә, аяқ астынан келген үрейден адам бірден қорықпайды. Бірақ түпсанаға көз көріп, құлақ естіген үрейдің хабары кетіп қалды. Біршама уақыттан соң организмде сілкініс болуы мүмкін. Ол сілкіністің белгісі – бұрын болмаған ауру-сырқау шыға бастайды. Соның алдын алу үшін жедел психолог мамандарға қаралу керек.

06.03.24

Жастардың омыртқасы қисайып өсіп жатыр. Неге? Күні-түні компьютер. Қолдарында – телефон. Омыртқаның баспен жалғанған жеріндегі сүйек қисаяды. Жұлын қысылып миға қан дұрыс бармайды. Миға ауа жетіспеушілігі пайда болады. Мидағы импульстардың үйлесімі бұзылады. Атлантаны түзететін жаттығуларды сауатты жасау керек. Кей жерде

омыртқаны создырады, ол дұрыс емес. Омыртқаның қалыпты жағдайын бұзбау керек. Жұмсақ массаж, құнарлы тамақ, витаминдер.

06.03.24

«Адам – сыйласқанның құлы» деген сөздің жаны бар. Сыйласу – адамдар арасындағы қарым қатынастың шыңы. Сыйласу – мәдениет. Адамды сыйлау, құрмет көрсету кейде белгілі бір мақсаттарды көздейді. Ол – адамның мансабын өз мүддесіне пайдалану. Карьера жасау. Соңы мафиялық құрылымға ұласып жатады. Бұл үрдіс, әсіресе, оңтүстік аймақтарда дәстүрге айналған. Қызметте өскен, тіреуі мықты басшыларды қонақ қылу – алдын ала тығыз байланыс орнату. Дәулетті отбасымен құда-жекжат болуға ұмтылу. Дәулетті отбасының қызметін жасап, тығыз байланыс орнату – оңтүстікте бала жастан қалыптасқан әдет. Ағайын арасындағы алыс-беріс, құда күту дәстүрі басқа аймақтарға қарағанда көш ілгері. Құданы құдайдай сыйлап, риза қылу – парыз деп біледі. Өндетіп, билетіп, әзіл айтып, көңіл аулаудың хас шебері. Адамдар арасындағы адами ғажайып сыйластықты жеке бастың мүддесіне пайдаланбау керек. Кейде сол «мен сені сыйлап қонақ қылдым, енді сен де сондай сыйлауың керек» деген есеп болса, ол қате. Сыйластықты санасы бар адам сыйластықпен қайтаратыны анық. Бірақ оны сұрап алу, міндетсіну сыйластықты дұшпандыққа, жеккөрушілікке айналдыратыны рас. Сыйластықтың да өз межесі бар. Одан асса жағымпаздық болып көрінеді.

07.03.24

БЕРУ мен АЛУ концепциясының 100% дұрыс екеніне дәлел көп. Әйел – беруші. Еркек – алушы. Еркек беруші болғанда, әйел – алушы. Нәтиже – жаңа адамды жасап шығару. Осылай алма-кезек ауысып отырады. Бұл – жаратылыстың жазылмаған заңы. «Берсең – аласың, бермесең – далада қаласың» деген сөз осыдан шықса керек. Адамзаттың даму процессінде әйелдің алар орны ерекше. Еркекке мотивация беретін – қатын.

Әлемдегі соғыстың бәрі сұлу әйел мен алтын үшін болғанын тарих дәлелдеді. «Ана елдің алтыны көп екен, қатындары сұлу екен» деп ежелгі түркілер жер-әлемді жаулап ала берген ғой. Мықтымын деген патшалардың өзі сұлу қатынның алдында естен кеткен. Қатындар соны ұтымды пайдаланып, билік құрып келеді. Қатынға бір апта бағалысын бермей қойса еркек тентіреп, жыңды боп қалады. Есінен ауып, жезөкшенің қармағына түседі. Империялар отар елдің әлеуетін жаулап алу үшін әуелі қатындардың ой-санасын жаулап алады. Оқытады, үйретеді. Қатынды өзгертіп ықпалында ұстаса, еркектері жіпсіз байланатынын ежелден білген. Әйелді басқару үшін ересен байлық керек. Әйел психологиясы дүниеге, жылтыраққа жақын әрі гүл секілді аялағанды, жылы сөзді жаны сүйеді.

09.03.24

ЕКІ АДАМДА УАҚЫТ ЖОҚ.

БІРІ – ЖҰМЫСҚА ЖАЛДАНҒАН АДАМДА.

ЕКІНШІСІ – БАЙЛЫҚҚА БАЙЛАНҒАН АДАМДА. БІРЕУГЕ ЖАЛДАНҒАН АДАМ ЖАЛАҚЫ АЛУ ҮШІН ЖҰМЫС ІСТЕЙДІ. БАЙЛЫҚҚА БАЙЛАНҒАН АДАМ ТАБЫС ТАБУ ҮШІН ЖҰМЫС ІСТЕЙДІ. ЕКЕУІ ДЕ АЛТЫН УАҚЫТЫН БАСҚАҒА АРНАЙДЫ. АЛ УАҚЫТТЫ ТЕК ӨЗІНЕ АРНАЙТЫН АДАМДАР – ӨТЕ БАЙ АДАМДАР. ОЛАР ӨЗ-ӨЗІН ДАМЫТАДЫ. ІЗДЕНЕДІ. КҰРСТАРДА ОҚИДЫ. БИЗНЕСТІ БАСҚАРАДЫ. ҰЖЫМДЫ БАСҚАРАДЫ. САЯСАТТЫ БАСҚАРАДЫ.

«УАҚЫТ ЖОҚ» ДЕЙТІН АДАМДАР – КЕДЕЙ АДАМДАР. БАЙ АДАМ УАҚЫТТЫҢ КӨБІН ӨЗІНЕ АРНАЙДЫ.

09.03.24

Еркек неге үйден қашады? Уақытының көбін сыртта достарымен, әріптестерімен өткізгенді қалайды.

Бірінші себеп – отбасында жылулық жоқ. Қатын еркектің айтқанын орындамайды. Бірін-бірі тыңдамайды. Қатын байын

сағынып, «жаным, күнім» деп тұрмайды. Үйде жоқ жылулық пен махаббатты еркек сырттан іздейді.

Екінші себеп – әйел төсекте суық болуы мүмкін. Еркектің қалауын бермейді. От жоқ.

Үшінші себеп – қатын тамақты таза әрі дәмді істемейді.

Төртінші себеп – үйдегі тазалық. Киімнің үтіктеліп, таза тұруы.

Бесінші себеп – өте маңызды ой-сана денгейі. Талқылайтын темасы бір емес. Интеллект сәйкес келмейді. Бір бағытта ойлай алмайды. Құт жоқ.

Осы бес себепті керісінше жасағанда отбасы берік, ерлі-зайыптылар арасында үйлесім болады. Ал бұлай болмағанда денсаулық бұзылып, ауру-сырқау шығады.

10.03.24

Міне күллі мұсылман қауымының көптен күткен Ораза айы да басталайын деп тұр. Ораза айында ел бір-бірінен кешірім сұрап, қайырымдылық іс-әрекеттер жасауы тиіс. Аумалы-төкпелі мына заманда адамдардың бір-біріне деген жылы сөзі мен көмегі – зор мотивация. Бірақ біздің елде қайырымдылық пен көмектің ара жігін білмейтіндер көп. Жеке жай адамдарға жасалған іс-әрекет көмек болып есептеледі. Оның жалғасы жоқ. Мысалы: бір адамға үй алып берді делік, ол тек бір отбасымен шектеледі. Қайырымдылықтың ауқымы кең. Қайырымдылықты бір ғалым өнертапқышқа жасаса, ол қоғамға пайдалы бір құрал ойлап табады. Ол құралды миллиондаған адам сатып алып, разы болады. Міне, нағыз шексіз қайырымдылық. Қайырымдылықты ғалымдарға жасаса – ел дамиды. Мемлекеттің іргетасы мықты болмақ.

11.03.24

Кейбір адамдар болады. Ұшақтың алдыңғы орнында отыруға ұмтылады. Машинаның алдыңғы орнына отыруға ұмтылады. Автобустың алдыңғы орнына отыруға ұмтылады. Поездың алдыңғы астыңғы орнына отыруға ұмтылады. Сол

орындар үшін қырқысып елмен ұрысады. Неге? Өз-өзіне мотивация жасайды. Өзін басқалардан биік санайды. Vip болғысы келеді. Қызық, ә.

11.03.24

Мида миллиардтаған белсенді магниттік клеткалар бар. Белсенді клеткалар организмдегі басқа магниттік клеткаларға бұйрық береді. Яғни, адамда миллиардтаған дарын болады. Магниттік клеткалар сырттан келетін ақпаратты сорып алып, қайта шығарады. Қайта шыққанда ол дарын, қабілетке айналады. Көз көру, құлақ есту арқылы ақпарат санаға кіреді. Белсенді клеткалар іске қосылады. Организм ашыққанда кейбір клеткалар жойылып кетеді. Қайта қалыпқа келмейді.

Анорекция. Клеткалар жойылып азайған кезде организмде картаю процесі жылдам жүреді. Имунитет әлсірейді. Ауру-сырқауға тез шалдығады. Қан қоюланады. Мидың жұмысы әлсірейді. Ашығу кезінде үнемі су ішуді ғылым дұрыс ашығу деп есептейді. Ашығу арқылы организмдегі улы токсиндерді азайтуға болады. Ашығудың да өз техникасы бар. Дұрыс жасалмаған тәсіл организмге кері әсер береді.

11.03.24

Бақсыны «жын-шайтанмен байланысты» деп жүргендер қызыл молдалар еді. Советтік империя аз халықтарды бодандықта ұстау үшін олардың салт-дәстүрін жойды. Салт-дәстүр тұнып тұрған ұлттық тамыр, тәрбие еді. Соны жою үшін қызыл молдаларды бақсыларға айдап салды. Бақсыларды жойған соң сол қызыл молдалардың өзін жойды, қудалады. Сөйтіп советтік атеистік идеологияны орнатты. Бақсы биоэнергиямен жұмыс істей алатын қасиетке ие. Бақ+сы – бақтың сырын білетін адам. Бақ сыйлаушы. Жақ+сы – жақсылықтың сырын білетін адам. Данышпан. Тақ+сыр – тақтың сырын білетін адам. Патша. Қазақ тілінің өзі – тұнып тұрған пәлсәфа. Кванттық энергияның құпиясы ашылды. Биоэнергияның адам денсаулығын емдеуге ықпалы бар екенін ғылым дәлелдеді. Енді бақсылыққа ешкімнің таласы жоқ.

Қазіргі әнші, күйші, биші, суретші, шебер, жазушы, ақындардың бәрінде бақсылықтың энергиясы бар. Бойындағы қасиетпен олар қоғамды сауықтырады. Қоғамға гармония орнатады. Нұр (энергия) шашады.

12.03.24

Өкініш. Өзекті өртейтін өкініш неге пайда болады?

Адамда арман-мақсат көп. Таусылмайды. Бірі орындалса, екіншісі шыға береді. Сол армандар мезгілсіз үзілсе, орындалмаса – өзекті өкініш кернейді. Саналы адамның бәрі өкінеді. Санасызға сырдың суы сирақтан келмейді. Өкініш болмас үшін адам бай-дәулетті болу керек. Бай-дәулетті адам арман-мақсаттарына дер кезінде қол жеткізеді. Тек кәрілік пен өлімнің ғана емі жоқ.

13.03.24

Адамның көптеген қасиеті мен қабілеті болады. Оның бәрін шығаруға адам ғұмыры жетпейді. Солардың ішіндегі ең оңайы – алаяқтық. Алаяқтық адамда тұмысынан болады. Нейропсихологиямен айналысқан отыз бес жыл көлемінде алдымнан мыңдаған адамдар өтті. Жандары қысылғанда – мүсәпір. Жандары жайланғанда – көрген шарапатын ұмытады. Тіпті, кейбірі алғыс айтуды ар көреді. Кісілік, менмендік жеңіп кетеді. Жақсылықты ұмытпайтын адамдар да бар. Бірақ олар аз. Адам көрген жақсылығына еселеп жақсылық жасау керек. Сонда оның жолындағы кедергілері де жеңілдемек. Қайырымдылықтың ең сауаптысы – ғалымға, өнертапқышқа жасаған көмек. Ғалым материалдық таршылық көрмеу керек. Мұқтаж болмау керек. Сонда ғалым қоғамға дарынын еселеп береді. Қоғам дамиды.

14.03.24

«Жаным ауырады. Бауырым «махаббат, ғашықпын, үйленемін» деп бәлекорлығымен аты шыққан бір отбасының қызын көрсетті. Біз қарсы болдық. Содан қырсығып үйленбей

жүріп алды. Небір жақсы, дәулетті отбасының қыздарымен таныстырдық. Болмаған соң «енді өзін танда» десек, баяғы бәлекордың қызын алып жетіп келді. Амалсыз үйлендірдік. Бірақ келін жайсыз болды, бала тумады. Інім ауру боп қалды. Көрген сайын ішім қан жылайды. Махаббат-сахаббат деген де қиын нәрсе сияқты ғой», - деп сөзін аяқтады бір жігіт.

«Қатын алма, қайын ал» деген мақал бар. Мағынасы – қатын алсаң, оның әке-шешесіне, туған-туысына қара. Қандай адамдар екеніне назар сал деген сөз. «Әйел жақсы болса – жігіттің жүзі жарық. Әйел жаман болса – жігіттің жүзі сынық» деген. Көп жігіттер қатыннан қателесіп, қателігін түзеп екінші, үшінші рет үйленіп жатады. Әйелдер де солай. Жалпы үйленуге үлкен жауапкершілікпен келу керек.

14.03.24

Асыл тұқымды айғырлар болады. Асыл тұқымды иттер болады. Асыл тұқымды қошқарлар болады. Текті ұқпайтын адамдар болады. «Тек деген далбаса» деп гөйгөйлетеді. Далбаса болса асыл тұқым қайдан шықты?

Сол секілді адамзаттың да асыл тегі болады. Тек екіге бөлінеді. Тірі тек және өлі тек. Тірі текті адамдар қатарына оқымай-ақ әлемге аты шыққан қағандар мен патшаларды айтса болады. Өлі текті қанша оқытып, баулысаң да адам болмайды. Табақтай екі-үш диплом алса да табысқа жетпей тентіреп жүргендер жетеді. Неге? Сол тектің тірлігі жоқ болып тұр. Тірі тектің энергиясы алтын түсті болады. Өлі тектің энергиясы күл түстес. Оны ажырататын арнайы цифрлы прибор бар.

16.03.24

Қара қаншық астың қалдығын қомағайлана жеп жатыр. Сартөбет сабырмен қасында күзетіп тұр. Басқа иттерді жақындатпай айбат шегеді. Қара қаншық қарнын тойдырып, астан басын тартты. Енді сартөбет тамаққа бас салды. Сәлден кейін ол да тұмсығын жалап шоқиып отырды. Тағы бір ала ит сартөбетке жақындап еді, ырылдап айбат шекті. Ала ит сартөбеттің алдына еркелеп жата қалды. Сосын сартөбеттен

«добро» алып қалған тамақты салпылдатып жеп алды. Қалған екі-үш ит бүгінгі астан құр қалып, сар төбетке жолай алмай мөлиіп тұрды. Бір қаншық бірнеше төбетті соңынан салпандатып ертіп жөніне кете барды. «Күштінің к...диірмен тартады» деген осы. Адамзаттың тағдыры да осы тақыллетес. Кім айлакер, кім күшті – сол нан табады. Қалғандары ашқұрсақ. Әй, өмір-ай!

17.03.24

Адамзатты ғасырлар бойы ақылды адам жасау үшін оқытты, тоқытты, баулыды, үйретті. Бірақ одан теріс нәтиже шықты. Бірін-бірі жаулап алды. Жерді бөліп шекара құрды. Соғысты. Ұлтқа, дінге, нәсілге бөлінді. Яғни, адамзатта ақыл жоқ. Ой-сана дамыды деген миф. Сана жоқ. Мақұлық кейпінде қалды.

18.03.24

Қарғыс, дуалау, жаддылау деген биоэнергетикалық техникалар бар. Адамзат оны ежелден білген. Бұл техникалардың бәрі сөзбен қуатталады. Бұрын ғылым бұған күмәнмен қарайтын. Ықпалды идеологиялар бұл техникаларды магия, жын-шайтан санатына жатқызатын. Өмір бойы солармен күресіп жүретін. Шын мәнінде оның не екенін білмейтін. Фантазиямен әртүрлі образдар жасап алатын. Кванттық толқындар ғылымда расталған соң сөз энергиясы мойындалды. Әлемде сөз энергиясына сеніммен қарай бастады. Арнайы лекциялар топтамасы өткізілуде. Қазақта биоэнергияны «құт» дейді. Құт көзге көрінбейді. Оны тек сезінеді. Құт материяға айналғанда сөз болып естіліп қағазға түседі. Кванттық толқынның нәтижесі осылай көрінеді. Қарғыс, дуалау, жаддылау бар және ол адамзатпен бірге жасап келеді. Ал одан қорғану үшін адам ой-санадағы энергетикалық каналдарды қосу керек. Ол үшін миды шынықтыру техникаларын білу қажет.

18.03.24

Миды шынықтыру, ой-сананы өзгерту техникаларын сұрайтындар миллиондап шығады. Көбі алаяқтардың фантазиясымен жасап алған техникаларын үйреніп қолданады. Иә, ол бір сәттерде өзгеріс әкелгендей әсер береді. Бірақ зердеде күрделі төңкеріс жасамайды. Төңкеріс болмаған соң нәтиже де әлсіз. Тіпті НЛП техникаларының өзі ескірді. Медитация, Құт жинау әрекеті алға шықты. Құт – энергия. Құт көшпелі. Құтты ұрпақтан-ұрпаққа жалғастырып ұстап тұру техникалары бар. Оны әлемдегі Ротшильд, Рокфеллер секілді бай әулеттер жақсы меңгерген. Біз қазір осы бағытта көп жұмыс жасап жатырмыз. Құтты қалай дарытуға болады? Құт қандай жағдайда көшеді? Құт қалай материяға айналады? Осы техникаларды үйретеміз. Ол техника адамдардың бәріне бірдей жүрмейді. Сана деңгейіне қарай беріледі. Техникаларды жаппай қолдану қате. Адам ғибадат жасағанда өзі үшін жасайды. Ғибадаттың сыртқы формасы бірдей болғанымен, ішкі түйсікпен қабылдау әртүрлі. Техника да сол сияқты. Ал алаяқтарға бәрібір, «соқыр тауыққа бәрі – бидай» дегендей жаппай ұра береді. Бұл қауіпті. Кейбіреудің психикасы көтермейді.

18.03.24

Миллиардтаған магниттік клеткалар туралы өткен посттарда жазылды. Оны басқа ешқандай бұлақтан таба алмайсың. Енді сол магниттік клеткаларда тартылыс күші қалай пайда болады? Кванттық толқындарды ойнату арқылы тартылыс күшін көбейту керек. Тартылыс күші көбейгенде адам тұлғаға айналады. Тұлға елдің көзіне түседі. Миллиондаған көздегі энергия тұлғаның энергиясына қосылғанда еселенеді. Тұлғаға қасиет қонады. Қасиет құтқа айналады. Құт бақ-дәулетке айналады. Адам солай бай-бақуатты болады. Бай адамға басқа адамдар магнитше тартылады. Осылай тұрақты тартылыс күші пайда болады.

19.03.24

Адамзаттың басым бөлігінің ой-санасы мешеу. Мешеу болғаны кез келген билікке тиімді. Манипуляция жасау оңай. Адами қасиетті белгілі бір идеологияның деңгейінде бағалау және пайымдау – ой-сананы тұманда ұстау тәсілі. Адамзатта ақыл жоқ, тек жан қалауы бар. Жан қалауы әрекетті іске қосады. Әрекетті шектен шығармай ұстау үшін заң пайда болды. Әдет – ғұрыптық заң. Діни-салттық заң. Моральдық заң. Мемлекеттік заң.

19.03.24

«Тым жақсы бауырым бар. Тай-құлындай тебісіп өстік. Қатын алған соң өзгерді. Бізбен көп араласпайды. Қатыны өзгертті-ау деймін», - деді бір құрдас.

Иә, кейде қатынның ықпалында кететін жігіттер бар. Кейде комплексі бар әйелдер болады. Барған жеріне сіңісе алмайды. Өздерінің материалдық деңгейін төмен санайды. Іштей қуыстанып шеттеп қалады. Келін түскен жерге «тастай батып, судай сіңу» үшін сол жақтың ішкі тәртібін түгел қабылдауы керек шығар. «Өз үйім» деп қарау керек шығар. Байының жұртын «өз жұртым» деп қабылдау керек шығар. Жаңа тарих жасау керек шығар. Бәлкім сонда ғана ол жақсы жарға айналуы мүмкін-ау деген болжам бар, т.б. көптеген керектерді атқару керек шығар.

20.03.24

Ми жалқау. Жасушаларға қуат белгісін беретін ми. Ми жұмыс істемесе клеткалар жатып алады. Үлкендердің ыза болғанда «басың істемей ма шш...» дейтіні сол. Жалқаулықты қалай жеңу керек? Квест-тренингтарды жиі жасап тұру керек.

20.03.24

Қазақстан халқы ата заңды жатқа білуі тиіс. Ата заңмен өмір сүру салтын насихатқа алу керек. Ата заңның 14/2 бабында алтын әріптермен жазулы тұр: «Қазақстан халқы тең құқылы» деп. Азаматтық қоғамның айқын көрнісі бұл.

21.03.24

Сөз энергиясының әсері мидың магниттік клеткаларына жабысқанда байлап алады. Байлау деген – жаддылау. Жаддыны құрсау. Жаддылау деген – дуалау. Бұл техника – атам заманнан келе жатқан сананы бағындыру тәсілі. Сөз энергиясы. Идеологтар да осы сөз энергиясымен қатты жұмыс істейді. Дуалау барлық дінде бар. Әсіресе, шығыс халықтарында қатты дамыған. Ал одан қорғанудың тәсілдері де сан алуан. Адамзат дуадан қорғанам деп екінші бір сектаның торына түсіп жатады. Дуадан қорғанудың дұрыс тәсілі – ой-сананы дамыту. Оқу іздену. Сана көзін ашу.

Бір келіншек келді. Байы үш баласымен тастап кеткен. Байы басқа ұлттан қатын алған. Демек ол ерекшелігімен баурап алды. Көп әйелдер кінәні өзінен іздемейді. Қатындардың басым бөлігінде қатып қалған комплекстер болады. Сол комплекстерді жеңген кезде ғана санада төңкеріс болады.

21.03.24

Бір мамандықты тапжылмай 30-40 жыл істейтін заман келмесе кетті. Ғылым, білім жолында жүрген адамнан басқасы мамандықты жиі ауыстыруға мәжбүр. Әлем жаңа мамандықтарды шығаруда. Табыс тапқысы келген адам жаңа мамандықты тез игеруге ұмтылуда. Кез келген мамандықтың энергиясын айналдыра алсаң көл-көсір табыс әкеледі. Энергияны күшейтудің техникалары бар. Кілтті дәл тауып, құлыпты дұрыс итеру керек. Сонда энергияның алтын сандығы ашылады. Ішінен жақұт шашылады. Ғажап, ә!

22.03.24

Адамзатта ақыл жоқ. Үдерісті (процесс) қайталау бар. Қоғамда, отбасында, жақындарының немесе достарының арасында болып жатқан үдерісті зерде көшіріп алып, өзіне сақтап қояды. Уақыт өте есте қалған оқиғалар оның өз басында қайталануы бек мүмкін. Медицинада, биологияда оны тұқым қуалаушылық дейді. Рак, инсульт, инфаркт, ақ қан, көз, туберкулез, т.б. ауруларды тұқым қуалайды деп жатады. Шын

мәнінде ол тұқым қуалаушылық емес, ол – санадағы нейрондардың жаттап алып сызған архитектурасы. Миллиардтаған магниттік клеткалардағы сақталып қалған мұралды (архив) үнемі тазартып отыру керек. Ол – санаға жылдар бойы жиналған қоқыс. Қоқысты өңдеп жаңа энергия жасауға болады. Арнайы шок тренингтер тізбегінен өту керек. Немесе сол қоқысты өмір бойы сүйретіп жүруге болады.

23.03.24

НАДАН АДАМҒА ОНЫҢ НАДАН ЕКЕНІН ДӘЛЕЛДЕГЕН САЙЫН ОЛ ӨЗІН АҚЫЛДЫ СЕЗІНЕДІ. БҮЛ – НАДАН АДАМНЫҢ ӨМІРЛІК ҰСТАНЫМЫ. ПСИХОТИП.

24.03.24

Білім мен Ілім айырмашылығы. Білім көп, Ілім аз. Білім оқу, есте сақтау, жаттау. Ілім үйрену – істеп көру. Білім – басқаның энергиясы. Ілім – өз энергияң. Қазақ айтады: «Сен оқысаң, мен тоқыдым» дейді. Тоқу – үйрену, істеп көру. Яғни, істеу арқылы өз энергияңды күшейту. Кванттық энергия деген энергияны өзін жасап шығару. Өзгеге ғылым ғып беру. Осы жерде менің БЕРУ мен АЛУ концепциям туады. Бұл – ой-сананың ғажап кеңістігі!

25.03.24

МӘН-1.

Өмірден МӘН табудың да мәні бар. МӘН табу ой-сана денгейіне қарай бөлінетін сияқты. Біреу еңбектен МӘН табады. Біреу жақсы әйелден МӘН табады. Біреу таңдаған мамандықтан МӘН табады. Біреу шығарма жазудан МӘН табады. МӘН – жүректің қалауымен жасалатын іс-әрекет. МӘН табу мен ләззат алу, рахаттану, жүректің тыныштануы – бір құбылыс. Осылардың ең ұлысы – Ар, ұят, адамгершілік шыңынан МӘН табу. Ал ондай денгейге көтерілу үшін адамның пайым-парасаты қажет. Пайым-парасат отбасындағы ізгі тәрбиеден келеді. Отбасында ізгі тәрбие болмаса сатқындық, алаяқтық, жауыздық, қырсықтық, қыңырлықты күте берсе болады.

25.03.24

МӘН-2.

Мән құбылып тұрады. МӘН – әлдекімге немесе әлденеге байлану. Байлану арқылы өмірді түрлендіру. Адам адаммен дос болады, туыс-бауыр, құда-жекжат болады. Егер адам бір адамға қатты бауыр басып қалып, ол адам аяқ астынан қайтыс болса немесе сатқындық жасап лақтырып кетсе – санада күйзеліс болады. МӘН жоғалады. Сананы үрей мен өкініш билейді. Денсаулыққа үлкен соққы жасалады. Психологияда оны жанып кету (выгорания) дейді. Кез келген проблеманы жеке дара шешіп үйренген абзал. Өзің ғана емес, бала-шағаға да үйрету керек. Бұл – өмір мектебі. Әулет мектебінде де осы тақырыпты оқытамыз.

25.03.24

«Бүгін таңғы сағат 3.24-те оянып кеттім. Құлағым саңқылдаған ұстаздың даусы келді. Бөлмедегі компьютер өзінен қосылып кетті. Орнымнан тұрып отырдым. «Бұл не?» деп өз-өзіме сұрақ бердім. Түс пе, елес пе, әлде тылсым күш пе? Екі-үш күн бұрын ұстазбен арада түсініспеушілік болған еді...», - дейді бір оқырман.

Арнайы энергияны бағыттайтын техника бар. Оны білетін адамдар жасайды. Адамның энергетикалық қабатын бұзуға болады. Оны энергиялық қуатты ең жоғарғы деңгейде меңгерген ерекше адамдар жасай алады. Әсіресе, ондай адамдар саясаткер, архиолог, діни қызметкер, эзотерик, психологтар арасында кездеседі. Бәлкім ұстаз сондай бір техниканы пайдаланған шығар.

Келешекте қарым-қатынас қайта қалпына келеді.

26.03.24

60-қа жуық квест-тренинг жиынтығын жазып шықтым. Ол не үшін керек? Адамзатта ақыл жоқ, тек үдерісті қайталау бар. Квест-тренингтар үдерістен тұрады. Үдеріс қайталаудан тұрады.

Ми шынықтыру курсы қайталау сабақтарынан құралған. Миды шынықтыру арқылы адам кез келген оқиғадан оңай шығады.

27.03.24

Бұл қатын мен еркекті салыстыру емес. Бірақ әйелдің бірнеше артықшылығы болатыны анық. Ең ғажабы – қыздың өз отбасынан ұзатылып бөтен елге, бөтен жерге келін болып түсуі. Өмір бойы сол отбасының бір мүшесіне айналып, сол отбасының ұрпағын өсіріп сіңіп кетуі. Бұны бірде-бір еркек жасай алмас еді. Ер адам қанша кедей болса да, біреудің есігінде өмір бақи жүруді құлдық деп есептер еді. Төзбес еді. Әйелдер батыл жүректі. Әйелдер – тез шешім қабылдағыш. Ғажап жаратылыс!

27.03.24

О, махаббат!
Сегіз әріп, бір арман!
Екі жарты – бір бүтінге құралған.
Талай ғашық қосыла алмай зарығып,
Өтті-ау өмір тағдыр кешіп жыларман...

Махаббатты біреу «Ғажап!» дейді, біреу «Далбаса» дейді. Мен сол «Ғажап!» дейтіндер жағындамын. Махаббат – сөзбен айтып жеткізе алмайтын ғажап сезім! Ой-сана махаббатқа ашылғанда нейрондар белсенді болады. Белсенді нейрон үрей, мұң, қорқыныш дегенді кейін итеріп тастайды. Жол бермейді. Қуаныш, сағыныш, күлкі, ләззатты алға шығарады. Ғашықтардың өзін бақытты сезінетіні сол. Махаббатты қайда бағыттасаң сол жақтан жауап аласың. Кері жауап алсаң – ол сенікі емес. Көп жағдайда адамдар ішкі қуатты (энергия) ұқпайды, тыңдамайды. Сол себепті күйзеліске түседі. Сен біреуді жақсы көрсең, ал ол сені ұнатпаса – қоя сал. Ол сенікі емес. Екі жақтан бірдей сезім болғанда ғана махаббатқа айналады. Махаббат бір жақты болмайды.

28.03.24

Жетістікке жетудің бірнеше техникасы бар. Ғасырлар бойы тәжірибеден өткен алгоритм. Біз соны оқытамыз әрі үйретеміз. Курстар. Байлық пен жетістікке жетудің басты қағидасы – ықпалды ортаға түсу. Ықпалды ортаға түсу оңай емес және ықпалды ортадан ойып тұрып орын алу – қиынның қиыны. Ол үшін адам бүкіл санасын қайта құруы керек. Санада мүлде басқа архитектура сызуы қажет. Сонда ықпалды ортада ықпалды тұлғаға айналуға болады.

30.03.24

Мінсіз жігіт жоқ. Мінсіз қыз жоқ. Идеальный адам болмайды. Босқа терлемендерші. Бәрі өзің секілді ішеді, жейді, тышады, жылайды, қуанады, ұрсады, ренжиді, қырсықтанады, қатыгездік жасайды, мейірленеді, т.б..

Мінсіз адам іздеп адаспа!

Біреу айтады: «Менің әкем – әлемдегі ең қамқор адам» деп.

Біреу айтады: «Менің анам – әлемдегі ең мейірімді адам» деп.

Біреу айтады: «Менің бауырым – әлемдегі ең жақсы адам» деп.

Иә, ол саған солай шығар, бірақ ол басқаға қатыгез. Басқаға зұлым. Басқаға алаяқ. Басқаның еңбегін қанаушы оңбаған адам болуы әбден мүмкін.

31.03.24

Өмір бойы қолынан қаламы мен қағазы түспеген адамның алдына «Мерседестің» моторын тастай салып, «Жөнде!» депші, не істер екен? Ол бірден мотористке жүгіреді. Сондықтан әр маман өз орнында отыруы керек. Сендер де қызықсыңсыңдар, «Анау қайда қарап отыр? Мынау қайда қарап отыр?» - деп зарлайсыңдар.

04.04.24

Су алса – жылу жинайсың. Өрт болса – жылу жинайсың. Жер сілкінсе – жылу жинайсың. Ауырсаң – жылу жинайсың.

Бәрін қарапайым халық атқарса, онда билік, өкімет не істейді? Қызды күң болсын деп өсірмейсің. Ұлды құл болсын деп өсірмейсің. Заң тірек болмаса. Дін тірек болмаса, елге не тірек болады?

Ел ынтымағы берік әулеттен құралады. Әулет қана елге тірек болады. Әулет қана қызың мен ұлыңды басқыншы келімсектерден құтқарады. Әулет мықты болған кезде ғана қазақтың ауызбіршілігі берік болады. Әулет мықты болған кезде ғана ұлың мен қызыңа ешкім тиісе алмайды. Әулет мектебін оқып үйреніндер!

07.04.24

Бір жігіт мұң шақты: «Қатын, бала-шаға бар. Бірақ қатынның байға шықпаған әпкесі бар. Үйге келсе туфлин сүрткен салфетканы босағаға тастап кетеді. Дастарқан басында сөзбен кекетіп шағып отырады. Тағы да айтуға болмайтын жаман ырымдар жасап жүреді. Сол үшін қатынмен талай қырылыстық. Не істеуге болады?» - деді.

Не істеуге болады?

1. Фактімен қатын мен әпкесінің алдына қойып бер?

Ұрыс болады. Мойындаса – қайталамайды.

Мойындамаса – арасы суыды.

2. Қатын әпкесін жақтап шықса – ажырасу күтіледі. Балаларға психологиялық жарақат болады.

3. Еркек оптимист болса – басқа қатын алады. Жаңа өмір басталады. Пессимист болса – салт басы қалып, бала-шағасынан үміт күтеді.

4. Туыстық қарым-қатынас бұзылады.

5. Оптимист болса – жаңа өзгерістер күтіледі. Пессимист болса – күйзеліске түседі.

08.04.24

Кедей қазақ неге байымайды?

1. Ой-санасы мешеу. Консервативтік денгейде қатып қалған. «Ой, қойшы, ұят емес пе?». «Байқұс-ай, обал болды-ау». «Әй, ол да өзіміз сияқты адам емес пе, аянышты», - деп ұры-қарыны

ақтап шығады. Жарнама, маркетингтік тәсілдерді ойната алмайды.

2. Жұмсақтық, кейде жасық, қорқақ.

3. Бәсекелесу жоқ. Бір жұмыс айтсаң: «Өй, оны анау істеп жүр. Мынау жасап қойған», - деп елді талқылап кетеді. «Ал сен одан жақсы, одан сапалы, одан дәмді ғып істе» десең – баспайды.

4. Үркек, елдің бәрін жау, дұшпан, алаяқ көріп үркіп жүреді. Ортамен аралас-құралас болу техникасын білмейді. Қоғаммен тіл табыса алмайды. Елдің мінін теріп жүреді.

5. Қаражатты қалай көбейтуді меңгермеген. Бірден «көп асап байып кетсем» деп келеді.

Ал қазақ байлары неге тез банкрот болып кедейленеді?

1. Ой-сананы дамытпайды. «Бай болдым, бақытты болдым» деп той-тойлап, байлығын мақтан ғып жүреді.

2. Қаражатты айламен, алаяқтықпен тапқан кезде.

3. Қаражаты бола тұра оны еселеу техникасын білмегендіктен алаяқтарға ұрынады.

4. Қаражаты бола тұра керек, ықпалды ортаға кіре алмағандықтан.

5. Жарнама, маркетингтік тәсілдерді ойната алмайды.

6. Қаражаты бола тұра әулет мектебін күшейте алмағандықтан. Қаражатты көбейтетін – әулет мектебі.

Әулет мектебін оқымаған тұлға түбі байлықтан айырылады.

09.04.24

«Көз қуанса – құт, көз мұнайса – жұт» деген. Көз – көңілдің айнасы. Көз мұңлы болса – көңіл орнында емес. Көз күлімдеп тұрса – ләззатқа бөленгені. Денені қартайтатын – көз. Денені жасартатын – көз. Сондықтан көз тек ғажап дүниелерді көру керек. Сұлу қыз, сұлу жігіт, сұлу табиғат, сұлу тазы, сұлу қаршыға, сұлу қанжар, сұлу арғымақ, сұлу гүл, сұлу мүсін, сұлу қылық, сұлу күн, сұлу ай, сұлу көлік, сұлу жануар, т.б.. Құлақ тек сұлу сөз, сұлу ән, сұлу дем, сұлу шыңғыру, сұлу ырғақ, сұлу сыбырды есту керек. Сонда адам жан рахатына бөленері хақ.

Ал сен қандай ғажапты көріп, қандай сыбырды естіп жүрсің?

10.04.24

Қиялдың қуаты (энергия) сұмдық енді. Қиялмен елді басқаруға болады. Қиялмен елді адастыруға болады. Қиялмен адамды құл етуге болады. Қиялмен адамды бақытты етуге болады.

Қиялмен ой-сананы жіпсіз байлауға болады.

Қиялмен ғарышқа ұшып шығуға болады.

Қиялмен басқа адамның жан дүниесін ұғуға болады.

Қиялмен адамды емдеп жазуға болады.

Қиялмен адамды жаддылауға болады.

Қиялмен алаяқтық жасап жүргендер бар. Әлеуметтік паразиттер қиялмен елдің энергиясын сорып алады.

Қиял – көзге көрінбейтен алапат энергия!

Қиял – ой-санада алапат өзгеріс жасайтын дауыл!

Қиял – алмаздан да өткір энергия! Қиялдың қуатымен жұмыс жасайтын адам ғана оны істей алады. Қиялдың екі түрі болады: Ақиқат Қиял және Өтірік қиял. Ақиқат қиял адамды ересен байлыққа жеткізеді. Өтірік қиял адамды кедейліктен шығармайды.

11.04.24

ӘУЛЕТ МЕКТЕБІ концепциясын жасап оқытып, үйретіп келе жатқаным көп болды. Бірақ, оны оқып үйреніп жатқандар саусақпен санарлық.

Неге? Басты себеп – қазақтың төл тамырынан ажырап қалғаны. Дәстүр-салтын мансұқтап, сырттан келген экспанциялық жат идеологияның ықпалында кетуі. Іштей іріп-шіріп, бір-бірімен алауыз болып, ұлттық болмысынан ажырауы. Ұлттық сипаты физиологиялық және киім, ұлттық өнерінен ғана көрінеді. Ал ішкі әлемі жаттың бұлағынан ләззат алып жатыр. Өз ұлттық сезімдері мен дәстүр-салтынан нәр алмаған ұлт түбі жойылып тынады. Ұлт мықты болу үшін, ұлт ұйымшыл болу үшін ӘУЛЕТ МЕКТЕБІН ҚАЙТА қалпына келтіру керек. Онсыз тілің де, дінің де, дәстүрің де өркендемейді.

06.04.24

ТӘҢІРДІҢ ТІЛЕУІМЕН!
АЛЛАНЫҢ ҚАЛАУЫМЕН!
ҚҰДАЙДЫҢ БҰЙРЫҒЫМЕН!
БАТА ТІЛЕК ҚАБЫЛ БОЛСЫН!

11.04.24

Жасы бар, кәрісі бар тренерлер көп. Әркім сана денгейінің дәрежесінде сөйлейді. Ізденеді, оқиды, қорытады. Білгенімен бөліседі. Бірақ бәрінің іс-әрекеті ұқсас. Бірі өзі жеткен жетістіктің сырларын айтады, бірақ, себебін білмейді. Біреу көрген жетістіктің сырларын айтады, себебін білмейді. Біреу естіген жетістіктің сырларын айтады, себебін білмейді. Біреу сезінген жетістіктің сырларын айтады, себебін білмейді. Себебі қандай, кім біледі?

Біреу байлыққа қара терін ағызып, қара түнде ұйқысын төрт бөліп әрең жетеді. Енді біреу ересен байлыққа туа салып шомылады. Енді біреу өмір бойы қанша еңбек етсе де қабырғасы ырсып, тойып тамақ жемей, алақанына толымды қаражат ұстамай өмірден өтеді.

Неге олай?

Бұл – алда талқылайтын тақырып.

12.04.24

Ғылымда синергия деген бар. Дін мен магияда эрогор деген бар. Екеуінің іс-әрекеті бір. Ол – ұжымдық энергияны күшейту. Күшейту арқылы белгілі бір мақсатқа жетіп, бай-бақуатты болу. Бұл дұрыс. Дәл осыған ұқсас қазақта ӘУЛЕТ МЕКТЕБІ бар. Бұл да ұжымдасып бай-бақуатты болып, ҚҰТТЫҢ КІЛТІН ұстау. Сырттан келетін экспанцияға төтеп беру, қорғану. Тау халықтарында әулет мектебі сақталған. Ал біз төл тамырдан ажырап қалғанбыз. Сол себепті басы бірікпейтін тоңмойын қырсық, қыңыр мінезді кертартпа, мақтаншақ, еліктегіш, екіжүзді, өсекшілдікке құмар адамдар

кездесіп қалады. Ал оны түзету үшін ӘУЛЕТ МЕКТЕБІН жаппай енгізуді қолға алған жөн.

14.04.24

Бір журналист сұрақ берді.

– Сіз үнемі ақылды жоққа шығарасыз. Сіздің ұстанымыңыз маған ұнамайды, – деді.

– Адам біреуге ұнау үшін тумайды. Адамның мақсұты (миссия) болады. Ал ақыл туралы айтсам, адамда ақыл жоқ, тек үдеріс бар. «Анау ақылды», «Мынау толық адам» дейтіндер адамнан кумир жасап алған тобырдың әрекеті. Әйтпесе ол да сен секілді етпен сүйектен жаралған адам. Оның бір ғана артықшылығы бар, ол әрекетшіл болды.

14.04.24

Басты зерттеуге баспен кіріп кеткенсің ғой)). ДНК үнді ұғады. Үнге күйлейді. Қазақтың көңілсіз адамға «күйі келмей жүр» дейтіні сол. Үн арқылы адамды аурудан емдеп жазуға болады. Үн арқылы адамды ауру қылуға болады. Үн арқылы адамды шабыттандыруға болады. Үн арқылы зердені ашуға болады. Үн арқылы ләззәт рахатына батуға болады. Үн арқылы құтты тасытуға болады. Үн арқылы адамды жасытуға болады. Ой-сананы билейтін – ҮН. Үн арқылы небір ғажайыпты сезініп ұғып, рахатқа бөленесің ғой. Күндіз-түні жанталасып арпалысқан тіршіліктің тек пенделік құмарлықты қандыру үшін жасалатынын анық ұғасың. Ешкім біреу үшін әрекет жасамайды. Әркім өз көрпесін өзіне тартады. Бұл – заңдылық. Адамның басты мақсұты (миссия) – қоғамға пайдалы болу. Бірақ оны өресі биік, алтын текті адамдар ғана жасай алмақ. Ондай адамдар – үннің құпиясын білетін адамдар.

15.04.24

Құтты айналдыратын үдеріс(процесс). Табысты еселейтін үдеріс. Мотивация беретін үдеріс. Шыңғыртатын үдеріс. Ересен байлыққа жеткізетін үдеріс. Басқа бақыт құсын қондыратын

үдеріс. Үдеріс үннен тұрады. Үн шыққанда ғана үдеріс қуатқа айналады. Үн шықпаса қуат тұншығады.

16.04.24

Апам айтушы еді: «Алланың көрсеткенінің бәрі – жақсылық» деп. Бұл сөзде мән бар екен. Адамды басқаратын – құт. Құт үдерістен (процесс) тұрады. Үдеріс болған кезде құт айналады. Қазақ ұғымында биоэнергия – құт. Құт алтын толқындардан тұрады. Болып жатқан табиғи үдерістердің бәрі болуға тиіс құбылыстар. Қуат бір жерде жиналып ұзақ тұрмайды. Ол процесске түсуі керек. Сосын оның орнын жаңа қуат толтыруы тиіс. Су тасқыны – үдеріс. Осы үдерістен не түйіндеуге болады? Міне, дәл осыны ой-санада тарқатып, әрекет жасау керек. Сонда түйін шешімін табады. Шешімі дұрыс болғанда жаңару болады. Шешімі бұрыс болса құлдырау болады.

17.04.24

«ДНК естиді, сөйлейді, ән айтады, билейді» деп өткен посттарда жаздық. Медицина ғылымы кейбір ауруларды тұқым қуалайды дейді. «Кейбір аурулар ағзаның ішінде пайда болады» дейді. Екеуі де дәлелденген. Екеуінің де негізі – ДНК. Егер адам көзі негативті көп көрсе, құлағы негативті көп естісе, тәні негативті көп сезінсе – зердедегі миллиардтаған клетка жұтып алады. Клеткада магниттік өріс бар. Клетка сіңірген ақпараттан толқынды тек жасап шығады. Толқынды ТЕК клеткаға айналады. Түрлі аурудың шығу тегі осылай пайда болады. Президенттерді тек сұлу қыздар мен ғажап табиғат, ғажап ғимарат, ғажап технологияларды көрсетіп, ғажап жерлермен жүргізетіні сол.

18.04.24

Демографияға күрзі-соққы берілді. Енді қыздарға қарап қатты сөйлей алмайсың. Енді қыздың қолын қысып, құшағыңа тарта алмайсың. Енді махаббат құрып жүру арманға айналады.

Яғни үйлену, үй болу қиынға кетті. Қатын «Бала тумаймын» десе, дым жасай алмайсың. Заң қатал. Қатын – қожайын.

Бұрын үлкендер айтатын бір тәмсіл бар еді. Қатын алғанда «Әй, қатын! Шәй қой!» - деп зыр жүгіртесің. Орта жасқа келгенде «Әй, қатын, шәй ішеміз ба?» - деп мәймөңкелейсің. Қартайғанда «Әй, қатын!» сөзі тілден түседі, «Шәй қояйын ба?» – деп өзің-ақ сүмірейіп, алдына түсесің. Соның соңғысы алға шықты. Енді жігіттердің көбі үйленуден қашар ма екен?!

19.04.24

Бастықтан жарты құдай жасауды қою керек. Бастық ол да сен секілді ет пен сүйектен жаралған адам. «Бастық ұрсады». «Бастық жұмыстан шығарып жібереді». «Бастықтың айтқаны дұрыс». «Бастық ақылды». «Бастық ықпалды». «Бастық қаласа...» деген құлдық бейшаралық ой-санадан арылу керек. Бастықтан кумир жасағанды доғару керек. Заң бар. Заңға бағынбайтын, заңсыз әрекет жасайтын бастыққа ұжым қарсы тұруы керек. Сонда тәртіп болады. Ұжымда бір адам заңсыз жұмыстан шығарылса, ұжым үнсіз қалмауы керек. Заң талабы биікте тұруы тиіс. Ата заңды, т.б. заңды әрбір адам жатқа білуді жастайынан санаға сіңіру керек. Зайырлы азаматтық қоғам қағидасы осы.

22.04.24

Мәнсіз өмірді қалай мәнді етуге болады? Адам күнде бір жұмысты қайталап істейді. Қайталап жасағаннан кәсіби тәжірибе толысады, бірақ адам дамымайды.

Дамымайтын себебі – жасаған жұмысында мән жоқ. Мәнді қалай табады? Мәнді үлкен мақсат пен мақсұт қойғанда табады.

23.04.24

Үркек адам – қоғамды тежейтін мақұлықтың бір түрі. Өмірден көп таяқ жеген, көп қателесіп жігері жасыған, қайраты мұқалған момын адам. Оның санасы тек негативке толы. Сол негатив тәуекел етуге ерік бермейді. Тәуекел ету үшін тірек

іздейді. Кепілдік беретін мықты тірегі жоқ. Өмірі үреймен өтетін адам. Тіпті жақын адамдары бір іс бастаса да килігіп: «өйтіп қаласың, бүйтіп қаласың» деп тежеп, ынтасын жойып отыратын кертартпа. Үркек адамның бойын моральдық комплекстер шырмап алған. Сол комплекстерді ол жетістік көреді.

Үркек адамға қарама-қарсы тип бар. Ол – позитив. Позитивтерде комплекстер жоқ. Ашық. «Тек алға! Бәрі, бәрі, бәрі жақсы болады» дейтін авангардтар. Авангардтармен жұмыс жасаған қызық әрі көңілді.

23.04.24

Қақтығыс бар ма?

– Бар.

– Онда:

а) Ой-санада блок бар;

б) Басқару системасында қателік бар.

Ерлі-зайыптылардың арасындағы қақтығыс. Қыз бен жігіт арасындағы қақтығыс. Ата-ана мен бала арасындағы қақтығыс. Қарттар мен жастар арасындағы қақтығыс. Ұжымдағы қақтығыс. Бастық пен жұмысшылар арасындағы қақтығыс, т.б..

23.04.24

Алақанды алақанға ұрсаң шапалақтың даусы шығады. Шапалақпен бетті ұрсаң шапалақтың даусы шығады. Шапалақпен к... ұрсаңда шапалақтың даусы шығады. Үн. Қарсылық болған жерден үн шығады. Үн үдерістің белгісі. Бір замандарда жер бетін топан су шайып өтті. Судың үні. Артынан тіршілік жаратылды. Бір замандарда елдер арасында соғыс жүріп өтті. Дауыстың қылыштың үні. Үн адамзатқа ой салды. Кванттық секіріс болды. Соғыста жеңілмес үшін соғыс технологиясын дамытты. Үдеріс. Енді адамзат арасында ой сана бәсекесі жүріп жатыр. Кім ғылым мен жаңа технологияны меңгерсе сол көшбасшы. Миды дамыту басты істету. Үдеріс. Отбасында жанжал болса шешімі өзгеріс. Үн. Үдеріс.

Бизнесте банкрот болса шешімі өзгеріс. Үн. Үдеріс. Өмір үдерістен тұрады. Үдеріс нәтижеден тұрады. Үдерістің мотиваторы үн. Үнді шығару техникасын меңгеру керек.

24.04.24

Әулетте бірлік болмағанда шаршы үстінде шашылған шахмат фигуралары секілді бытырап мәні кетеді. Әулет мықты болмай, әулет берік болмай – тірлікте де, өмірде де мағына жоқ. Әулет мықты болса – мемлекет те тегеурінді, айбарлы. Елдің басын тек әулетте ғана біріктіру керек. ӘУЛЕТ МЕКТЕБІН СОЛ ҮШІН аштым. Оқындар, үйреніңдер дедім. Талпынған бірі жоқ. Сол баяғы малай, сатқын, жігерсіз өмірлері өздеріне қолайлы секілді. Әулетке бірікпесеңдер – көлденең көк атты қызынды күн, ұлынды күл қылады. Жеріңді тартып алып, бір-бірлеп сындырады. Бірлік болмай – тірлік болмайды!

25.04.24

Ғашықтық, ұнату деген сезімдер құмарлықты оятады. Құмарлық (кейде нәпсі дейді) – алапат сезім. Құмарлықтың қуаты (биоэнергия) өте жылдам айналады. Құмарлықты тежеу мүмкін емес, тек оның бағытын өзгертуге болады. Құмарлықты тиған кезде психикада өзгеріс болады. Адам қатыгез, ашуланшақ, өз болмысын басқара алмайтын мақұлыққа айналады.

Мынадай құмарлықтан адам мән табады:

- Білімқұмарлық.
- Жұмысқұмарлық
- Қатынқұмарлық.
- Еркекқұмарлық.
- Тәттіқұмарлық.
- Ащықұмарлық.
- Спортқұмарлық.
- Дүниеқұмарлық.
- Суретқұмарлық.
- Аңқұмарлық.
- Теңізқұмарлық.
- Сәнқұмарлық.

Табиғатқұмарлық.
Бикұмарлық.
Ақиқатқұмарлық.
Ән-күй құмарлық, т.б..

25.04.24

Толқынды тектің қуатын ғылым әлі толық мойындаған жоқ. Алаяқтық деп ойлайды. Адам ақыл-ойы жетпеген нәрсеге ат тағады. «Шарлатан» дейді, «шизофренник» дейді, «алаяк» дейді. Ғасырлар бойы жалғасқан қақтығыстар. Дәлел табылса да, мойындамайтын консерватор ғалымдар бар. Ақиқаты – толқынды тектің қуаты зор. Толқынды тек арқылы ауруды емдеп жазуға болады. Толқынды тек арқылы байлықты көшіруге болады. Толқынды тек арқылы ырыс-құтты көшіруге болады. Телепортация. Өмір сүру түк те қиын емес. Қиыны – өмірді мәнді, қызықты етіп сүру. Ақша табу түк те қиын емес. Қиыны – сол ақшаны көбейту әрі ұрпақтан-ұрпаққа мирас ету. Бұның бәрінің техникасы бар. Соны меңгерген адам – кванттық сарбаз.

26.04.24

«Жоғары білімді адам», «шет елде білім алған» деген қатып қалған қағида бар. Жоғары білім өмір қағидаларымен ұштаспаса қиын. Жоғары білім алған адамдардың басым бөлігі – кедей (кредитке өмір сүретіндердің бәрі – кедей). Неге? Себебі оларды жоғары оқу орнында қарапайым өмір қағидаларына үйретпеген.

Тағдырдың қатал сынына қалай төзуді үйретпеген. Қаражатты қалай табу, көбейтуді үйретпеген. Адамдармен қалай қарым-қатынас орнатуды үйретпеген. Өз-өзін дамытуды үйретпеген. Осының бәрін адам өзі ізденіп, квест-тренингтен оқып үйренуі керек.

26.04.24

Алаяқты қалай тануға болады? Бұл өзі – қызық тақырып. Алаяқ қай жерде пайда бар, қай жерде мансап бар, қай жерде ақша бар, қай жерде атақ бар – сонда жүреді. Сау қоғамды

ірітіп-шірітетін осы – алаяқтар. Алаяқтар билікте отырған адал адамды азғырып, оны қоршап алады. Сосын одан қарапайым адамның қолы жетпейтін тиран жасайды. Халық пен билік ортасында «ақшалы көпір» болады. Мансапқорлар мен атаққұмарларды сүлікше сорады. Билікке қолы жетпеген алаяқтар билікте отырған тұлғаның әке-шешесін, ағайынын торып, қолға түсіреді. Сосын сол арқылы атақ-абырой жинайды. Алаяқ ерекше қамқор, мейірімді, әділ көрінуі мүмкін. Бірақ оның түпкі мақсаты басқа: кенеше жабысып, байлықты сору.

26.04.24

«ӘУЛЕТ МЕКТЕБІН оқып үйреніңдер» деп жазып келе жатқаным бірнеше жыл болды. Курс та ұйымдастырдым. Тек байлардан басқа ешкім келмеді, тыңдамады. Сол санасында сәулесі бар бірен-саран байлар ғана ұрпағын ойлап жүрген. Қалғандары қарын тойдырып, той тойлаумен өтіп жатыр. Әулет мектебін үйренбеген әулеттің жиған-терген байлығы көшбасшы өлген соң ұстағанның қолында, тістегеннің аузында кетеді. Әулет мықты болмаса, ұрпағыңды басқалар оқытып, басқалар тәрбиелейді. Ол деген – қас дұшпаның қасында деген сөз. Әулет мықты болмаса, кез келген кеңкелес төбеңе тышады. Әулет мықты болмаса, кез келген алаяқ ақшанды тартып алады. Әулет мықты болмаса, келімсектер тайраңдап төбеңе әңгіртаяқ орнатады. Әулет мықты болмаса, бауырлардың ортасына дұшпан іріткі салады. Әулет мықты болмаса, ұлың құл, қызың күң болады. Ал осы саған керек пе?

Әулет туралы ұғымды қазақ атам бір ауыз сөзбен түйіндеп тастаған: «Жалғыз ағаш орман емес, жалғыз адам қорған емес», «Жалғыздың үні шықпас, жаяудың шаңы шықпас», т.б..

27.04.24

Көп витамин жемесе де, жасынан ауылда өскен баланың көзі қырағы, жақсы көреді. Алуан витамин жесе де, қала баласының көзі нашар көреді, көзәйнек тағады. Құпиясы не?

27.04.24

Кейбір келіншектердің жанкештілігіне қайран қалам. Бала үшін, отбасы ынтымағы үшін күреседі. Ол күрестен нәтиже шықпаса да үмітін үзбейді. Бір келіншек араққұмар байын ертіп келді. Ананың көзінде өмірге деген құштарлық жоқ. Көз өлген, әйнек секілді. «Қоямын арақты, түзелем» дейді.

Бірақ оның адам болмайтыны анық. Қатыны сеніп отыр.

28.04.24

«Сен саясатпен айналыспасаң, саясат сенімен айналысады» деген түйін сөз бар. Ақиқаты – тал бесіктен жер бесікке дейінгі аралық саясат. Қарының ашқанда емшек іздеп жылағаның – саясат. Ата-анаңа еркелеп қуантқаның – саясат. Бауырыңды жетектеп жүруге үйреткенің – саясат. Шығарған өніміңді тез сату – саясат. Табыс табу үшін айлакер болу – саясат, т.б..

«Мықты саясаткер», «Мықты көшбасшы», «Данышпан саясаткер» деп мақтап жатады. Саясаткер жалғыз мықты бола алмайды. Оны мықты қылатын – нағыз кәсіби мамандар тобы. Кәсіби мамандар саясаткердің сөйлейтін сөзі, жүріс-тұрысы, қылығы, іс-қимылы, дауыс ырғағы, іс-әрекеті, эмоциясына дейін сауатты жасай алса – саясаткер мықты көрінеді. Команда мықты болса, саясаткер де өткір көрінеді. Ал шын мәнінде саясаткер де – ет пен сүйектен жаралған адам. Кумир жасап табынуға болмайды. Кумирге табынған кезде құлдық сана басым болады.

29.04.24

Аврам Линкольн: «Халықтың бір бөлігін біраз жылдарға алдауға болады, бәрін тағы біраз уақытқа алдауға болады, ал елді өмір бойы алдауға болмайды», - депті.

Өмір бойы алдауға ешкімнің ғұмыры жетпейді. Өлемдегі саясат алдап-арбаудан тұратын болып шығады. «Арсыз болмай атақ жоқ, алдамшы болмай бақ қайда» (Абай).

Абай да саясаткер болып тұр ғой, ә.

30.04.24

Әлем көз ілеспес жылдамдықпен өзгеріп жатыр. Адамзаттың ой-санасы кванттық секірістен секіріс жасап, ұзап кетті. Ой-сана тоғыз толқыннан тұрады. Адамзат соның алтыншы, жетінші сатысына көтерілді. Ойлау мен әрекет ету бір сәтте дәл осы кезде. Бұрынғы адамдардың «тылсым дүние» деп таңқалатын құбылыстары ғылымға айналды. Әулие, көріпкел деген құбылыстардың кванттық өріс пен торсиондық (айналу) поля екенін ғылым болжап отыр. Яғни бұрынғы адамдардың «алаяк» деп таңба таққан адамдары нағыз медиум екені анықталды. Гипноз (сиқыр) дегеннің сөз энергиясы екені расталды. Тіл, көз, дуалау, жадылаудың қуат екені анық. Сөз қуатымен адамды емдеп жазуға болатынын ғылым айтып жүр. Құттың, бақ-дәулеттің көшпелі екені дәлелденді. Торсиондық өріс. Атақты адам қонақ болып келсе, үй иесі баласының аузына түкіртетін немесе сол адамның отырған жеріне отырып, сол адамның кесесімен шай ішетін ырым бар. Атақты адамның батасын алып, қолын қысып «жұғысты болсын, жұғысты болсын» дейтін қазақ ғылыми жаңалық ашып жүргенін қайдан білсін?! Ой-санасы өткен ғасырларда қатып қалған консерватор адамдар оны қайдан ұқсын?! Табиғатпен тілдесіп талай ғылымды ашқан, қазағым, аман болшы!

03.05.24

Адамзат жарық дүниеге әртүрлі патологиялық дертпен келеді. Адамның үнемі қателікке тап келетіні сондықтан. Қателеспейтін адам жоқ. Сау, саналы адам жоқ десе де болады. Кез келген адамды түбегейлі лабораториялық зерттеуден өткізсең, тұлғаның нейропсихологиялық ауытқушылығын анық білесің. Адамзаттың саналы бөлігін үйлесімде ұстап тұрған – заңдар мен ғұрыптық діндер және ғылым. Әртүрлі патологияны басқару үшін әлемдік басқарушылар түрлі манипулятивтік кәсіптерді ойлап тапты. Адамзатты қабілетіне қарай бағыттап сендіру – басқарудың өте тиімді тәсілі. Әркім өз қабілетімен өзі алысып, дамытып нан табады және өлшеулі өмірін түрлендіріп өмірден өтеді. Әйтпесе ой-санасында қуаты қайнап жататын адамзатты басқару қиынның қиыны болар еді. Адамды әлденеге

алдандырмаса адамдар бір-бірімен қақтығысып, жойылып кетуі де ғажап емес. Адамзатта ақыл жоқ, тек үдеріс бар. Ал үдерісті үйлестіріп отыратын – саясаткерлер.

04.05.24

Адамзаттың өмірге әртүрлі патологиялық аурумен туатынын жазып өттім. Бірақ адам «Мен аурумын» деп өлсе де мойындамайды.

«Мен қояншықпын» деп өлсе де мойындамайды.

«Мен есалаңмын» деп өлсе де мойындамайды.

«Мен паразитпін» деп өлсе де мойындамайды.

«Менде мания величия бар» деп өлсе де мойындамайды.

«Мен жәлеппін» деп өлсе де мойындамайды.

«Мен алқашпын» деп өлсе де мойындамайды.

«Мен нарциспін» деп өлсе де мойындамайды.

«Мен шизикпын» деп өлсе де мойындамайды.

Мойындамаудың өзі – патологиялық белгі. Керісінше:

«Мен ақылдымын».

«Мен мықтымын».

«Мен батырмын».

«Мен қайраткермін».

«Мен ең, ең, ең үздікпін».

«Мен ең, ең, ең сұлумын».

«Мен ең, ең баймын»,

«Мен ең, ең періштемін».

«Мен ең, ең дарындымын». «

«Мен ең, ең алаякпын» деп миды сендіреді.

Сол сенімді мида ұлғайта береді, ұлғайта береді. Кәрілік келіп қуаты азайғанда қанмен келген патологиялық аурулар көрінеді. Алжу.

04.05.24

Адамзат тобырлық денгейде өмір сүреді әрі ойлайды. Тобыр жаңа туған баланы еркінен тыс өзіне сорып алады. Өздері секілді тобырға айналдырады. Баланың басқаша ойлауы, әрекет жасауы мүмкін емес. Адам қандай ортадан шықса – сол ортаның

айнасы. Тобырдың қатарынан қалмас үшін әлгі бала өмір сүруі қажет. Өмір сүру үшін сол ортадан мән табу керек. Мән жоқ. Бірақ оны адамның өзі қиялымен жасап алады. Қиялдан образ туады. Образды мәнге айналдырады. Солай адамзат сағым қуып өмірін түрлендіреді. Сосын өлер кезінде «мәнді өмір сүрдім» деп өз-өзін жұбатады.

07.05.24

Үрей билеген сананы жетістікке үйрету оңай емес. Бодандықта болған елдің ой-санасы үрейге байланып қалады. Үрей тұқым қуалайды. Ел кезіп қиялдан жасап алған образдан жаны жай тапқандар болады. Бірақ қайда барсаң да басың орнында тұр. Бастың ішіндегі ми орнында тұр. Мидың ішіндегі жылдар бойы жинаған естеліктер (кейбірі – керексіз қоқыс) орнында тұр. Ой-сананы түгелдей тазарту үшін қайтпек керек? Санадағы ерік-жігерді оятатын, сенімді күшейтетін квесттренингтерден өту керек. Миды айналдыру қажет.

11.05.24

Менікі жәй далбасалаған тірлік қой. Шли неғымай-ақ қойындар. Қазір анталаған алаяқтар қаптап кетті ғой. Қайсысы ақиқат. қайсысы өтірік – ажырату қиын болды. Сол, айтайын дегенім искусственный интеллект деген шығыпты. Соны алаяқтар сұмдық пайдаланып жатыр екен. Медицина, ғылым, өнеркәсіп т.б.. Әсіресе, кітап жазғыш «жазушы алаяқтар» оған: «Мынадай темада кітап жаз» деп тапсырма береді екен, ана бәле зырылдатып жазып шығады екен. Теманы айтып «Мынадай сценарий жаз» дейді екен, ана бәле зырылдатып жазып шығады екен. Сосын өзінің аты-жөнін қойып, тренинг кездесулерде бытырлатып сатады екен. Бұл алаяқтыққа жата ма өзі?

АЛАЯҚТАРМЕН КҮРЕС...

ӘЙ, ОСЫ КҮРЕСТЕН ДЕ ШАРШАДЫМ...

12.05.24

Адамның негізгі тоғыз жерінде ірі бездер бар. Міне, сол бездер адамды қозғалысқа түсіреді. Без түгел болса және ол белсенді жұмыс жасап тұрса – адам жыбырлақ болады. Без қанды құлпыртып тұрады. Араның гүлді құлпыртқанындай. Без қартаюды тежейді. Без сексуалды белсенді етеді. Без қабілетті ашады. Без бала таптырады. Без махаббатты күйлетеді. Без қуанышқа бөлейді. Без құштарлық оятады. Без байлықтың каналдарын ашады. Без құтты тасытады. Без байлықты шақырады. Без қылықты шығарады. Себебі без гормондар бөледі. Гормон бөлмесе клетка өледі. Ғылым бездің ықпалын толық ашқан жоқ. Без – адамды құдаймен байланыстыратын биоантенна. Без жұмыс істемесе, адам түрлі ауруға шалдығады. Без жұмыс істемесе, адам тез қартаяды. Без дұрыс істемесе, адам жүруден қалады. Без дұрыс істемесе, организм солады. Без дұрыс жұмыс істемесе, бас істемейді. Безді үнемі құлпырту үшін оны ынталандырып отыру керек. Қысқа мерзімді практикалық курстарымызда безді құлпырту тәсілдерін оқытамыз.

12.05.24

«Ара гүлді қалай құлпыртса, бездер адамды солай құлпыртады» дедік. Қалай құлпыртады?

Бұл – ғылымның құрығы жете қоймаған сала. Тәндегі бездердің бәрі GPS датчиктер секілді. Бұл құпияны үйрену үшін арнайы курстарымызды оқу керек. Бездер – адам мен құдай арасын жалғайтын биоантенна дедік. Кім осы биоантеннамен жұмыс жасау техникасын меңгерсе, сол адам рухани және материалды бай болатыны дәлелденген. Адам қуанғанда көзінен жас ыршып түседі. Адам қайғырғанда көзінен жас сорғалайды. Екеуі – екі түрлі процесс. Екеуі де – без шошынғанда пайда болатын құбылыс. Безді шошындыратын – құт (биоэнергия). Құт екі түрлі. Күйретуші құт және жасампаз құт. Құтты жасайтын – үдеріс (процесс). Үдеріс қалай жүреді? Адам жан тербетер әуеннен ләззат алғанда бездер қанға гормондарды шашып жібереді. Ер мен әйел сапалы жыныстық қарым-қатынасқа түскенде бездер қанға эндорфин, серотонин гормандырын шашып жібереді. Адам қиялындағы арманы

орындалғанда бездер қанға гормон шашады. Өнер адамы бір шығарманы жазып біткенде бездер қанға гормон шашады. Адам психотроптық дәрілерді алғанда немесе ішімдік ішкенде бездер қанға көп мөлшерде гормон шашады. Осының бәрі бездердің шошынып сұйықтық (гормон) бөліп жіберуінен болады. Безді шошындырып отыру – организмді құлпырту әдісі. Бірақ ол уақытша ләззат алу үшін емес, саналы түрде қан мен жанды толқыту үшін жасалуы керек. Қазақтың шашу ырымы гормон шашудың композициялық түрі сияқты, иә. Қызық құбылыс.

13.05.24

Адам естуші (аудиал), көруші (визуал), әрекетшіл (кинестетик) деп бөлінеді. Алаяқ осы үш бағытта бірдей жұмыс жасайды. Сөйлегенде сөз майын тамызып, фантазиясын қосып өтіріктерді жібереді. Сосын қимыл, қозғалыс мимикаларды сенімді салады. Көзбен көріп, құлақпен естіп, қимылға елітіп отырған көрермен манипуляцияға түседі. Манипуляцияға түсіріп сенімге кіріп алған соң өз идеологиясын миға шегелейді. Мишық, бадамша без тосын келген жаңалықтан (инфодан) шошынады. Шошынған нейрон клеткалары жаңалықты сақтап қалады. Сақталған инфо адам көзқарасын күрт өзгертеді. Адамның аяқасты өзгеріп әртүрлі ағымдардың жетегінде кететін себебі сол. Қазақ оны «Басы айналып қалды» «дуаланды», «қуып кетті» дейді. Адам көп ізденсе, ғылым куса – саяси көзі ашық, зиялы адам болып қалыптасады. Технологияның шапшаң дамуы адамның ой-санасын жедел өзгеріске әкеледі. Өзгеріс ой-сананы жетінші тұнық өлшемге (измерение) көтереді. Тұнық өлшемде алаяқтыққа, өтірікке, надандыққа жол жоқ. Айқын іс әрекет. Адамзат соған ұмтылуда.

Коучтардың аузынан түспейтін бір сөзі бар ғой «потоктасың» дейтін, поток - ағын, сырғу. Ақиқатында «Қай толқындасың?» - деп айтса дұрыс болады. Адам санасындағы қуат 9 шкалалық толқыннан тұрады. Тоғыздан кейін шексіздік. 9-шкалаға жету үшін ой-сананы түп тамырымен өзгерту керек. Өзгерту үшін оған адамның санасы дайын болу керек. Адам

құлшынып әрекет жасап ізденсе, оқыса, үйренсе нәтиже көреді. Адамның істегенін адам жасай алады. Тынбай тер төгу керек. Тер төгу үшін жақсы ұстаз керек. Жақсы ұстаз адастырмайтын өте білімді әрі жол көрсетуші бағдаршам болуы тиіс. Ұстаз – адам баптаушы. Ұстазы мықты мыңды бағындырады. Ұстазы нашар мыңның сағын сындырады. Бұл – дәлелденген теория. Мықты ұстаздан үйрену үшін қаражат аямау керек. Ана мейірімін сүтпен береді. Ұстаз білімін құтпен береді.

14.05.24

Адам ақпаратты (информация) төрт бағытта қабылдайды. Есту (аудиал), көру (визуал), қимыл (кинестика), сезіну (интуиция). Есту, көру еліктеушілікті басым етеді. Қимыл мен сезіну тәжірибені басым етеді. Маңыздысы осы. Біздегі бала тәрбиесінде осы маңызды нәрсені үнемі жасау керек. Баланы қасында ертіп жүріп, көрсетіп істетіп үйрету керек. Сонда бала әдетке айналдырады. Әдет нәтиже береді. Бізде тек ақыл айту, аңыз-ертегі, жыр-дастанды тәрбие деп ұғады. Жыр-дастан, шығармашылық өнер адамның қиялын шектен тыс дамытып жібереді. Қиялмен образдардың арасында өмір сүрген адам шынайы өмірдің үдерісінен қалып қояды. Қалып қоймас үшін кейбірі алаяқтыққа барады. Саясатшыл болады. Сондықтан баланы жастан технологияны меңгеруге үйрету керек. Ғылым, білім жолы – адастырмайтын жол.

16.05.24

Біз орта ғасырдың идеологиясы мен тарихын талқылап жүргенде әлем жүз жылға ілгері кетті. Бұрын ел басқару үшін манипуляцияның неше түрін жасап елді іштей ірітіп, бір-біріне қарсы қоятын. Енді ол маңызды емес. Енді елді спутниктер арқылы басқару тәсілін меңгерді. GPS арқылы жүріп келе жатқан машинаны, ұшып келе жатқан самолетті, істеп тұрған кез келген приборды тоқтатуға болады. GPS адамның не ойлап тұрғанын сезіп блокқа тастайды. ЖИ адамның қабілетін көшіріп алып, жүз есе жылдамдықпен іске асырады. Заңдарды ЖИ интеллектке көшірсе – адам дәрменсіз мүсәпірге айналады.

Бірталай мамандықтар жойылады. Бірталай дипломдар қоқысқа кетеді. Тек арнайы қысқа мерзімді курстар арқылы ғана табыс тауып, бизнесті дамытуға болады.

Біздің курстар тек уақыт талабына сай жаңарып отырады.

17.05.24

Алаяқтық – адам жаратылғалы бірге келе жатқан қасиет. Замана ырғағымен ол жаңарып, сапалы деңгейге шықты. Ақша, алтын, жауһар, сұлу қатын қайда болса, алаяқтарды сол жерден табасың. Бір қызығы, ірі алаяқтар ұсақ алаяқтармен күресіп жатады. Сол себепті алаяқтық қоғамның ажырамас дертіне айналған.

17.05.24

Жаңбырды саябырсытып, жер сілкінісін әлсірететін методтар бар. Сондай тәсілді Орал, Атырау жақта болған су тасқыны кезінде жасап көрсеттім. Алматыда түнге қарай жаңбыр селдетіп құятын болды. Қауіптың алдын алу үшін жаңбырды саябырсытатын тәсілді жасап жүрмін. Нәтиже бар.

18.05.24

Иә, коуч тренерлердің ішінде алаяқтар бар. Бірақ бәрі емес. Мықты коуч тренер болу үшін күн-түн демей адам ізденеді, оқиды, тәжірибе жинайды. Әлемдегі мықты психологиялық тренерлердің бәрі – еңбекқор мамандар. Нейропсихология, физиология, зоология, биология, медицина, физиканы жақсы меңгерген. Өз қабілеттерін толық ашқан дара таланттар. Ал коучтардың тренингтерінен нәтиже алмайтын кімдер?

Олардың басым бөлігі өз-өзіне сенімсіз адамдар. Сенімсіз адам «маған жасап берсе – соны істеп кетем» деген оймен барады. Ешкім саған жасап бермейді. Коуч тек кілтін көрсетеді. Неден бастау керек? Комплекстерді қалай жою керек?

Ой-сананы 180% қалай өзгерту керек?

Ұстап тұрған «тормоздарды» қалай ағыту керек?

Қандай жаттығуларды күнде қалай істеу керек?

Қандай ортамен жұмыс істеу керек? Болды. Әрі қарай адам миындағы өз қоқысымен өзі күресу керек. Кредит алып курсты сатып алмас бұрын коучпен кеңесу керек. Кредитті қайтару үшін қандай жобадан бастау керек?

Банк сенің ойланып-толғанып жүргеніңе қарамайды. Солай ғой. Жедел әрекетке көшу техникасы қандай?

Осы мәселелерді шешіп алсаң – алғашқы жеңіс осы!

19.05.24

Өткен өмір естеліктерін өле-өлгенше сүйрелеп жүретін адамдар болады. Естеліктің екі түрі бар. Бірі – сағынышпен еске алатын естеліктер. Екіншісі – өкінішпен еске алатын естеліктер. Кейде санада шемен болып қатып қалған кек болады. Кектену адамның әлсіздігін көрсетеді. Мықты адамдар кешірімшіл болады. Себебі – кектену адамның өз басын және әулетін күйретеді. Кектенуден жүректе жазылмас жара пайда болады. Уақыт өте әлгі жара ұлғайып, ауруға айналады. Бұл аурудың бірден-бір емі – кешірім. Кешірім ғана кез келген психологиялық ауруды жеңеді. Кешірім деңгейіне жету үшін ой-сананы дамыту керек. Дамыту үшін оқу, іздену керек. Қандай да бір оқиғаларға кешіріммен қарау арқылы оны санадан өшіруге болады. Сананы басқа деңгейге көшіруге болады. Ал «кешіре алмаймын» деу ол – жадағай сана. Жадағай сана түбі күйреп тынады.

20.05.24

Саяси аренаға шығу үшін саясаткер алдын ала стратегия мен тактиканы анықтап алу керек. Алғашқы қадам маңызды. Саяси тұлғаның сөйлейтін сөзі, дауыс интонациясы мен іс-әрекеті, ел алдындағы образы қандай болуы керек бәрі нақтылануы қажет. Тұлғаны саяси аренаға дайындайтын тәжірибелі команда болуы тиіс. Команданы қаржыландырып отыратын жоқ дегенде екі-үш олигарх артында тұруы керек. Саяси тұлға қай мезгілде саяси сахнада көрінуі тиіс – бәрі есептелуі қажет. Саясат өте сауатты жасалғанда ғана нәтиже береді. Хайп қуып танымал боласың, бірақ саясат жасайым деу

қате. Тұлғалық қасиет қалай жасалады? Тұлғалық қасиет елге немесе жеке адамдарға жасалған әділетсіздікке араша тұрудан басталады. Бізде бар ма сондай тұлғалар?!

21.05.24

Идеалогия бірнеше тармаққа бөлінеді. Оның мақсаты – адамды бір бағытқа бағындыру немесе жуасытып мотивация беру. Бірақ солардың ішінен бағынбай қарсы шығатын типтер болады. Қарсылық қарсылықты үдетеді. Бала ата-анасын тыңдағысы келмей қарсылық жасайды. Әйел байын тыңдамай қарсылық жасайды. Байы әйелін тыңдамай қарсылық жасайды. Жұмысшы бастықты тыңдамай қарсылық жасайды. Әріптестер бір-бірін тыңдамай қарсылық жасайды. Жастар кәрілерді тыңдамай қарсылық жасайды. Қарсылықтың соңы қақтығысқа апарды. Қақтығыс болмас үшін не істеу керек? Міне, осы маңызды.

21.05.24

«Қоғам науқас» деп өткен посттарда жаздым. Қоғам адамдардан құралады.

Адамдардың денсаулығы – басты құндылық. Бірақ бізде жүйкесі сыр берген адамдар көп. Олармен күнде кездесеміз. Кейбірімен аралас-құралас жұмыс жасаймыз. Жүйкесі тозған адамның іс-әрекеті байқалып тұрады. Сөзінен, ісінен күмән туса, бірден алыстап кету керек. Бірақ кейбіреу кенеше жабысып, айырылғысы келмейді. Құтылу керек. Алыстау керек. Психикалық ауытқушылық секундтар арасында болып өтеді. Сау, саналы адамдармен араласу, әрекет ету маңызды.

22.05.24

Айналамыздың бәрі – нарцисстер.

Нарциссизм психикалық ауытқушылыққа жатқанымен, бөлек диагноз қойылмайды. Жалпылама психикалық ауытқушылық ретінде қарастырылады. Нарциссизмге көбіне көшбасшылар ұрынады. Бірақ оларды қоғамда көшбасшы,

ақылды адам, мықты, батыр, өте пысық, алғыр, дарынды адамдар деп бағалайды. Нарцисс өзінің ауыратынын білмеуі де мүмкін. Ол өзінің ықпалды екенін сезінген сайын билікке ұмтылады. Билік – нарцисстің негізгі мақсаты. Билікке жеткен соң өзінің зор екенін көрсетеді. Басқа адамдарды эксплуатация жасайды. Билік әртүрлі болу мүмкін. Мысалы: мекеме бастығы, компания директоры, т.б. лауазымдар. Нарцисс мұнтаздай таза сықырып киінеді. Талғамы талас тудырмайды. Трендте. Артистік қасиеті зор. Фантазиясы шексіз. Дарынды болып көрінеді. Нарцисс өзінің қабілетін шектен тыс бағалап, өзін өте жақсы көреді. Нарцисс биліктен ажырағанда, ешкімге керексіз болғанда депрессияға тез түсіп кетеді.

22.05.24

Мен білетін бір ғажап дүние бар. Ол өзі өмірде өте сирек кездесетін оқиға. Адамның бойындағы ерекше қасиетін, дарынын аса бағалайтын адамдар болады. Дәл сол адамдар таланттың жұлдызын жағады. Дәл сол адамдар қарапайым адамнан тұлға жасайды. Дәл сол адамдардың алдында дарын ынта-шынтасымен ашылады. Ол – сенің фанатың. Тұлғаны жасайтын фанаттар. Басы істейтін фанат болса тұлғаның бағы жанып, басына ырыс-құт қонады. Фанат қасындағы әйелің болса немесе досың болса, тіпті, жақсы. Бірақ нағыз саған берілген фанатты кездестіру оңай емес. Мен өз фанатымды әлі тапқан жоқпын. Ол пайда болған кезде менің жұлдызым жанатыны анық. ІСКЕР ФАНАТТАР ЖАСАСЫН!

23.05.24

Ақиқаттың да шегі болады. Ақиқат осы екен деп отбасы құпиясын жария ету қазақы тәрбиеге қайшы. Менің әулет мектебін оқып үйреніндер деп жүргенімде үлкен мән бар. Әулеттің өз құпиясы өз ішінде талқыланып, шешімін тауып отыруы тиіс. Әулеттің сыртқа айтылатын және айтылмайтын құпиясы болуы шарт. Әулет құпиясын білген дұшпан әулетті күйретеді. Әулет күйреген соң оның мүлкін, байлығын, құндылығын дұшпан егеленеді. Империалистер бізді дәл осылай

іштей ірітіп жаулап алды. Әулеттің ең әлсіз буынын манипуляциялау арқылы саяси тұлғаларды тұқыртты. Компромат жинады. Тағы айтамын әулет мықты, әулет берік болсын десеңдер – әулет мектебін үйреніңдер, оқыңдар. Қазақты сақтайтын – әулет мектебі.

23.05.24

Шеттен келген қонақтар Алматының арбатынан бір жүріп өтуді армандайды. Арбат, әсіресе, кешке қарай ерекше бір сәнге оранады. Арбатқа мен де келем. Өне, бір жігіт гитарамен ән айтып тұр. Қасында қара киінген бір топ жастар ырғақпен билеп қояды. Екі кемпір қолдарын артына байлап теңселе басып әлдекімді талқылап келеді. Мына бір ер адам әйелі екеуі қызының ұзату тойын талқылап отыр. Суретші шал бір сұлу бикешті қарсы алдына отырғызып суретін салып жатыр. Келіншектің қасы мен көзі, жымыиысы тартымды екен. Төңіректегілердің назарын өзіне аударды. Суретші шабыттанып өзін ұлы суреткерге балап отыр. Адамның қабілетін осындай елеусіз сұлулықтар ашатыны ақиқат. Шеттен келген қонақтар бірі ағылшынша, бірі қытайша, бірі индусша, бірі кәрісше дабырлап сөйлесіп барады. Оларға дүние таңсық емес. Оларға ұлттық бұйымдар қызық. Ұлттық ән-күй, би, ұлттық өнер. Балашаға субұрқактың айналасында шапқылап бір-біріне су шашып ойнап жүр. Балалық шақ адамның ең бақытты кезеңдері ғой, шіркін. Мұқағалидың «Сәби болғым келеді, сәби болғым» деп аңсайтыны сол ғой. Әнебір кемпір тәй-тәй басқан немересін алып шығыпты. Ол жүрем деп әлтек-тәлтек қайта-қайта құлайды. Өмірге деген құлшыныс. Алдында қандай ғажайыштардың күтіп тұрғанынан беймәлім сәби сана. Құлады. Бақырып жылап жатыр. Әжесі жұбата алмай әлек. Бұл сәбидің тағдырдан алған алғашқы соққысы бәлкім, бірнеше рет болған да шығар. Өмір қатал. Өмір еркелікті көтермейді. Өмірді басқара алсаң, тағдырың табысты, көркем болады. Басқара алмасаң, тағдырдың талқаны шығады.

Тағдырдың алғашқы баспалдағын қалап беретін ата ана. Әрі қарай адамның өз қабілетіне байланысты болмақ. Басың істесе, оза шауып бәйгені ұтып аласың. Басың істемесе, шаң қауып

көштің соңында қаласың. Иә, Арбат – қайнаған орта. Әртүрлі адам, әртүрлі тағдырлар жүріп өтетін жол. Сақалдары желбіреп үш жігіт ақшамға асығып барады. Қой, мен де қозғалайын...

24.05.24

Бірнеше байға тиген бір келіншектің оқиғасын талқыладық. Үш баласы бар. Кімнен туғанын білмейді. Жамбас түйістіруді жатқа білгенде тағдырды құрауды неге білмей қалады? Бір типтер болады сезімдері от болып тұрады. Албырт сезім алға шыққанда ақыл кейін кетеді. Албырт сезімнің буы сананы буып алады. Құштарлық сезімі тек мақсатты орындауға ұмтылады. Мақсат – үдеріс. Үдеріс аяқталған соң біршама уақыттан соң гормондар қанға жайылып жеңісті тойлайды. Сосын, ал сосын ес кіреді. Не істегеніне адам сарап жасайды. Әрекеттің дұрыс-бұрыстығына баға береді. Дұрыс болса – қуаныш. Бұрыс болса – өкініш. Енді оны типтің ой-сана деңгейі анықтайды.

25.05.24

Бізде ақсақал, абыз қария жоқ. Өйткені ақсақал жасап шығаратын мектеп жоқ. Біздегілердің басым бөлігі бата бергіш, кезекші, кезбе шалдар. Мектеп қандай мектеп? Ол – өмір мектебі. Өмір мектебінің баспалдағы әулет мектебінен басталады. Әулет мектебін империялық саясат жойып жіберген. Қайта қалпына келтіру үшін әулет мектебін оқып үйрену керек. Ұлттық болмысты сақтап қалатын тек әулет мектебі.

26.05.24

Құт деген – қуат (биоэнергия).

Құт екі түрлі. Жасампаз қуат және күйретуші қуат. Екеуі де адам мыйынан жасалып шығады. Миллиардтаған нейрондарда магниттік өріс бар. Сол магниттік өрістер қуатты жасап таратады. Қуат белгілі бір шкалаға көтеріліп шырқау шегіне жеткенде рухқа айналады. Рухқа жан бітіп физиологиялық денеге айналады. Құты тасқан адам бай бақуатты болады. Құты қашқан адам кедейленіп тозып кетеді. Құтты қашырмай

шаңырақта әулетте ұстап тұру үшін оның техникаларын білу керек. Білу үшін үйрену керек. Үйрену үшін оқу керек. Біздің қысқа мерзімді практикалық курстарымыз осыған арналған. Айтпағым ол емес. Айтпағым – құты қашқан адамның қасында көп жүрмеу керек. Энергия көшпелі, саған әсер етуі мүмкін. Ерлі-зайыптылардың арасындағы ажырасудың басты себебі осы құтқа байланысты. Екеуінің біреуі құтсыз болса – шаңырақ шайқалады. Құт екеуінде тепе-тең болса жарасады. Жоқ, құтты шақыруға болады. Ол үшін ой-сананы түбірімен өзгерту керек. Америкалықтарда бір сөз бар: «Бақытсыз адаммен дос болма» деген.

27.05.24

Ақиқат шектен шықса ақымақтыққа ұласады. Шектен шыққан мораль да адамды топастыққа апарады. Адамды басқарудың ең тиімді жолы – демократиялық заң. Ал заң шектен шықса қарсылықтарға ұласады. Адамзаттың бәрі данышпан болуы міндет емес. Адамның бәрі ғалым болуы міндет емес. Бірақ адамның бәрі адам болуы – парыз.

28.05.24

Әйелдің сұлулығы еркекке мотивация береді. Еркектің сенімділігі әйелге мотивация береді. Бірақ кейбір әйелдер еркектің сол сенімділігінің күл паршасын шығарады. Қалай? Мінезімен, тілімен, әрекетімен. Сосын еркек ерегісіп, жылулықты сырттан іздейді. Табады. Отбасына назары түспейді. Бүкіл қуатын басқа бағытқа арнайды. Содан ажырасу, отбасы кикілжіні, ауру-сырқау пайда болады. Отбасын құрудың жауапкершілігі бірдей. «Кеңесіп пішкен тон келте болмайды». Беретін жерде беріп, алатын жерде алып үйрену керек. Әйел малынып қымбат киім кимей-ақ қарапайым жарасымды киініп жүріп өз сұлулығын көрсете алады. Әйелдің шеберлігінде шек жоқ. Бірақ оны біреулері көрсете алады, енді біреулері жеткізе алмайды. Әйелдің сұлулығы сымбатты мүсінінде және жарасымды қылығында. Тек соны таба білу керек.

29.05.24

Ел басқарудың амалын жазып кеткен небір данышпан ойшылдар, саяси қайраткерлер болды. Бола да береді. Бірақ солардың бірде-біреуі көзге көрінбейтін ел басқару тәсілін егжей-тегжей жазбапты. Ол қандай құпия еді?

30.05.24

Елдің бәрі бизнесмен болуы шарт емес. Бірақ арасынан қара үзіп алға шығатын адамдар бар. Солар бай-бақуатты тұрады. Бір қызығы, сол байлардың басым бөлігі бір кезеңдерде қайта кедейленеді. Не себеп? Басты себеп – көшбасшы өледі. Болды, әулеттегі көшбасшы жиған байлық талан-таражға түседі. Ұрпағы байлыққа таласып, бір-бірін сотқа сүйреп, тіпті улап өлтіріп жатады. Тақ таласы мен бақ таласы – атам заманнан келе жатқан пендауы әрекет. Әулет ақыр соңында тоз-тоз болып құмда ізі, сайда саны жоғалады. Ірі мегаполистерде қараусыз қалған коттедждер мен ғимараттар – соның айғағы. Әулетте ырың-жырың болмас үшін әулет мектебін оқып үйрену керек.

30.05.24

Табысқа жетудің тағы бір кілті – ой-сана шкаласын анық аңғару, сезіну. Сосын сол шкаланың денгейінде образбен түсіндіру. Олай болмаған кезде сенің ғылыми терминдеріңді қарапайым адам ұқпайды. Сенің пәлсафаңа қарапайым адамның өресі жетпейді. Мысалы: қытай қазақтары айтады: «Бізде асханадан ас ішкенде тарелкені толтырып, тойымды ғып береді. Тоймай қалсаң тағы салады, ол тегін. Шай тегін. «Ит тойған жеріне тоғыз барады» дегендей, дәмді тамаққа тойып шыққан адам әлгі асханаға қайта-қайта барады. Достарына айтады». Дәмхана егесі қарапайым адамдардың ойлау шкаласын дәл тапты. Табыс та мол, таныс та мол. Бұл – арнайы оқып үйренетін техника.

30.05.24

Тойға ақымақтар барады. Бірақ сол ақымақтардың берген батасы қабыл болады. Тойға адам бір жапырақ қазы-қарта жеу үшін немесе порошоктан жасалған қымыз, шұбат ішу үшін бармайды. Өзінің бар екенін көрсету. Үлкен болса – бір ауыз тілегін айтып бата беру. Кіші болса – бір ауыз тілеген айтып бата алу. Бата – сөз энергиясы. Бата қуат береді, құтты тасытады. Сондағы қонақтардың аузынан мың рет шығатын қасиетті сөз – «Құтты болсын!». Яғни, құтты шақыру. Құтты қондыру. Осы сөздердің қуаты адам тағдырына әсер етеді. СӨЗ ЭНЕРГИЯСЫ!

31.05.24

Қоғам сапалы болу үшін адам сапалы болу керек. Сапалы адам мен сапасыз адам ұғымын мен 90-жылдардың басында айтып кеттім. Бұл мақтан үшін емес. Ел біліп жүрсін. Сапалы адам саналы ой-санамен қалыптасады. Сапасыз адам санасыз ой-санамен қалыптасады. Біздің қоғамда адамдардың басым бөлігі жігерсіз, күйреуік, айғайшыл. Неге? Сүйенетін тірек жоқ болса – адам әлсіз. Адам артындағы тірегімен мықты. Адам артындағы тірегімен сенімді. Адамға тірек – орындалатын сапалы заң. Адамға тірек – сиынатын құдайы. Адамға тірек – шынайы достары. Адамға тірек – жанашыр, ұйымшыл әулеті. Ең негізгі тірек осы – әулет. Әулет бар жерде – береке бар. Әулет бар жерде – ырыс-құт бар. Әулет бар жерде – бақ-береке бар. Әулет мектебін оқып үйрену керек.

31.05.24

Түнде де, күндіз де қолымыздағы телефонға қадаламыз. Керегімізді іздейміз. Табамыз. Оқимыз. Ойланамыз. Бірақ оны істемейміз. Неге? Өйткені зердедегі МЕН деген антұрған кісілік басым тұрады. «Мен де білем оны. Соны да сөз деп айта ма екен. Осы адамдар қызық, ә. Әлде сол элементарный нәрсені білмей ме екен, а» - деп қояды. Білсең – өзің істесең. Білсең – өзің жасасай. Жоқ, көгін қозғамайды. «Барам» дейді, бармайды.

«Келем» дейді, келмейді. «Жасау керек еді» дейді, жасамайды. Үнемі бірдеңе кедергі болып жүреді. Басынан бағы тайған пенде. Бірдеңе істегісі келеді. Бірақ енжарлық тартып тұрады. Бірдеңе бастайды, аяқтамай тастай салады. Нәтиже көрмейді. Сосын біреуді кінәлайды. «Маған көмектеспеді», «Маған әсер етпеді», «Далбаса» деп. Адам өз-өзіне көмектеседі. Ой-сананы өзгерт. Ұстаз – жол көрсетуші. Болды. Қалғаны адамның ерік-жігерінде.

Бұл не? Бұл – әдет. Самарқаулық. Елдің өмірін қызықтап, өз өмірін өзгертуге құлықсыз. Босқа кеткен алтын уақыт!

31.05.24

Ақымақ адам алданбайды. Ақымақ адам ішкен-жегеніне мәз болып өмірін сүре береді. Өмірін өзгертуге ұмтылмайды. Алданатын – ақылды адамдар. Ақылды адам өмірін үнемі жаңа деңгейге көтеру үшін ізденеді. Ізденіс кезінде алаяқтарға жолығуы мүмкін. Алаяқтар ақылды адамдардың есебінен байып отыр. Алаяқтардың ішінде ақылды алаяқтар бар. Олар алаяқтықпен тапқан қаражатын бизнестің басқа саласына салып көбейтіп отырады. Әбден байыған соң алаяқтықтан уақытша бас тартып, типі «адал бизнесмен», «бизнесвумен» болып жүреді.

АЛАЯҚТАРМЕН КҮРЕС – КҮРЕСТІҢ СҰЛТАНЫ!

02.06.24

Тағы бір өтірік айтайын. Өтірік айтуды үйреніндер. Өтірікте энергия бар. Ол – болмаған оқиға. Шындықта энергия жоқ. Ол – болып өткен оқиға. Адамзаттың өтірікті бірден ұйып тыңдайтыны сол. Өтірік мидағы армандарды қозғайды. Басы істейтін адамның миы толған қиял мен жоспар. Ми образдарды өзі жасап алады. Алаяқтар дәл сол қиялмен жұмыс істейді. Басы істемейтін адамның миында қиял шектеулі. Сондықтан ол көп нәрсені ұқпайды. Алаяқтар оларға жоламайды.

АЛАЯҚТАРМЕН КҮРЕС – КҮРЕСТІҢ СҰЛТАНЫ!

03.06.24

Елді технократтар басқаруы керек. Гуманитарлардың көбі қиялшыл болады. Олар қиялмен неше түрлі лозунгтерді құрастыруға құмбыл. Содан ләззат алады. Бір адамның ләззаты үшін неге қоғам жапа шегуі керек? Олай болмайды. Гуманитарлардың көбі – консерватор. Атам заманғы ескі-құсқыны сүйретуден жалықпайды. Кертартпа. Әлемде қазір секунд сайын жаңалық болып жатыр. Ескі-құсқымен ел тәрбиелеу дегеннен бас тарту керек. Елді сапалы заңмен ғана ұстайсың. Елді жаңа технологиямен ғана тәрбиелейсің. Елді жаңа нейросетьпен басқарасың. Елді жаңа психологиямен бағыттайсың.

03.06.24

Адам адасқақ. Сол себепті өмір бойы жанталасып жан қалауын іздеп жүреді. «Пәлен болды, пәштен болды. Жүрегім тыныштық тапты» дегендердің бәрі – иллюзия. Иллюзияға өз-өзін сендіріп қанағат табу. Адасқан адамның үміті мәңгі үзілмейді. Үмітпенен өмір сүреді. Үмітпенен өмірі үзіледі. Қарны тоқ, жұмысы болса болды, сол комфортқа бір үйренген адам қалыпқа енеді. Сосын сол қалыпты бұзуға жүрексініп жүре береді. Бұзған күнде басқа комфортқа кіреді. Осылай сатылап бір межеге жеткенде тоқтайды.

Токмейілу. Басқадан үстем болу. Кісі жұмсау сияқты мінез пайда болады. Кейде күрт шығынға ұрынып, кедейлік деңгейге түсіп кетуі де ғажап емес. Адам өмір бойы ізденіс жолында жүреді. Бірақ нақ жан қалауын тапты ма, таппады ма – ол жұмбақты әркім өзімен бірге о дүниеге алып кетеді. Бірақ кейінгілерге «Мен бақыттымын», «Мен мықтымын», «Менің арманым жоқ» деп, өтірік өсиет тастап кетеді. Бақыттың мағынасын ұқпай «пәлен-пәштен» деп өте береді.

04.06.24

Менің ӘУЛЕТ МЕКТЕБІ концепциямды әлі көп адам ұқпады. Оған басты себеп – ой-сананың өте төмен деңгейі.

«Әулет мектебін оқымайды, оны үйренеді» деген пікір бар. Үйрену үшін әуелі оқу керек емес пе?

Машина айдау үшін жол ережесін жаттап, рөлді қалай бұрауды оқып үйренеді. Қатын алғанда онымен қалай қарым-қатынас құруды, қай кезде қалай бару керек, қандай тәсіл жасау керек – оны да үйретеді тәжірибелі сексологтар. Ал әулет мектебі ол ұлттық байлардың қалыптасуына ықпал етеді. Америкада үш-төрт ғасыр байлығын үзбей еселеп келе жатқан Рокфеллер, Ротшильдер, т.б. әулеттер бар. Біздің байларды қызыл коммунистер жойып жібермегенде ұлттық олигархтарымыз елге қызмет жасар еді. Әулет мектебін оқытып жатқан басты себеп те сол – ұлттық тамырды сақтап қалу!

04.06.24

Адам дәл қазір дәл осы сәттің эмоциясымен сөз айтады. Сөз – сол сәтте зердедегі ойдың, энергияның материяға айналған түрі. Сөз ой-сананың даму шкаласымен секунд сайын өзгеріп отырады. Адамның табиғаты сол. Ол – мәңгі өзгермейтін формула. Бірақ кемақыл (ақыл жоқ, тек үдеріс бар) адамдар тұлғаның бір сөздеріне жабысып алып «Сен бұрын пәлен дегесің, енді түген деп тұрсың – екі жүздісің» деп, жерден алып жерге салып жатады. Ой-сана дамығанда адамның да өмірлік қағидалары өзгеріп тұрады. Адам – өзгермелі. Өзгермелі сана үшін адамды кінәлау, айып тағу – қате.

05.06.24

Иә, фанатизм – патология. Бірақ осы патологияның пайдалы жағы да бар.

- Шәкіртсіз ұстаз – тұл.
- Фанатсыз өнер – тұл.
- Фанатсыз ғылым – тұл.
- Фанатсыз сұлулық – тұл.
- Фанатсыз чемпион жоқ.
- Фанатсыз спорт жоқ.
- Фанатсыз футбол жоқ.
- Фанатсыз әнші – тұл.

Фанатсыз ақын – тұл, т.б..

Фанатсыз адам қанатсыз құс секілді.

Әлемдегі жаңалықтар мен өзгерістерді фанаттар жасаған. Команданда фанаттар жиналса, сені сөзсіз тұлға жасайды. Фанат сені қоғамға жарқыратып алып шығады. Фанаттарды бағалау керек. Марапаттау керек. Дер кезінде бағаламасаң, фанаттың дұшпанға айналуы оп-оңай.

06.06.24

Біздегі ғылым жасауды қиындатып қойған. Жұмысыңды дәлелдеу үшін бірнеше мекеменің табалдырығын тоздырасың. Бірнеше адамнан тұратын комиссияның алдынан өтесің (арасында сені ұқпайтып «данышпандар» да кездеседі), Ақыр соңында бірдеңе дәлелдеуге желаниң жоқ болады. Өнертапқыштар да солай. Сен кабинет-кабинетті жағалап жүргенде іргелес қытай дәл сондай идеяны іске асырып әлемге саудалап жатады.

Жаттығатын жолдарға арнап приложение жасап шықтық. Дамытуға қаражат жоқ. Ауылшаруашылығына арнап автомат жеткізуші жасап шықтық. Дамытуға қаражат жоқ. Қазір менде түк ынта жоқ. Ел үшін деген патриоттық сезім де жоқ. Оңайы – шетелдің жасаған жаңалығын сатып алып, пайдалана беру.

07.06.24

Беттегі, мойындағы әжімдерді неше түрлі пластикалық жолмен, массаж кремдермен кетірем деп әйелдер алысып жатады. Ол әрекеттердің бәрі уақытша. Кейін тіпті бет терілері қышып, салбырап қалады. Не істеу керек? Беттегі әжімдерді азайту үшін бас, бет сүйектерін емдеу керек. Беттегі әжімдердің бәрі бас сүйегінің қажетті қуатты алмағанынан болады. Біз оны білеміз.

09.06.24

АЛҒЫС пен ҚАРҒЫС деген – алапат биокуат (биоэнергия)

бар. Көп адам оған мән бермейді. Кейбірі сенбейді. Бекер. Биокуат көшпелі. Біз оны ҚҰТ дейміз. «Құтың құйылсын! Құтты болсын! Құт қонсын! Құттықтаймын! Құт-береке көбейсін! Құт келді!» деген киелі сөздер бар.

ҚҰТ сөзге айналғанда КИЕ пайда болады. ҚҰТ адамға айналғанда ИЕГЕ айналады. Құт материяға айналғанда басқаша атау алады. ҮДЕРІС пайда болды. Сол үдеріс мәңгі тоқтамайды. ҚҰТ жасампаз биокуатқа айналғанда – АЛҒЫС. ҚҰТ күйретуші биокуатқа айналғанда ҚАРҒЫСҚА айналады. Қарғыс бірнеше ұрпақты қамтиды. Оны анықтауға болады. Қарғысты көшіріп тастау керек. Олай болмаған кезде жиналған бақ-дәулет, байлық бір сәтте жоқ болады. Қарғыс неге олигарх ұрыларға өтпейді? Олар қарғыстың бар екеніне сенеді. Үнемі тазару үдерістерін жасап отырады. Қорғанады.

Соның өзінде оларда көп проблема болып жатады. Себебі - телепатия, телепортация, торсиондық өрістер үнемі қозғалыста. Блок шекарадан өтіп кетеді.

10.06.24

Алаяқтардың бәрі өте дарынды. Өнерді жан-жақты меңгерген болып шығады. Ол тауға шықса – ет пісіргіш, палау басқыш. Ойға түссе – тамада, ән айтқыш. Талғаммен киінетін стильягалары да бар. Бір қарағанда қағанағы қарқ, сағанағы сарқ бай секілді көрінеді. Дегенмен көбінің жинаған дәулеті бар. Бірақ ішкі әлемі тек бас пайдасына құрылады. Көшбасшыдан осы алаяқтар жағымпаздану арқылы тұлға жасап шығарады. Алаяқтар көшбасшыға өле-өлгенше қызмет жасайды. Көшбасшы алаяқтарды максималды пайдаланады. Қажет болмағанда құрбандыққа шалып, басқасымен жұмыс жасап кете береді. Алаяқтардан тазармай, қоғам дамымайды. Алаяқтар – қоғамның денесіне жабысқан паразит.

10.06.24

«Тағдырымды өзгерткім келеді» деп коуч тренерлерге барады. Тыңдайды. Үйренеді. Бірақ оны істемейді. Дамытпайды. Үйіне келіп ескі әдетіне кіреді. Жасап алған комфортын бұзбайды. Неге?

Себебі - түпсанада үрей бар. Түпсанада қорқыныш бар. Түпсанада өз-өзіне сенімсіздік бар. Түпсанада кедейліктің бағдарламасы бар. Кілт осылардың бәрін тас-талқан етіп күйреткенде тағдырда өзгеріс болады. Ол үшін бапкер ұстаз керек.

11.06.24

Әулет мектебін ел ұмытқан. «Бас басына би болған өңкей қиқым».

Әулет мектебін оқып үйрену керек. Әулет мектебі не үшін керек? Әулет мектебі әулеттің құтын (биоқуат) сақтап, күшейтіп, ұрпағына мирас ету үшін керек. Әулеттегі құт ол – бақ-дәулет, береке-бірлік. Әулетке құт қонса, құт құйылса – әулет қоғамда ықпалды болады. Үш ғасыр әлемге ықпалын жүргізген Рокфеллер, Ротшильдер, Англия патша әулеттері т.б. бай әулеттер бар. Әулет мектебін кімдер жасай алады?

Әулет мектебі кедейлерге арналмаған. Әулет мектебі бай олигархтарға және бай боламын деген ынталы адамдарға арналған. Себебі кедей адамның басы бірікпейді. Әулетпен бірігіп іс қылуға үйренбеген. Осы жерде данышпан Абайды сөйлету керек.

«Арсыз болмай атақ жоқ. Алдамшы болмай бақ қайда».

Адам арсыз болғанда ғана бай болады. Арсыз болу үшін миды құрсап, байлап тастаған шектен асқан моральды тас-талқан ету керек.

11.06.24

КҮЙ. Ой-сана бірнеше толқында жүріп жатады. Адамның ой-санасы қандай денгейде болса, күйі де сол денгейде. Күй биоқуат толқындарының тербелісіне байланысты өзгеріп отырады. Күйлі, қуаттысың ба?

Жай-күйің қалай? Қатынның күйлеуі. Үйсіз-күйсіз. Әуеннің күйлері, т.б.. Адамның іс-әрекетін күй басқарады. Күйің келіп тұрса – жұлдызың жанады. Күй келмесе – әрекет кері кетеді. Күйді келтіретін – сезім толқындары. Ғашық болу. Ынтық болу. Қалап тұру.

12.06.24

ШАБЫТ. Құт көтерілгенде шабыт шабады. Құт қалай көтеріледі? Мидағы бездер ісініп, денедегі басқа бездерге белгі береді. Сол кезде бездердің бәрі жаңбырдан кейінгі саңырауқұлақтай дүр көтеріліп, қанға гормандарды лақтырады. Гормандар алтын сәуле шашады. Қанды сәулелендіреді. Сәуледен қандағы ақ түйіршіктер мен қызыл түйіршіктер теңеседі. Біз оны үйлесім дейміз (гормон). Жеңіс гормоны! Қатынның күйлеуі – еркектің қатынға шабуы. Шабысыңа қарай табысың. Шап, қасқа! Дұшпанның елін шауып келді. Шөп шабу. Шабыты шарықтады. Айғырды биеге шаптыру, т.б..

Шабыт – адамның жеңіске жеткен кездегі күйі. Шабыт құтты еселейді. Шабыт – жеңіс қуаты. Шабыт текті әулетте ғана шарықтайды. Әулет мектебін оқып үйрену – басты қағида.

13.06.24

Алғыр саясаткер болу оңай шаруа емес. Бірақ саясатқа ұмтылатындар көп. Солардың басым бөлігінде паталогиялық ауытқу бар. «Мінезбен саясат жасаймын» деу – нағыз кемақылдың ісі. «Елге қызмет ету – мінезден» деген Алиханның сөзін жалаулатып, қарамағындағыларға қысым көрсетіп, көстендеп жүргендер көп. Алихан бұл жерде өзін айтып тұр. Алихан – зиялы, текті ұрпақтан шыққан адам. Текті жерден шыққан жанның мінезі өткір әрі ақиқатшыл болары хақ. «Шыбық тимес шыңқ етер» шырт етпе мінезбен саясат жасаймын деу – соқырдың әрекеті. Саясат әлемдік масштабта ой тербейді. Терең тоқу, салқын ой, суық жүрек, мүлт кетпес мүдде. Басты қағида осы.

14.06.24

Қазақтың алғашқы капиталистері қазақ даласының байлары еді. Байлар әулет құтын тасытып, дәулетін еселеді. Сол байлардың көзі ашықтары мектеп ашып балаға білім үйретті. Ғылыми техника дами бастаған кезде империялық саясат олардың көзін жойды. Кейбірі қашып шет елге кетті. Қазақ

даласындағы байлықтың жібі үзілді. Бай сананың тамыры кесілді. Ал Америкадағы Рокфеллер, Ротшильдер әулеті байлығын еселеп, ұрпағына мирас ету арқылы әлемнің қаражатын уысында ұстап отыр.

Міне, әулеттік байлардың баю техникасы үш-төрт ғасырды камтиды. Ал бізді мәжбүрлеп кедей санаға тықты. Сол кедей сана ұрпақтан-ұрпаққа көшіп келеді. Одан арылудың бір ғана жолы – кедей сананың тас-талқанын шығарып, жою керек. Ол үшін әулет мектебін оқып үйрену қажет. Жеке дара бай болам деу – қате. Байлықтың негізі – әулеттің құтын қалпына келтіру. Әулетің мықты болса – дәулетің еселенеді. Құтың тасиды.

14.06.24

ӨКСІК. Құт сыртқа шыққанда материяға айналады дедік. Қиял құты материяға айналғанда үнге айналады. Үн сөзге айналады. Сол секілді өксік құты көздің жасына айналады. Адам күйзелістен өксіп-өксіп жылағанда немесе бала өксіп-өксіп жылағанда өзекке өксік құты келіп, сыртқа шықпай қиналады. Біреуде кеткен кегі болса – қорланып, өзек өртенеді. Өртенген өзекке өксік жиналады. Өксік құты дер кезінде сыртқа шығып кетпесе, өзектен төмен түсіп кетеді. Өксік ішке түскенде инфаркт, инсульт, рақ, т.б. ауруларға шалдығу қаупі бар. Қалай сақтану керек? Бұл – басқа тақырып.

17.06.24

Ұстаздың екі түрі болады. Адам ұстаз және Тағдыр ұстаз. Адам ұстаз мықты болса – ата-анадан артық өмірге бейімдеп тұлға жасайды. Тәуекел аз жоспармен жүреді. Тағдыр ұстазда адам үнемі тәуекелмен жүреді. Көп қателеседі. Қателіктерден сабақ алып ой-санасын түзетіп, өз-өзіне ұстаз болады. Міне, нағыз кәсіпқой адам осыдан шығады.

18.06.24

Алаяқ пен жақсы адамды ажырату қиын. Қиыны алаяқ жақсы, мейірімді, қайырымды, кәсіпқой, ақиқатшыл, отаншыл, батыр, ұлтшыл образын сенімді сомдайды. Бірақ олардың түпкі

мақсаты – билікке ұмтылу, жеке бас мүддесі. Ал билікке жетсе нағыз диктатор қанпезерлер солардан шығады. Өйткені олар кекшіл шайтан кейіпте болады. Алаяқтардың ең іскерлері билікті, қаржылық ұйымдар, өнер, медицина, ғылым-білім, мұнай-газ, жаңа технологияларды жағалайды. Алаяқтық күйге жатады. Күй туралы өткен посттарда жазып өттім. Күй – құбылмалы құт. Алаяқтықпен құт жинауға болады. Құтты тасытуға болады. Алаяқтардың тез байитыны сол. Бірақ сол құтты ұрпаққа мирас ете алмайсың. Мирас ету үшін күйді өзгерту керек. Күйді ақиқатқа бұру керек. Ақиқат ол – үдерісте.

19.06.24

Сатқындық күй. Күй құбылмалы. Адам бас пайдасын ойлап тұрады. Атақ, мақтан, ықпалды бай болу, мәселе шешу, үнемі адамға, қоғамға керек болудан шабыт алатын адамдар бар. Үнемі шабыттанып жүру үшін алаяқтар қоғамға ықпалды адамның қасынан табылады. Біріншіні мақтайды, мадақтайды, ғажайып тұлға ғып көрсетуге барын салады. Біріншінің арқасында жағдайын жасап, көл-көсір ен байлыққа кенеледі. Біріншінің басынан бағы тайып, құты қашқанда алаяқтар сатқындық жасайды. Келесі ықпалды адамның қасына оңай ауысады. Басынан бағы тайған бұрынғы бастығын жерден алып, жерге салып жамандайды. Сатқындық тек алаяқтардан ғана шығады. Есі дұрыс адам су ішкен құдығына симейді.

19.06.24

Кейбір адам өткен өміріндегі оқиғаларды қайталап айтудан жалықпайды. Бала кездегі, жас кездегі, қызмет жасаған кездегі «ерліктерін» езіп отырады. Бұл – адамның тұлғалық тұғырдан түскенінің белгісі. Бірақ сол баяғы ықпалынан айрылғысы келмей, жанталасқан кәрі айғырдың әрекеті. Басынан бағы тайып, құтының қашқан сәті. Дәл қазір, дәл осы сәтке ескі күйді қайтарып, санасында шаттық орнатып шабыт шақыру. Сол шабытпен жанын тыныштандырып жай табу.

19.06.24

Бір көргенде адам бойынан кемшілік көрсе – тегі кедей санадағы таптан шыққанының белгісі. Бір көргенде адам бойынан артықшылықты көріп мойындаса – бай әулеттен шыққанының белгісі. Кедей адамның ой-сана толқыны төменгі шкаламен жүреді. Сол себепті ол адам бойынан тек кемшілікті тереді. Бай текті ой-сана толқыны жоғарғы шкаламен ағады. Ол алтын түстес болады. Сол себепті ол адам бойынан артықшылықты көреді. Нейрондарға жалғаулықтар жарық сәуле таратады. Аспандағы жұлдыздар секілді жанып-өшіп тұрады. Құты таусылған нейрондар жұлдыздай ағып түседі. Қазақта «Жарығым-ау» деген сөз бар. Жарық ол – квант. Оны қазақ бұрыннан білген, бірақ ғылым деп ойламаған. Тылсым күш деп ұққан. Қызық, ә.

20.06.24

Өз-өзіне сенімсіз, комплекстерге көмілген, ой-санасы шектен тыс моральмен байланған адамдар көп. Олар «жасаймын» деп сөз береді, бірақ жасамайды. «Келем» деп мың бір сылтау айтады, бірақ келмейді. «Барам» деп бармайды. «Хабарласам» деп хабарласпайды. Сөз береді, орындамайды. Серттеседі, серттен таяды. Қиын сәттерде оңай сатып кетеді. Бұндай адамдармен жұмыс жасаған бизнесмен банкрот болады.

20.06.24

Әңгіме болсын. Аттан түссе де аяқтан түспейтін сұмырай шалдар болады. Кәстөмін киіп, галүстігін салбыратып жиынтойдан қалмайды. Сұм, мансапқор, алаяқ, бас пайдасын күйттеген адам. Рай-күй, сәттік толқын.

Өлігін сүйретіп фонд, қоғамдық ұйымдардың бірдеңесі деген бірдеңені ашып алып, «патриот», ұлт қамын ойлағыш белсенді болып жүреді. Негізгі мақсаты – байдың сөзін сөйлеп тиын-тебен сындыру, өз есебін түгендеу, қала берсе өзінің өткен тарихын аңыз қылып, іш босату. Қоғам осындай езбе шалдар

мен кезбе алаяқтардың ертегісіне мас болып мотивация алатынын көріп жүрміз.

21.06.24

Бұл қазақты біреулер менсінбейді. Бұған қарсы менде аргумент бар. Қазақ – даланың данышпаны! Жо-жоқ, бұл пафос емес. Қазақ табиғат арқылы физика ғылымын баяғыда ашып тастаған. Қазақ жақсы көрген адамын «Жарығым-ау» деп еміренеді. Жарық – квант. Амандасқанда «Күйлі-куаттымысың!» дейді. Күй, қуат – кванттық энергия. Қазақтың көне сөздері күй құтына байланған. Сөз құты сұмдық алапат болған. Қазіргі қазақ сөзінде құт жоқ. Кірме сөздермен шұбарланған. Сол себепті қазақтың басынан бағы тайып, құты қашып тұр. Құтты қайтарудың бірнеше символикалық сыры бар. Бірақ соның негізгісі әлі жасалған жоқ.

Түрік-сір жұрты үшін
Түн ұйықтамадым,
Күндіз отырмадым,
Қызыл қанымды төктім,
Қара терімді ағыздым...

(Тоныкөк).

Жетінші ғасыр! Сол заманда айтылып кеткен Отанға, елге деген қандай махаббат!

Мына сөзде қаншама алапат құт (энергия) бар десеңізші! Ғажап!

«Күйлі-куаттымысың?» деген сөзде «Құтың тасып тұр ма?» деген емеурін бар. Адаммен алғаш көріскеннен-ақ оның құтын анықтау ешбір елде жоқ-ау. Бұл физика ғылымын төңкеріп тастайтын алапат таным ғой! Бәрі өзімізде тұр. Неге біз осыны жүйелеп әлемге ұсынбаймыз? Индустардың йогасын, медитациясын, қытайлардың цигун, у-шуын, жапондардың каратэсін, кәрістердің таэквондасын, европаның арт-терапиясын т.б. көшіріп алуға құмбылмыз.

Біздікі – СӨЗ ҚҰТЫ (ЭНЕРГИЯСЫ)!

22.06.24

Бір қазақ бір қазақты ұқпайтын дәрежеге жеткен. Әр аймақтың өз психологиясы, сөз ұғу деңгейі бар. Мысалы: «итерші» деген сөзді оңтүстікте «итерісу, жамбас түйістіру», «s» деп қабылдаса, Солтүстікте «итер» сөзі тіке мағынасында бірдеңені итеріп қозғау мағынасында түсініледі. Әйелге қаратып «бересің бе?» десе оңтүстік ұғымы бойынша «жамбас түйістіру» деп ұқса, Солтүстік затты сұрап тұр деп ұғады. Өткен бір постта «Күйлі-қуаттымысыз?» деген амандасу туралы ой-санадағы құт-биоқуат туралы айтсам, біреулер бұрмалап лағып кетті. Ми миллиардтаған нейрондық толқындардан тұрады. Толқындарда магниттік клеткалар бар. Магниттік клеткалар бір-біріне белгі береді. Белгі әрекетті туғызады. Әрекет үдерісті айдайды. Үдеріс нәтиже береді. Бірақ сол үдеріс әр аймақта әртүрлі нәтиже береді. Қызық, ә.

22.06.24

Ұлттың санасында болашаққа деген сенім азайған. Ұлттық дәстүр-салт, ұлттық сана, ұлттық мақтаныш жойылған. Жасап жүргендері жай сахналық қойылым. Ұлттық сенімді күшейтетін ӘУЛЕТ МЕКТЕБІ деп айтып келе жатқаныма бірнеше жыл болыпты. «Әулет мектебі керек» деп бірді-екілі талпынған байлар ғана. Қарапайым халық «байтал түгілі бас қайғы», «Қайтсем жан бағам, қайтсем нан табам» деген жадағай санамен құдайдан үміт күтіп жүр. Талай арман-мақсат бар еді.

Бұл – елдің өмір сүру қағидасы қате деген сөз. Оны қалай түзеу керек? (Осы керек, қажет, бүйту керек еді, сүйту керек еді деген сөздер жалықтырды).

Адамды кез келген жаста өзгертуге болады. Ең дұрысы – бала жастан. Балаға ес кіре бастаған кезден оның санасына ішіп-жемді қалай таңдау керек? Қоғамда адамдармен қалай қарым-қатынас құру керек? Табиғатты, қоршаған ортаны қалай аялау керек? Осыларды үш жастан бастап он жасқа дейінгі аралықта зердесіне сіңіру қажет.

Ал кез келген аурудан тәнге пышақ тимесе жазылуға болады. Асқынған соңғы кезеңдегі аурудан басқасы. Оның да техникасы бар.

25.06.24

Қазақта ӘУЛЕТ МЕКТЕБІ күйреген. Әулет мектебін заман талабына сай жаңғырту керек. Ол үшін қазақ жұрты іздену керек, оқу керек. Санасында сәулесі бар байлар ғана әулет мектебін оқуға ұмтылуда. Үміт бар.

26.06.24

Әулет мектебінің әліппесі әулет тарихынан басталады. Әулетте есте қалатын ғажап тарихтар жасап жүру керек. Тарих деген не?

Ол әулетпен бірге өткізген өмірдің тамаша сәттері! Бірге тауға шығу. Бірге теңізде дем алу. Бірге балық аулау. Бірге от жағып, ән айту. Бірге жиын-той өткізу. Бірге атпен серуендеу. Бірге спорттық ойындар ойнау. Бірге құдалыққа бару, т.б..

26.06.24

Тұлпарды бір қарағаннан танитын адамды атбегі дейді. Жылқының жылқыдан артықшылығын көреді. Иттің сырттанын бір көргеннен танитын адамды итбегі дейтін шығар. Иттің иттен өзгешелігін көреді. Сұлуды бір көргеннен танитын адамды сері дейді. Сұлудың қылығын аңғарады. Адамды бір көргеннен танитын адамды құтшы дейді. Ол адамның адамнан артықшылығын байқайды.

26.06.24

ҰЛЫ ІСТЕРДІҢ БӘРІ ҚАРАПАЙЫМ ОҚИҒАЛАРДАН ҚҰРАЛАДЫ.

ҰЛЫ АДАМДАРДЫҢ БӘРІ ҚАРАПАЙЫМ КЕЛЕДІ.

БҰДАН ТУАТЫН ҚАҒИДА – ӨМІР СҮРУ ҚИЫН ЕМЕС, ОНЫ ҚИЫНДАТАТЫН – АДАМНЫҢ ӨЗІ. ОЙ-САНАНЫ ТҮБІРІМЕН ӨЗГЕРТУ – ӨЗ ҚОЛЫҢДА! ОҚЫ, ІЗДЕН!

27.06.24

Күн ыстықта екі нәрсе күшейеді. Біріншісі – рак, инфаркт, инсульт, т.б. аурулар. Екіншісі «S» – жамбас түйістіруге құштарлық. Мидағы бездер ыстықтан белсенді болады.

27.06.24

Ғашықтық дәрісі (плацебо) кез келген ауруды жазатынын ғылым дәлелдеді. Бірақ соған сенбейтін тоңмойын қыңыр, қырсық, өз ұстанымына тастай қатып жабысып алған оқымыстылар бар. Принцип деп жабысып жатып алудың өзі патология болуы мүмкін. Өмір шыр айналған құттан тұрады. Сенің дәл қазір қызыл кеңірдек болып қорғаған мәнің ертең «пшик» - мәнсіз дүниеге айналып шыға келуі ғажап емес. Сонымен ғашықтық дәрісі кванттық толқындардан тұрады. Ол сөз, су, топырақ, ауа, дәрі, әуен, би болуы мүмкін. Ой-сана толқынының қандай шкалада жүріп өтуіне байланысты. Өткен посттарда «ой-сана толқыны тоғыз шкала денгейінде жүреді. Тоғыздан жоғары шексіздікке кетеді» дедік.

Кілтін тапса кез келген ауруды емдеп жазуға болады.

28.06.24

Адам күніне мың сан рет алданады. «Мен алданбаймын» деген – амбиция. «Мен қателеспеймін» деген – амбиция. Өмір алдау мен арбау, қателіктерден тұрады. Дәлел керек пе? Дәлел – өзің. Өмір тұнып тұрған сауда. Саудада алдамасаң, өтірік айтпасаң пайда жоқ. Нан табу үшін адам өзін ұтымды сата білу де – өнер. Өнерді оқып үйренген табысқа жетеді. Сөз құты (энергия). Басты істету техникасы. Ми құты, т.б. Арнайы курстар.

29.06.24

Еркек те, әйел де, ес білген ұл-қыз да үйден қашатын болды. Сылтау – ел көру, жер көру, демалу. Сылтау – жұмыс, әріптестермен уақыт өткізу. Басты проблема ол емес. Басты проблема – отбасындағы бір-біріне деген байланыс үзілген.

Әулет бір-бірінен шаршаған. Күнделікті қайталана беретін әрекеттер. Қайталана беретін «бүйту керек, сүйту керек» деген моральдық, тәрбиелік сөздер. Әулеттің даму динамикасының жоқтығы. Әулеттегі қызық тарихтың жоқтығы. Әулет мектебі ұмытылған көп нәрсені үйретеді.

01.07.24

Аяқталмаған арман-мақсат адамды адастырып әкетеді. Ол қалай болады? Бала кезде арман-мақсат орындалмайды. Неге? Баланың тағдырына ата-ана, үлкендер араласады. Үйлену, тұрмысқа шығу, мамандық таңдау, т.б.. Баланың қиялындағы армандар орындалмаған соң мида аласапыран басталады. Көп бала өзінің емес, ата-ананың орындалмаған арман-мақсатын орындайды. Осыдан келіп әр нәрсенің басын шалу, тұрақсыздық, үйленсе ажырасу болады. Бала өмір бойы арман-мақсатына тұрақсыз болады. Миды сендіре алмай арпалысады. Миды сендіру техникасын оқып үйрену қажет.

02.07.24

Сұрақты төтесінен қойдым.

– Байсың ба, әлде, кедейсің бе?

1-жауап:

– Кедей емеспін, ел қатарлы орташа.

2-жауап:

– Кедей болғанмен, рухани баймын.

3-жауап:

– Адал еңбекпен ақы тауып жүрмін, ешкімді алдамадым.

Үш жауап та – кедейлікті мойындамау. Кедейлікті «рухани», «адал», «орташа» деген сөзбен көлегейлеп мойындамай тұр.

Кедейлікті саналы түрде мойындамаған адам ешуақытта бай болмайды. Өйткені «МЕН БӘРІН БІЛЕМІН» деген тәкаппарлық бар. Кедейлікті саналы түрде мойындаған адам бай болуға әрекет жасайды. Оқиды, ізденеді, үйренеді – бай болады. Байлығын мойындаған адам байлығын еселеу үшін әрекет жасайды. Оқиды, ізденеді, үйренеді.

02.07.24

Адамды ынталандырып құлшыныс туғызатын алты нәрсе:
Идея. Ақша. «S». Ас. Өнер. Денсаулық.

Осы алтауы түгел қозғалыста болса адам ұзақ жасайды әрі өзін бақытты сезінеді. Ал біреуі кем болса, қалған бесеуі өзінен күйрейді.

03.07.24

Адамда тоғыз сақ бар дедік. Сол сақты қарапайым тілмен биокуат (биоэнергия) деңгейі (шкала) деп алса болады. Ол шкала бірде тасып, бірде жасып тұрады. Құт. Адамда отыз сегіз қабілет қасиеті бар. Ол қабілетті тоғызыншы шкаладағы сана көре алады. Жантану. Тоғызыншы шкалаға ой-сана бір жолмен ғана көтеріледі. Ол – эгрогор. Ұжымдық құт. Ұжымдық құт ірі компанияларда және әулетте болады. Менің әулет мектебі деп қақсап жүргенім сол. Елдің көбісі естиді, оқиды. Бірақ оны саналы деңгейде ұғатын сана жоқ.

04.07.24

Түнде аспанға қарасаң самсағын жұлдыздар бірі өшіп, бір жанып тұрады. Бір сәтте жұлдыз ағып түседі. Орнына басқа жұлдыз келеді. Гажап көрніс. Мидағы миллиардтаған нейрондар жұлдыздар секілді санаға сәуле шашып тұрады. Жан ләззаты болғанда жарқ ете қалады. Сол жарықтан лап етіп жанған құт қанға құйылады. Қан қуаттанып, ақ түйіршіктер мен қызыл түйіршіктер теңеседі. Үйлесім. Құт тасыту үшін әулет берік болуы тиіс. Эгрегор. Онсыз басқа дәулет құралмайды. Оқы. Ізден. Үйрен.

04.07.24

Адам неге қажиды?

Күнделікті тірліктің әсерсіз қайталана беруі.

Күнделікті айтылатын сөздердің қайталана беруі.

Күнделікті көретін оқиғалардың қайталана беруі.

Күнделікті көретін беттердің қайталана беруі.
Күнделікті жүретін жолдардың қайталана беруі.
Күнделікті еститін әуендердің қайталана беруі.
Күнделікті істейтін жұмыстың қайталана беруі.

Адам қажығанда үйден қашады. Адам қажығанда жұмыстан қашады. Адамдардың ел кезіп кететіні сол. Бірақ тамақ ішуден, «S» жасаудан қашпайды. Қызық, ә.

05.07.24

Адамның тағдыры үш оқиғадан құралады. Қиял, өскен орта тек, әрекет. Үшеуі үйлескенде басқа бақ қонып, құт жиналады. Құт жинаудың техникаларын біздің курста оқып үйренуге болады. Тек біреу. Тексіз деген жаман сөз емес. Тегі жоқ деген ұғым. Тексізді көп адам ұятсыз, арсыз деп түсініп жүр. Бұлыңғыр. Бір адамдар болады – өмір бойы бейнет көріп белі бүгіліп еңбек етсе де байымайды. Ал бір адамдар тумысынан бай-дәулетті шаңырақта өмірге келеді. Енді бір қыздар болады – кедей шаңырақта дүниеге келіп, бай әулетке келін болып топ ете түседі. Бұл – өскен қиялдың жемісі. Қиял үшеу: өсетін қиял, көшетін қиял, өшетін қиял. Бұл – ғажайып ҚҰТ ЖИНАУ техникасы.

05.07.24

Тағдырды жасайтын үш оқиға қиял, өскен орта тек, әрекет дедік. Енді осы оқиғалар қалай жұмыс істейді. Құт қалай айналады? Оң ба (позитив), әлде теріс пе (негатив)? Қиял, өскен орта тек, әрекет – үшеуінің бірі теріс құтқа байланса, әрекет сәтсіз болады. Басқа бақ-дәулет құралмайды. Үйлесім жоқ. Қиял оң болса, тек теріс болса – құт жаңармайды. Бір орнында айналып тұра береді. Ал екеуі оң болып, біреуі теріс болса, эмоцияны жағып тұрса – ғажайып прогресс болады. Эмоция ол – күй. Қазекендер амандасқанда адамның күйін сезінген.

«Көңіл-күй қалай?» - деп барлау жасаған.

06.07.24

Құттың кванттық қуат екенін білдік. Жаңа технологиялар толассыз жұмыс істеу үшін электр қуатын жинайтын түрлі құралдар бар. Су энергиясы, күн энергиясы, жел энергиясы, биологиялық энергия, т.б.. Адамзатта құт жинаудың екі түрі бар. Күшпен жинау және іспен жинау. Күшпен жинау – әлсізге үстемдік орнату арқылы оның құтын көшіріп алу. Іспен жинау – оқу, іздену, үйрену арқылы құтты көшіріп алу. Құты қашқан адам – қарызға кірген кедей. Құты тасқан адам – бай, бақуатты. ҚҰТ ЖИНАУ техникасы сатылап жүреді. ҚИЯЛДЫ ҰШЫРУ + СӨЗ ҚҰТЫ + КӨЗ ҚҰТЫ + БӨЗ ҚҰТЫ + ТӘН ҚҰТЫ + ЖАН ҚҰТЫ + ҮН ҚҰТЫ + ЫМ ҚҰТЫ = ҚҰТТЫҢ ТАСУЫ. КҮЙГЕ КЕЛУ.

07.07.24

Құт жинаудың екі түрі бар дедік: құтты күшпен жинау және іспен жинау. Күшпен жинау деп палуандардың күресін айтса болады. Жеңілген палуанның басынан аттау дәстүрі болған. Бастан аттағанда адамның сағы сынады. (Сақ туралы өткен посттарда айттық). Бастан аттағанда оның құтын жеңген адам алып кетеді. Енді осыны масштабировать етсең көп нәрсе ұғасың. Құтты іспен жинау деп оқу, тоқу, іздену, үйренуді айтса болады.

Байдың қасында жүріп құтын жұқтыруға болады. Осы тұрғыдан америкалықтардың «Бақытсыз адаммен дос болма» деген қағидасын есте ұстаған жөн. Сондай-ақ қазақтарда байға шықпай отырып қалған қызды, бала тумаған әйелді, ажырасқан қатынды бесікке жақындатпаған, баланың тұсауын кестірмеген. Теріс (негатив) пікірді көп айтатын адамның қасында ұзақ отырмау керек. Өсек айтып біреуді талқылайтын адамның қасында ұзақ жүрмеу керек. Қызғаншақ, іші тар адаммен дос болмау керек. Құт жинаудың түрлі техникалары бар, оны үзбей жасаған адам ғана құттың шыңына сатылап шығады. Құттың шыңына шыққан адам құттың алтын толқынына жалғанады. Алтын толқын адамның дәулетін еселеп арттырады.

07.07.24

Ежелгі түркілердің ұғымында тоғыз саны киелі. Тоғыз тісті байрақ. Қатынның тоғыз айда босануы. Тағдырдың тоғыз тарау жолы. Тоғыз сақ құтты құрайды. Тоғыз сақ көшкенде жұтты құрайды. «Құтаймайды, жұтайды» деген сөз бар. Құт сырттан ішке кірген соң ол рухқа айналады. Құт өзгермелі үдерістен тұрады. Құт бірде киеге, бірде иеге, бірде рухқа, бірде жанға айналып көшіп жүреді. Құт алтын түстес толқындардан тұрады. Құт бата қонған, елдің назары түскен адамға жиналады. Елдің назарын алу үшін үдерісті еселеу керек. Үдерісті еселеу үшін БАТА АЛУ процессін үнемі жасап отыру қажет. БАТА – құт шақыру техникасы.

08.07.24

Санасы таяз адам ойлауы мүмкін «Мынау құтты езе береді екен» деп. Ол – оның ой-сана деңгейі. Құт – көшпелі және құбылмалы. Құт – кванттық өріс. Сөз құтын қазақтар білген бе?

«Сөз сүйектен өтеді» дейді. Бұл сөздің энергия екенінің айғағы. «Сөзді құлақ естиді. Құлақ естіген соң көз көреді. Көз көрген соң қасыңа келеді. Қасыңа келген соң басыңа келеді» дейді. Құттың жүру үдерісін айтып тұр. «Жақсы сөз – жарым ырыс» деп айтылатын сөз құтына абай болу керек екенін ескертеді. Қазақта теріс (негатив) энергия болмаған. Оған дәлел – адамзатты дұшпан санамау. Кім болса да есігін ашып, қонақ қылуы. Тұнық сана. Қазір ондай сана жоқ.

08.07.24

ТАМЫРҒА ЖАЛҒАНБАЙ + ТАНЫМ ӨЗГЕРМЕЙДІ + ТАНЫМ ӨЗГЕРМЕЙ + НАНЫМ ӨЗГЕРМЕЙДІ + НАНЫМ ӨЗГЕРМЕЙ + МӘНІҢ ӨЗГЕРМЕЙДІ + МӘНІҢ ӨЗГЕРМЕЙ + ЖАНЫҢ ӨЗГЕРМЕЙДІ + ЖАНЫҢ ӨЗГЕРМЕЙ + ӘНІҢ ӨЗГЕРМЕЙДІ + ӘНІҢ ӨЗГЕРМЕЙ + ҚАНЫҢ ӨЗГЕРМЕЙДІ + ҚАНЫҢ ӨЗГЕРМЕЙ СӘНІҢ ӨЗГЕРМЕЙДІ + СӘНІҢ ӨЗГЕРГЕНДЕ БӘРІ ӨЗГЕРЕДІ!

Бұлар – мидың түтінін, тілдің шаңын шығаратын курста айтылатын тақырыптар. Оқы. Ізден. Үйрен.

08.07.24

Құттың сақтан тұратыны айттық. Сақтың жаннан тұратынын білейік. Сағы сынған адамның жаны ауыратыны анық. Адамның тоғыз сағы болатынын өткен посттарда жаздық. Адамның бір сағы сынған сайын жаны ауырып құты кеми беретінін еске салдық. Ал енді оған дәлел бар ма? Дәлелді «Ер Төстік» ертегісінен таптық.

Шойынқұлақтың жаны таудағы қара киіктің ішіндегі тоғыз сандықтың ең кішісінде болады. Сандықты ашып жібергенде шүпірлеген тоғыз балапан бас көтереді. Сегізінің басын жұлып тастап үйге келсе, Шойынқұлақ аузынан сілекейі ағып әлсіреп жатыр екен. Шойынқұлақ Ер Төстіктің кеңірдегінен шап беріп ұстап алып қылғындыра бастайды. Барған сайын Ер Төстіктің шамасы келмей, дию Шойынқұлақтың астына түсіп қалады. ЕрТөстік Күңкеге: «Қойнымдағы сандықты алып, балапанның басын жұл», - дейді. Күңке сандықты ашып қалса, балапандар қайта көбейе бастаған екен. Бәрінің басын жұлып тастағанда Шойынқұлақ таудай болып жерге сылқ етіп құлап өледі. Бұл – мифология.

Оқиғаға мән берсек, балапан тоғыз. Адамның сағы да тоғыз өлшеміне сәйкес келеді. Ой-сана деңгейі де тоғыз. Ертегіде «тоғыз кетпен» деген сөз бар. Тоғызқұмалақ ойыны бар. Қыз ұзатқанда «бес тоғыз» деген ырым бар. Тоғызға байланысты басқа да ұғымдар болуы мүмкін. Ежелгі түркілерде тоғыз саны киелі. Тоғыз саны – жасампаздық саны. Тоғыз айда эмбрион адам қалпына келіп туылады.

09.07.24

Қиялды үнемі қайталап, зердеге сала берсе – ми сеніп қалады. Ми сенген соң сол сенім шеңберінде клеткалар гормон бөліп, қанды қуаттандырып отырады. Адамзаттың әртүрлі қиялдың соңында кететіні сол. Соның қайсысы тез нәтиже береді, қайсысы тығырыққа тірейді, оны адамзат білмей кетуі де мүмкін. Сенің басындағы қиялды жақын адамдарыңның бірі сенен бұрын іске асырса, қызғаныш сезімі туады. Бәлки, сен өз қиялыңды жария еттің немесе телепатиялық байланыс арқылы

сол адам қиялды ұрлады. Идея ұрлаған секілді. Қиял әулеттің ішінде орындалса, бүкіл әулет қуанады. Әулетке құт кіреді. Әулеттік құт (энергия) әулеттің басқа мүшелеріне жігер береді. Қанаттандырады.

09.07.24

Адамда екі бас бар. Екі жүрек бар. Екі асқазан бар. Екі бауыр бар. Екі бүйрек бар. Бір өкпе. Бәрі жабылып сүйекке жұмыс істейді. Сүйек берік болса, қимыл, қозғалыс ширақ болады. Жүріс динамикасы алғыр болады. Сүйек сынғыш, әлсіз болса, адам жүрістен қалады. Жатып қалады. Қимыл, қозғалыссыз ұзақ жатқан адамның денесі шіри бастайды. Қозғалыс – адамның ең ғажайып мәртебесі. Бірақ сол қозғалысты адамдар өздері шектейді. Үйде отырады. Далаға шығып машинаға отырады. Жұмыста отырады. Жұмыстан шығып, машинаға отырады. Үйге келеді, отырады және жатады. Денсаулық кепілі – жаяу жүру!

09.07.24

Әулет мектебін тек байлар ғана оқып үйреніп жүр. Неге? Бай адам жинаған байлығын ұрпағына мұра қылып тастағысы келеді. «Байлыққа бала-шаға таласып, тоз-тоз болмасын» дейді. «Әулеттің ынтымағы артып, дами берсін» дейді. «Немере, шөбере, шөпшекке дейін жететін қор еселене берсе» дейді. «Ұрпағым дәстүр-салтты ұстап, қазақы ұғымды жоғалтпаса» дейді. Міне, басы істейтін байлар осылай жасайды. Басы істемейтін байлар үй жұмысына, қара жұмысына, жүргізушілікке келімсектерді жалдайды. Келімсектер байлардың әлсіз жерін зерттеп біліп алады. Дәл сол жерден ұстап шантаж жасауы да мүмкін. Кейде сол байлардың қатын, қыздарының басын айналдырып, байлығымен қоса йемденіп кететіндер де кездеседі. «У ішсең – руыңмен» деп қазақ айтады. Өз қандасыңмен жұмыс істеу қауіпсіз.

10.07.24

Адам миының ашылмаған құпиясы көп. Солай бола тұрса да адамзат өзін данышпан санайды. Өткен постта «Адамда екі бас бар» десем, «Мынау қуа ма?» – деп күлді біреулер. «Бұл қалай?» - деп таңқалды. Бұл – ғылым. Технологиясы дамыған елдер аппараттарымен Марсқа, Айға қонып зерттеп жатыр. Ешкім оған күмән келтіре алмайды. Айтпағым ол емес. Айтпағым – адам баласының миы құт жинаушы әрі сол құтты сын сәтте бір нүктеге жұмылдыра алатын қасиеті бар. Адам комаға түскен кезде құты ықпалды күшті болса, сын сәттен аман шығады. Дәл осы кезде мен айтқан екінші бас, екінші жүректер қосылады. Гажап, ә!

10.07.24

Ғашықтық – құт жинаудың алғашқы сатысы. Ғашықтық + құштарлық + құмарлық + ләззәт алу + нәтиже. Нәтиже ол – жеңіс! Ғашықтық сезімі 50:50 болса ғана үйлесім (гормония) болады.

Ер мен әйелдің арасындағы ғашықтық сезімі.

Адамның өнерге деген ғашықтық сезімі.

Адамның құдайға деген ғашықтық сезімі.

Адамның кәсіпке деген ғашықтық сезімі.

Адамның елге, Отанға, жерге, ұлтқа деген ғашықтық сезімі.

Ғашықтық сезім үдеріске түскенде махаббатқа айналады. Ал махаббат – мәңгілік бітпейтін жыр. Махаббат ғана құттың қуатын еселеп, шыр айналдырады. Соғыстың бәрі сұлу әйел мен алтын қорлар үшін болғаны тарихтан белгілі. Тақ таласы да дәл осы сипатта жүрген. Құтты сақтау жолында талай тартыстар болған, бола да берері хақ. Біз әуелі әулет құтын жинаудың әрекетін жасаймыз.

11.07.24

Жаратушы ғана – жалғыз, қалғанының бәрі – екеу. Жаратушыны кім қалай атайды, ол өз еркі. Күйзеліс – тіршілік иесіне тән. Күйзеліс екі түрлі. Жан күйзелісі және тән күйзелісі. Тән күйзелісі – ауырсыну. Жан күйзелісі – құтты қашырмау.

Құтты қашырмас үшін адам жанталасады. Жанталасу – құтты еселеп жинау әрекеті. Осы әрекет адамның мыңдаған қабілетін ашады. Адамның бәрі күйзелісте жүреді. Күйзелістен күй туады. Біреу саясаткер, біреу ақын, біреу өнерпаз, біреу дәрігер, біреу академик, біреу инженер, біреу физик, біреу химик, біреу тарихшы, біреу жазушы, біреу биші, біреу бизнесмен, т.б..

Күйзеліс күйде жүріп адам қалай бай-бақуатты болғанын байқамайды. Күйзелісте жүріп адам қалай көшбасшы болғанын байқамайды. Күйзелісте жүріп адам қалай басқадан дараланғанын байқамайды. Күйзеліс – құт жинаудың шұғыл тәсілі.

11.07.24

Әулет мектебін оқып-үйрену – әр қазақтың міндеті.
Әулет мектебі ұлттық дәстүр, салтты қорғайды.
Әулет мектебі түрлі секталардан қорғайды.
Әулет мектебі – мемлекеттің тірегі.
Әулет берік болса – мемлекет мықты болады.
Әулет мектебі ұлынды құл болудан қорғайды.
Әулет мектебі қызынды күң болудан қорғайды.
Әулет мектебі қартайғанда жалғыздыقتан қорғайды.
Әулет мектебі қашанда қорған тірек болады.
Әулет мектебі алаяқтардан қорғайды.
Әулет мектебі кедейліктен қорғайды.
Әулет мектебі келімсек азғырушылардан қорғайды.
Әулет мықты ұйымшыл болса – алынбайтын қамал жоқ.
Әулет әлсіз болса – жалғыз қалдың, амал жоқ.

12.07.24

Адамнан «Ақылдысың ба, әлде, ақымақсың ба?» деп сұрашы, бәрі «Ақылдымын» деп жауап береді. Ақыл жоқ, тек үдеріс бар. Қарапайым адамдарға түсінікті болу үшін «ақыл» деп айтамыз. Шырмау деген бар (манипуляция).

«Мен шырмауға түспеймін» деп, ақылды болатындар бар. Шырмауға өлген адам ғана түспейді. Тірінің бәрі күйзелісте қалай жүрсе – шырмауда солай жүреді. Адамзат бір-бірін

шырмау арқылы нан табады, жанын бағады. Шектен шықса – алаяқтыққа ұласады. Мойындасаң да, мойындамасаң да – ақиқаты осы.

13.07.24

Байлардың жан қалауы: оң құт (позитив). Есту + ұғу + көру + істеу+ оқу + үйрену + басқаға үйрету. Жауапкершілік көп. Жан ләззаты мен тән ләззатын алу.

Кедейлерде жан қалауы жоқ. Жан ләззаты мен тән ләззаты жоқ. Теріс құт (негатив).

Естиды ұқпайды + көреді істемейді + оқиды үйренбейді. Сезім жоқ. Роботқа айналған. Жалданып істеу жеңіл. Жауапкершілік жоқ.

13.07.24

Дастарқан тәртібі бұрынғы қазақтарда қалыптасқан әдет еді. Қазір ол әдет өзгеріске ұшырады. Бұрын шаңырақтың үлкені дастархан басына отырған кезде тамақ ішуге рұқсат еді. Қазір әркім өзі отырып ішіп, тұрып кете береді. Кейде рестораннан, кафелерден тамақ іше салу дәстүрге айналды. Бұл әулеттің ынтымағының ыдырауына себеп болуда. Әулетте бір-біріне деген жанашырлықтың, мейірімнің суық болуына әкеледі. Әулет тарихы жойылады. Бір дастарқан басында емен-жарқын сырласып, жаңалықтарын бөлісіп, ақыл-кеңес алып отыру ганибет емес пе?

Әлемдік миллиардерлердің бәрі әулеттің осы тәртібін сақтағаннан бай-бақуатты болып отыр. Қазақта бұрын болған осы дәстүрді үйрете алмай мен отырмын, ақ тер көк тер болып. Абайды бағаламаған қазақ мені бағалайды дегенге үміт жоқ. «Өзің білме, білгеннің тілін алма» деген мақалдың авторы күйіп кеткеннен айтса керек, ә.

16.07.24

Ми образбен ойлайды. Мысалы: европалыққа қойдың басын ұсынсаң – шошып түседі. Себебі қойдың басы туралы образ

басқа. Қазақта қойдың басы туралы образ сыйлы адамға тартылады. Бастың құлақ, көзін, құйқасын, таңдайын, миын үлестіру дәстүрі бар. Үлестірудің өзі образдардан тұрады. Образ зердеде неғұрлым көп сақталса, соғұрлым ақпарат көп болады. Ақпараттың көп болуы немесе аз болуы маңызды емес. Маңыздысы – үдерісте болу. Заманға сай үдерістер өзгеріп отырады. Өзгерем десең өзінді аяма. Істемегенді істеп көр. Көрмегенді көр. Сезінбегенді сезін. Өзгеріс – санада жаңа архитектура сызу. Өзгеріс жасайтын – мектеп. Оқу. Іздену. Үйрену.

16.07.24

«Ми суретпен, бейнемен (образ) ойлайды» дедік. Адамдар да әртүрлі образда өмір сүреді. Бір образдан шаршағанда екінші образға секіреді. Консерваторлар өмір бойы бір образға кенеше жабысып, сол образын өле өлгенше қорғап өтеді. Оны кейде «мінез, болмыс» деп ақтап алатындар бар. Образын үнемі өзгертіп жүретіндерді «екіжүзді, тұрақсыз, жалап» деп жазғыратындар бар. «Өмір – сахна, адам – әртіс», - деп бір данышпан айтты дейді. Әртістердің көптігі соншалық, рөлдерінен жаңыласың. Көбі рөлдерін сенімді ойнап жүр. Адам образға кіргенде сол образдың құтын шақыратыны ақиқат. (патологиялық науқастарды қоспағанда). Сол құтты сенімді түрде айналдырса – бай-бақуатты болары хақ.

17.07.24

Әлемде 99% кедей, 1% өте байлар бар. Әлемнің 99% адамы – манипуляцияның құрбаны. 1% адам – манипуляцияны іске асырушылар. Пареттоның 80/20 теориясы ескірді. Адамда құлдық сана үрей арқылы қалыптасады. Үрейді үнемі үрлеп, шиеленістіріп отыру арқылы қоғамды ұстап отыру тәсілі атам заманнан бар. Құлдық сана неғұрлым қысымды көп көрген сайын ләззат алады. Қорлануды құдайдың жіберген қалауы деп түсінеді. Оны қалыпты әдет деп ұғады. Овертон. Ми толық құлдық сана толқынын ғажайып ертегі сияқты қабылдайды. Сол толқыннан ажыраса күйзеліске түседі

Бұл – мидың ғажайып магниттік құбылысы.

18.07.24

«Құлдық сана, құлдық психология» деп өз ұлттық тамырынан ажыраған адамды айтса болады. Ұлттық тамыр деген – салт-дәстүр, сенім, наным, тіл, болмыс. Құлдық сана қожайынның айтқандарын ақиқат деп қабылдайды. Қожайынның болмысын тіл, дәстүрін түгел қабылдап алады. Тіпті, қожайынның ішіп-жемін де қасиет тұтады. Бұл қасірет пе? Қасірет! Бізде жан-жақты білімді шетелдік «ғұлама тренерлерді» он орап алатын білімді адамдар бар. Бірақ біздің білгіштер оларды мойындамайды. Тіпті, менсінбейді. Әлгі құлдық психология ойнап кетеді. Шет елден келген коучті пір санайды. Миллиондап соларға қаражат салады. Ал біздің әулет мектебі курсына бірді-екілі саналы байлар ғана оқыды. Ал орта тап шетелден келген «академиктеріне» барып оқып, сертификат алып жүр. Бұл қасірет пе? Қасірет. Шетелден келген кез келген коуч-тренерлер сенің тілің, салт-дәстүріңнен мақұрым. Олар саған өз салты мен әдет-ғұрпын үйретеді. Сен ұлттық болмысыңнан алыстап, тамырыңнан ажырап, тірексіз қаласың. Қазақтың тірегі – ынтымағы, берік әулет. Әулет мектебін оқып-үйрену – міндет. Шетелге берген ақшанды әулет мектебіне бер.

18.07.24

Адам өле-өлгенше үйреніп өтуі тиіс. Үйрену үшін ұстаз жол көрсетуші керек. Үйренген әрбір нәрсе мидағы нейрондарда жаңа архитектура сызады. Жаңа архитектура клеткада құлшыныс пен құлпырту туғызады. Клетканың жаңаруы денсаулықты жақсартады, қартаю процессін тежейді. Үнемі оқу, іздену, үйрену процессте болу. Үдеріс жоқ жерде табыс жоқ.

19.07.24

Адам жарық дүниеге құтпен келеді. Құт екі түрлі. Тасыған құт алтын түстес. Өте бай адамдарда болады. Жасыған құт – қара. Кедей, орта тапқа тиесілі. Қара құтты алтын құтқа айналдыруға болады. Ол үшін құтты еселеп күшейту керек. Құттың шкаласын анықтайтын прибор менде бар. «Ежелгі қазақтар адамның түр-тұлғасына, жүріс тұрысына, әрекетіне, сөз саптауына, маңдайына қарап қандай адам екенін білген» деген аңыздар бар. Енді құт арқылы қабілетті анықтауға болатыны белгілі болды.

19.07.24

Құттың көтерілгендегі шырқау шегі МЫС деп аталады. «Мысы басым екен» деп жатады. «Мысым құрып тұр» дейді. Құт сегіз шкаладан тұрады. Тоғызыншы шкала – мыс. Құтты ширықтыру арқылы мысқа жетуге болады. Президенттердің, атақты адамдардың бойында мыс ойнап тұрады.

Мысы ойнаған адамның аузынан шыққан сөзі дуалы.

Мысы ойнап тұрған адамның саусағының қимылы да сөйлейді.

Мысы ойнап тұрған адамның ұстаған заты да киелі.

Мысы ойнап тұрған адамның шапаны да зерлі.

Құт алтын тақта, асаяқта, тәжде, мыс алтын басты ханда болады. Ежелде жауласқан хандар дұшпанның бас сүйегінен тостаған жасап қымыз ішкен. Оны естіген дұшпанның нөкерлерінің мысы басылып, құты қашқан. Мыс басылғанда құт қашады. Құтта магниттік тартылыс бар. Мыста магниттік тартылыс жоқ, дербес. Бір қызығы, мыс адам қанында: ерлерде 11,0-24,0 мкмоль/л, әйелде 12,6-24,4 мкмоль/л. құрайды екен. Мыс тәндегі барлық клеткада болады. Мыс азайғанда организмде иммунитет әлсіреп, түрлі аурулар пайда болады. Мыс көбейіп кетсе де зиян. Үйлесім болуы тиіс. Ғажап, ә!

20.07.24

МЫСЫН БАСУ.

ҚҰТЫН ҚАШЫРУ НЕМЕСЕ ҚҰТЫН КӨШІРУ.

САҒЫН СЫНДЫРУ.

РУХЫН ӨШІРУ.

ҚҰЛДЫҚҚА САЛУ.

ИМПЕРИЯЛАР ҚҰТТЫ ҚАЛАЙ ШЫР АЙНАЛДЫРҒАН,

Ә.

ОСЫ СӨЗДЕРДІ МАСШТАБИРОВАТЬ ЕТСЕҢ –
ӘЛЕМНІҢ КАРТАСЫН КӨРЕСІҢ. ОСЫ СӨЗДЕРДІҢ
ӘРҚАЙСЫСЫНДА ҒАСЫРЛАР ТАРИХЫ ЖАТЫР.

МУЗЕЙДІ МҰРАЖАЙ ДЕЙМІЗ. ҚҰТ КӨРМЕСІ.
ҚҰТХАНА.

20.07.24

Біреу «Бақытқа жетемін» деп, енді біреу «Бақытты боламын» деп, тағы біреу «Бақытты қыламын» деп жанталасады. Әлемнің бір түкпірінде бір ұлт тойып тамақ ішуді «Бақыт» деп санайды. Тағы бір жерде «Деннің саулығын – бақыт» деп санайды. Тағы бір жерде «Ересен байлықты, дүниені – бақыт» деп санайды. Бақыт көзге көрінетін зат емес. Бақыт – жанның қалауы. Бір сәттік жарқ еткен жай ғана энергия. Найзағай секілді күркіреп келіп жарқ еткен көптеген бақыттардан ұлы энергия құтқа айналады. Бақыт жанның тыныштығы емес. Жанда тыныштық болмайды. Жан – үдеріс. Жан – толқындардан тұратын қозғаушы күш.

21.07.24

Ата коуч тренердің бірі: «МЕНДІКТІ» (эго) жоқ қыламын, адамды бақытсыз ететін ЭГО екен», - деп жанталасып жүр екен. Эго менмен, көкірек деген ұғым емес. Эго – адамның энергетикалық болмысы. Оны ешкім жоя алмайды. МЕНДІК – адаммен бірге туылатын ынта, жігер құты.

МЕНДІК біреуде әлсіз (бойкүйездік, жалқаулық), біреуде күшті (ынта, жігер) болады. Әлсіз мендігі бар адам тіректі ұжымнан іздейді әрі табады. Кейбірі ұжымда МЕНІН шыңдап, көшбасшы болып шығуы да ғажап емес. Ұжым оған сенімділік береді. Мендігі жоғары адам өзін жоғары бағалайды. МЕН шектен шықса нарцисске айналады. Нарцисс – патологияның

бір түрі. МЕНІ жоғары адамдардың көбі – көшбасшы. МЕНІ әлсіздер – орындаушы қызметкер. МЕНДІК өз қалауын жасай алмаса – тауы шағылады. Мысы басылып, сағы сынады. Өмірінің мәні кетеді. МЕНДІКТІ күшейтетін – ынта, жігер, оқу, іздену, үйрену.

21.07.24

Әлемнің өмір сүру дағдысы өзгерді. Жаңа технология адамзаттың қатып қалған консерваторлық ой-санасының күлталқанын шығарды. Потенциалы таусылған адам өткен өмірінің жарқын беттерін парақтайды. Содан ләззат алады. Сонымен мақтанады. Бұл – кезіндегі атақ-даңқтың, беделдің ұшқындары. «Әлі де қоғамға керекпін» деп жанталасу. Жиын-тойдан қалмай сүйретіліп жүрген батагөй шалдардың көбі сондай. Сағын сындырмай салпандап жүру. Өткен өмір ешкімді қызықтырмайды. Атақты адамдардың өмірін үлгі етудің өзі – қателік. Адамзаттың жан қалауы дәл қазір, осы сәт. Болды. Басқа формула жоқ. Секундтардан соң ол қызық емес. Мидың жаңа архитектурасының импульсы жедел ақпараттарды суретпен, дыбыспен, қозғалыспен алуға бейімделген. Ми өткен шақтың қоқыстарын жинамайды, естен шығарып тастайды. Келешекте бұл формула да ескіріп қалуы ғажап емес. Жұмыста жүрген адамның «он күн ойланайын, тоғыз күн толғанайын. Баламды бақшадан алу керек, апам ауырып қалды, тұмауратып қалдым, пәленше қайтыс болды» деген ұғым өшті. Істейсің ба – сапалы етіп беріліп істе. Істей алмайсың ба – кете бер. Жедел дамудың жолына түстік.

22.07.24

Шер қатса ішке шемен боп,
Көңілің күпті, жүрек шок.
Қуатың кеміп, құт қашып,
Ерте ме, кеш пе – денең жоқ.

Шер байлану, сосын шердің шемен болып қатуы дертке айналады. ШЕР – жылдар бойы баста жиналған жан жарақаты. Ол жарақаттың себебі де әртүрлі. Шер шыққанда көзден жас

шығады. Жас қарашықты шайып, көздің көру қабілетін жақсартады. Бойдағы құттан бөлінетін гормондар әр он екі сағат сайын мидағы нейрондарды шайып жаңартып отырады. Тән – биологиялық батарея. Сырттан келетін ақпаратты талғамай өзіне жинайды. Жиналған энергия суретке (образ) айналады, сурет құтқа (квант) айналады. Құт – үдерісте. Ол айналу керек. Айналыратын адам. Бала туылғанда шар етіп жылап туады. Тоғыз ай бойы жатырдағы тәуелді қысымнан іште жиналған шер деммен шығады. Дем пайда болғанда шер шығады. Шер шыққанда нейрон клеткаларында жаңару үдерісі жүреді.

Демнің екі түрі бар: Бай дем және Жай дем. Бай дем өкпенің астынан шығады. Жай дем өкпенің үстінен шығады. Демді дұрыс шығару техникасын ұстаздан оқып үйрену керек. Адамдардың басым бөлігі дем шығару техникасын білмейді. Білем дегендердің өзі дұрыс жасамайды. Дем шығару – терең мәні бар техника. Оны адам өмір бойы үйреніп өтеді.

25.07.24

Сексуалды сауаттылық туралы подкасттар, тренингтар көп. Бәрі шетел жобаларынан көшіріп алып айтып жүр. Қазақы дәстүрде сексуалды қарым-қатынасты «ҚҰТ АЙНАЛДЫРУ» десе ұғынықты болады. Сексуалды энергия энергияның шыңы – МЫСТЫ күшейтеді. ҚҰТ үйлесімде болу үшін үнемі айналып тұруы қажет. ҚҰТ АЙНАЛДЫРУ тоқтағанда клеткаларды құлпыртатын гормондар сарқылады. Жасушалар құрап солады. Солған жасушалар әр жерде тромбтарға айналады. Тромбтар инсульт, инфаркт, қанның бұзылуы, т.б. ауруларды қоздырады.

25.07.24

Әпкем бір естелік айтты. Өзі қатты ауырып жатыр.

«Жеті жастамын. Ініміз екеуміз сәбіз әкелуге шықтық. Сәбіз егілген жер бір шақырым. Сәбізді қазып алдық. Бір сәбізді жуып жіберіп күргілдетіп жей бастадым. Егінші әйелден сәбіздің неге жұмсақ екенін сұрадым. Әлгі әйел: «Ойбай, құдай-ай, балам сәбіздің үстіне сиіп жүруші еді, соны жеп қойған жоқсың ба?» - дегені. Шайнап тұрған сәбізді жартылай жұтып қойғанмын,

ұртымдағыны жиіркеніп түкіріп тастадым. Үйге жеткенше екі-үш рет ішім ауырып мазам кетті. Көз алдыма қап-қара өрмекші торы елестей берді. Сол ауырғаннан ұзақ ауырдым. Дәрігерлер укол салды, дәрі берді – болмады. Тамыр ұстайтын бір емшінің берген емдік қоспасын ішіп қатты құстым. Құсықпен бірге шіріген сәбіз қап-қара болып түсті. Жазылдым. Бірақ сол ұшық өмір бойы санамаңнан өшпеді. Жетпіс жылдан кейін тағы сол асқазаннан ауру болып жабысты», - деді.

Медицинада бұны психосоматика дейді. Түпсанада жатталып қалған бір ауыз сөз бүкіл ғұмырдың тас-талқанын шығарады. Тіл, көз, дуа деген ұғымдар да осы іспеттес. Нейрондық клеткалар қозып тұрғанда естілген әрбір сөз тағдырды айқындайды. Қазақ «Жақсы сөз – жарым ырыс» деп оң (позитив) құтты айтады. Психосоматика – жан мен тән. Оны зерттеуге ғалымдар бүкіл ғұмырын арнаған. Психологияны мазаққа айналдырып, «данышпан» болып күліп отыратын адамдар бар. Психосоматика, нейропсихология деген ғылымды білмеген соң сөз айтып керек емес. Әлемдегі олигархтар мен аса байлардың бәрінде әулеттік кеңесші – нейропсихолог тренер мамандар отыр. Әулеттің басшылары психолог тренерлермен бірігіп жұмыс жасаса – әулет дамиды. Кімге қандай бағытты ұстану керек өте маңызды. Ежелгі қазақтар да кеңеспей келелі іс жасамайтыны сол.

26.07.24

Қазақтың бүкіл трагедиясы әулеттің ыдырауынан басталған. Әулетті ыдыратудың небір қитұрқы әдіс-тәсілдерін меңгерген миссионерлер қазақ ішіне зымияндықпен кіріп алды. Іштей ірітті. Ағайын-туыс арасы араз болып, бір-бірімен алысты, жұлысты. Бас-басына хан, сұлтан, батыр болып, ақыр соңы бірін-бірі жойып тынды. Қорғансыз, жалғыз қалғандарын әртүрлі идеологиямен басын айналдырды. Көнбегенін шауып алды. Осылай ел бодан болды. Ғасырлар бойы санаға сіңген құлдық санадан арылудың өзі – бір қиямет. Әулеттің ықпалды болуы ел үшін маңызды. Әулет ынтымақта берік болмай дәулет көтерілмейді. Сол үшін әулет мектебін оқып-үйрену керек. «Жалғыз ағаш орман емес. Жалғыз адам қорған емес».

«Жаяудың шаңы шықпас. Жалғыздың үні шықпас» деген мақал содан қалса керек.

27.07.24

Құт жинауды бұл қазақ ұмытқан. Құттың не екенін ұқпайды. Біздің бабаларымыз құт жинау арқылы жарты әлемге әмірлік жүргізді. Сол дәуірлердегі жинаған құттың жұрнағы да жоқ. Ұстағанның қолында, тістегеннің аузында кетті. Қайран біздің бабалар, қан мен терін қара жерге төккен! Ендігі ұрпақтың құт жинауға қауқары жете ме? Құтты әуелі әулетте жинап, тәжірибе алу керек. Сосын елге жинап, мысты асыру керек. Мысың басым болса ғана құттың жиналып, басқа бақ қонары анық.

27.07.24

Мидың құты алапат. Оны меңгерген адам әлемді игереді. Мидың 3/1 бөлігі белсенді, қалғаны ұйқыда дейтін «данышпандар» бар. Ми түгел қозғалыста. Қозғалыс кезең-кезеңмен жүреді. Миды қозғалысқа түсіретін – сөз құты, көз құты, дәм құты, тән құты, жан құты, т.б. құттар. Құтты жинау техникасын білмеген адам құтаймайды.

28.07.24

Құт жинаудың кейбір техникасын өткен посттарда жаздық. «Құт көшпелі» дедік. «Құт айналып тұруы керек» дедік. Құт жаңарып тұруы керек. Жаңарып тұру үшін АЛУ мен БЕРУ концепциясы іске қосылады. Әсіресе, білім алудан және денсаулықтан қаражатты аямау керек. Шын ниетпен қиналып, тарықпай берген қаражат құтты еселейді. «Не ексең – соны орасың» деген мақалда мән бар. Күндігіне миллиондап алатын коуч-тренерлер бар. Операцияға миллиондап алатын хирургтар бар. Бұл – сен үшін жұмсалатын уақыттың ақысы. Уақыт қайталанбайды. Дүниедегі ең қымбат құндылық – алтын уақыт. Құтты шыр айналдыратын – уақыт. «Пәлен бердім, түген

бердім, нәтиже алмадым» дейтіндер бар. Нәтиже неге болмайды?

Бірінші – берген қаражатыңды қиналып күмәнмен берсең. Екінші – алған білімді құлшына пайдаланбасаң.

Емханада дәрігердің бір ауыз сөзінің өзі шипа. Курстарды оқитын адам сол курстан бір ауыз сөзді жаддыға жазып алса, соның өзі үлкен жетістік. Бір ауыз сөз жігерлендірсе, соның өзі кванттық секіріс. Бір ауыз сөз түбірімен тағдырды өзгертсе, соның өзі жетістік. Бір ауыз сөз санада сілкініс жасаса, соның өзі жетістік. Бір ауыз сөз таңқалдырса, соның өзі жетістік. Бір ауыз сөз әсер ету үшін не істеу керек?

Берген қаражатты мидан шығарып, адам өзін өзгеріске дайындап әкелуі тиіс. Міне, сонда нақ өзгеріс болатыны анық.

28.07.24

Құтты іспен жинау (интеллектуальды олимпиада, ғылым, білім, бизнес.)

Құтты күшпен жинау (спорт, қақтығыс, күш сынасу)

Олимпиада – құт жинаудың көрсеткіші. Спортшыларымыз алтыннан алқа таға берсін!

29.07.24

Құт шырқау шегіне жеткенде мысқа айналады. Мысалы: физикалық, материалдық құбылысқа айналғанда ол НАЗАРҒА ілігеді. Назардың түсуі құтты еселеп, мысты күшейте береді. Үнемі НАЗАРДА жүру құтты толассыз айналдырады. Кәдімгі таудан тасып аққан өзен секілді гүрілдеп тұрады. Құлақты жауып тыңдасаң, жан құтының дыбысын естисің. Сол дыбыс – тәндегі бүкіл жасушалардың құтты симфониясы. Олимпиада – әлем елдерінің құт жинау символы. Ежелгі бабаларымыз құтты аттың үстінде соғысып жүріп жинады. Адамның ой-санасы өзгерді, технология дамыды. Енді құтты бейбіт жолмен жинау әдісін тапты. «Спорт – елмен елді жақындастыратын бейбітшілік ұраны» дейтіні сол.

Құт жинауды әулет мектебінен үйреніп бастау керек.

30.07.24

Қарқ-қарқ дауысты қатты шығарып күліп жүретін адамдар болады. Таңқалма. Бұл бақыттан басы айналып байлыққа кенелген адамның күлкісі емес. Адам кейде терең күйзеліске түскенде осылай істейді. Түпсанадағы жан күйзелісі я көзден жас болып, я қатқыл күлкі болып кілкіп шығады. Қатқыл күлкі – күйзеліс.

30.07.24

Том-том кітап оқып уақыт өлтіріп керек емес. Алтын уақытты бағала. Қос-қос диплом алып керек емес. Қаражатты үнемде. Дәл бүгін, дәл қазір не керек, соны дәл таба біл. Қысқа мерзімді курсты оқып алып та байлыққа қол жеткізуге болады. Байлықтың кілті байларша ойлауда емес. Кілт – дұрыс әрекетте.

31.07.24

Демалысты әркім әртүрлі ұғады, бірақ түйсінбейді. Ұққан кезде түйсіну зердеге жазылады. Түйсік (сезіну) оянған кезде горман бөлінеді. Түйсікті оятатын – қиял. Қиял (воображение) жеңімпаз болған сайын шарықтай береді. Жеңімпаз болған сайын жасушалар (клетка) құлпырады. Жасушаны жиі-жиі құлпыртқан сайын шынығады, ширайды. Клеткалар ширеккен кезде бездер белсенді болады. Дәл сол кезде мидағы нейрондар жаңарады. Жаңару үдерісі болған кездегі күйді адам демалыс деп біледі. Бірақ ми ешуақта демалмайды. Клетканы ширату техникасын білген дұрыс.

31.07.24

Өткен посттарда мысқа көтерілуді жаздық. Қазақта қулық-сұмдықты меңгерген адамды «Өй, мыстан» деп кекетеді немесе әзілге бұрады. Ертегілердегі мыстан кемпір – қулық-сұмдықты меңгерген залым кейіпкер. Мыстан «мысы басым» деген ұғым шығады. Бизнестің бәрі қулыққа, пайда табуға құрылатыны анық. Саясат – қулықтың классикалық түрі. Саясатты меңгерген адам бай-бақуатты болатыны ақиқат. Қулықты ақылы асқан

адам жасайтыны тағы анық. Сонда мыс құттың еселенген образын құрайды. Мыстан СЕС, ДЕС деген қуаттар тарайды. «Дес бермеді», күші басым болды деген ұғым. «Сөзге дес бермеді» – шешен сөйледі, қарсыласты тұқыртты деген мағына. «Сес көрсетті» – образды түрде іс-әрекеттің жиынтығы. «Әйелдің артында ықпалды бір еркек тұрса – басқаға сес болады» дейді. Сес – ықпалды тіректің ұғымы. Сес, Дес Мыстың құтын шыр айналдырады әрі күшейтіп тұрады.

01.08.24

Өмір сүрудің екі денгейі бар. Бай және кедей. «Бай да емеспін, кедей де емеспін, орташа өмір сүріп жүрмін» деген ұғымдағы адам ешқашан бай болмайды. Кедейлікті мойындап өмір сүрген адам ғана бай болуға ұмтылады. Байлыққа жету үшін әулеттік құтты (эгрегор) күшейту керек.

01.08.24

Сәулет өнерінің сәні – ғимараттың қасбеті, кіреберіс есігі. Адамның сәнді қасбеті – беті мен денесінің сүйкімді жері. Ол – қою қас. Ол – қыр мұрын. Ол – бота көз. Ол – маржандай тістер. Ол – үлбіреген гүл ерін. Беттегі жарасымды ойық. Толқынды шаштар. Қылықты қимылдар. Жалпы сүйкімді бет пішіні және сымбатты дене бітім.

01.08.24

Интрига жасап мін іздеп жүретіндер болады. Аяқтан шалады. Сөзбен шағады. «Күйеу – дұшпан» деген нақылды шығарған да қазақ. Осы сөз қаншама күйеу баланың тағдырының талқанын шығарды. Осы сөз қаншама күйеу баланың қайын жұртқа сіңіп кетуіне тосқауыл болды. Осы сөзден қаншама отбасының шаңырағы шайқалды. Сол секілді «Жақсы келін – келін, жаман келін – келсап» деген сөз де қаншама келіннің қорлануына себеп болды десеңші! «Сыйға – сый» деген.

02.08.24

Уақыт көз ілеспес жылдамдықпен зымырап барады. Аспандағы планеталардың қозғалысы да жылдамдыққа көшті. Ғарыштағы қозғалыс адамзатқа әсер етеді. Мидың толқындары жедел сатыға көшті. Кванттық секіріс секунд сайын жүріп жатыр. Жасаймын дегенді ДӘЛ ҚАЗІР, ДӘЛ ОСЫ СӘТТЕ ЖАСА. БОЛДЫ. Ал одан кешіксең, мәні кетіп маңызы жойылады.

ӨТКЕН УАҚЫТ, БОЛАШАҚ УАҚЫТ – иллюзия!

АСЫҒУ КЕРЕК!

ТЕЗ ӘРІ ҰТҚЫР БОЛ!

ӘУЛЕТ МЕКТЕБІН БҮГІН ОҚЫП-ҮЙРЕН!

Емхана толған ауру адам. Жаңа технология, жаңа препараттар шығып жатыр. Ғылым дамуда. Бірақ ауруды жеңген, емделіп толық айыққан адам жоқ. Ем іздеп ой-қырды кезген жұрт. Түбі қайталап, сол аурудан қайтыс болып жатыр. Адам неге ауырады және аурудан неге толық жазылып кетпейді? Бұл – күрделі сұрақ.

04.08.24

Қазаққа ақиқат, әділет, шынайылық керек емес. Неге?

Қара, спорттық сайыста сенің тағдырыңды екі көзі бадырайған бірнеше адам шешеді. Шығармашылық сайыста сенің тағдырыңды екі көзі бадырайған бірнеше адам шешеді. Саяси сайлауда сенің тағдырыңды екі көзі бадырайған бірнеше адам шешеді. Екі көзі бадырайған ол адамдардың сана денгейі сенікінен төмен болса да, сенің тағдырыңды шешеді. Ақиқатында сайыстың нәтижесін халық, көрермен, оқырман шешу керек емес пе?

04.08.24

ОТБАСЫ ЖАНЖАЛЫ ШАҢЫРАҚТАҒЫ ҮЙЛЕСІМДІ БҰЗАДЫ. ЖАСТАР ОТБАСЫН ҚҰРАР КЕЗДЕ БІР-БІРІН ЗЕРТТЕП АЛЫП ШАҢЫРАҚ КӨТЕРУ КЕРЕК. СЕНДЕРДІҢ ТАҒДЫРЛАРЫҢ – ӨЗ ҚОЛДАРЫҢДА. ЗАҢ ҚАТАЛ!

05.08.24

Өмірде адамдардың көшіп қонуы тиылған емес.

Біреу ауа райы жайлы жерге көшеді.

Біреу жұмысы жайлы жерге көшеді.

Біреу ағайын-туысқа көшеді.

Біреу табиғаты әсем жерге көшеді.

Біреу теңізге көшеді.

Біреу тауға көшеді. Біреу бауға көшеді.

Біреу қалаға көшеді.

Біреу далаға көшеді.

Бірақ солардың бірде-біреуі сатып алған үйлерінің құтына мән бермейді. Бұрын ол үйде жақсы адам тұрды ма, әлде жаман адам тұрды ма – ескермейді. Ол үйде қандай оқиғалар болды? Бұл өте маңызды. Сатып алған үйде текті адам тұрса, сол адамның құты кейінгілерге көшеді. Олардың бағы жанып, құт даритынын ғылым дәлелдеген. Сондықтан үй сатып алар кезде оның құтына баса назар аудару керек. Құтты үйді алсаң – құт-берекең тасиды. Торсиондық өріс.

06.08.24

Құтты жинайтын да – адам, айналдыратын да – адам. Құтты айналдыратын адамның қасында жүрген немесе сол адаммен физиологиялық, биологиялық, менталдық, астралдық байланыста болған адамның бәрі құттың шеңберінде бірге айналады. Мысалы: Әулеттен президент шықса, оның құты бүкіл әулетті шыр айналдырады. Әулеттің құты тасып, бағы шабады. «Бақыттан бас айналу» деген сол. Әулеттен өнер жұлдызы, спорт жұлдызы шықса да солай болмақ. Құттың әлеуеті күшті. Құт жігерді жанып, сақты үнемі қайрап тұрады. Сағы сынбаған адамның бағы басында тұрады. Құты тірек болады. Құтты айналдыру техникасы – техниканың бабасы. Осыны білген дұрыс!

06.08.24

Байқоңыр ғарыш алаңы ретінде бекер таңдалмаған. Ғылыми мәні бар. Қазақша аты – Жеркіндік. Бұл жердің киелі екенін ежелгі қазақтар білген. Жеркіндік адамзаттың бағын аспанға ұшырып, құтын қойнына толтырып жатыр. Кие, Ие деген ұғым бар. Киелі жер, киелі мекен, киелі зат, киелі аң, киелі жануар, киелі жәндік. Ал адамға «иесі бар, мысы басым, қасиетті адам» дейді. Адамнан адамның айырмасы – оның құтында. Құты тасып тұрған адам өте алғыр өткір болады. «Жанып тұрған адам екен» дейді. Алмасты дұрыс ұстамасаң қол кеседі. Сол секілді құтты баптап дұрыс бағыттамаसाң жандырып жібереді. Нейропсихологияда оны жанып кету (выгорание) дейді.

Адам өмірге құтпен туылады. Өсе келе білместіктен құтынан ажырап қалады. Құтынан ажыраған кедей болады. Құтты жинаған бай болады. Қарапайым ғана үдеріс. Болды. Басқа формула жоқ.

07.08.24

Басты проблема – баста. «Анандай курсты алдым, мынадай курсты алдым. Миллиондап салдым. Шетелдік атақты коуч тренерлердің тренингтеріне қатыстым. Алдандым. Нәтиже алмадым» деп келетіндер көп. Неге? Өйткені ол адам саналы түрде өзгеріске дайын емес. «Ел барып жатыр, ел алып жатыр» деп дүрмекпен кеткен адамдар.

Белгілі бір температурада нан піседі. Артық кетсе күйеді, кем болса шикі. Жеміс белгілі бір мезгілде піседі. Артық кетсе – құрттайды, шіриді, кем болса – шикі. Сол секілді адамда бір іске тәуекел етпес бұрын сол істі мида пісіру керек. Содан соң «Нартауекел» деп іске кіріс. Күмәнмен бастаған істің күні көрінбес. Курсқа алдану үшін күмәнмен барсаң алданасың. «Нәтиже көрем, өзгерем» деп сеніммен барсаң өзгересің. Бұл – дәлелденген теория.

08.08.24

ӘУЛЕТ МЕКТЕБІН БАЙЛАР ОҚИДЫ. КЕДЕЙГЕ ЖАНБАҒЫС КЕРЕК. КЕДЕЙЛІКТІ МОЙЫНДАҒАН АДАМ

БАЙЛЫҚТЫҢ ШЫҢЫНА ҰМТЫЛАДЫ. БАЙ БОЛАДЫ. БҰЛ – ДӘЛЕЛДЕНГЕН АҚИҚАТ.

ӘУЛЕТ МЕКТЕБІ – ҚҰТТЫ АЙНАЛДЫРУДЫҢ ӨЗЕГІ (ЯДРОСЫ).

Құрылыс салғанда төңірегін көз түспейтіндей қоршап тастайды. Сөз тимес үшін, көз тимес үшін. Бала туғанда қырық күнге дейін көп адамға көрсетпейді. Көз тимес үшін, тіл тимес үшін. Байлықты адам жасырып ұстайды, көз тимес үшін, тіл тимес үшін. Мақсатты жобаны ешкімге айтпай құпия ұстайды, тіл тимес үшін, көз тимес үшін. Курста оқығанды ешкімге айтпайды, ынтаны өлтірмес үшін. Үй, машина сатып алар кезде ешкімге айтпайды. Асыл арманды жария етпейді, басқалар көшіріп алмас үшін. Идеяны айтпайды, басқалар ұрламас үшін. Сөз бен көздің құты өткір. Байлық, құпияны жақсы көреді.

«Терең өзен үнсіз ағады» (қытай мақалы).

09.08.24

Қоғам бай мен кедейге бөлінді. Ақиқат. Ақиқатты мойындау керек. Байлар байлықтың құпиясын үйретпейді. Үйрететін – сол байларды зерттеген оқымыстылар. Кедейлікті мойындау – байлыққа баратын алғашқы баспалдақ. Кедейдің құты бар, бірақ тірегі жоқ. Тірек болу үшін құт жинап тасыту керек. Құт жинау ересен күш-жігерді қажет етеді. Сананы өзгерту – сапаны жақсарту. Әулет мектебінен оқып-үйрен.

10.08.24

Бір адамдар болады: қабілет қоры әлеуеті (потенциал) бар, бірақ соны керек бағытқа жұмсай алмайды. Енді бір адамдар болады: қабілет қоры жоқ, бірақ бар секілді көрсетеді. Байлану деген бар. Пайдалы байлану, пайдасыз байлану. Пайдасыз байлану – мәжбүрлі байлану. Өткен посттарда айттық. «Басын дуалап, байлап алды», «Баспен байланды» деген сөздер бар.

Біреу жұмысқа байланады.

Біреу бала-шағаға байланады.

Біреу байға байланады.
Біреу қатынға байланады.
Біреу бизнеске байланады.
Біреу саясатқа байланады.
Біреу жүрекпен жүректі байлайды.
Біреу қалаға байланады.
Біреу далаға байланады.

Әркімнің байлануы әртүрлі. Байлану дағдыға, әдетке айналады. Байланудан ажыраған кезде адамның сағы сынады. Сағы сынғанның басынан бағы ұшады. Бақ ұшқанда құт қашады. Құтты қашырмас үшін әулет мектебін оқу керек. Сақты сындырмаудың бірден-бір кепілі осы.

11.08.24

ТАҢНЫҢ АРАЙЫ!
ТӘҢІРДІҢ ТІЛЕУІ!
АЛЛАНЫҢ ҚАЛАУЫ!
ҚҰДАЙДЫҢ БҰЙРЫҒЫ!
НҰР БАСТАП КЕЛДІ!
МЫСЫМ! ДОСЫМ! ДӘУЛЕТІМ! БАҒЫМ!
ЕЙ, АЛТЫН ҚҰТЫМ, ЕЙ, АЛТЫН ТАҒЫМ!

11.08.24

Грекияда Олимп деген таудың биік шыңы Митикастың биіктігі - 2917м.. Аңыз бойынша грек құдайларының мекені. Зевстың отырған тағы бар. Тақ – құттың символы. Олимпиада ойындарында әлем елдері құт жинау үшін жарысқа түседі. Құт жинаудың екі түрі бар:

Іспен құт жинау – бейбіт жолы (Спорт, өнер, интеллектуальдық жарыстар).

Күшпен құт жинау жолы (қақтығыс, қысым жасау, соғыс).

Құт тасырудан алда тұрған мемлекеттер – құт жинау және құтты сақтап еселеу техникасын меңгерген елдер. Менің «құт жинау, құтты айналдыру техникасын білу керек» деп қақсап жүргеніме көп болды. Құты тасыған ел бай-бақуатты, дәулетті болатынын білген соң айтып жүрмін. Біз елдің құтын жинау

техникасын іске асырмасақ, көштің соңында қаламыз. Құты қашқан ел кедей елге айналады.

Хантәңірі шыңы биіктігі – 6695м.. Зевстың тақ шыңы – 2917м..

12.08.24

Құтты шақыратын – үн. Үн құтты шыр айналдырады. «Үніңді шығарма» деген – «Құтыңды айналдырма» деген пайым. Шыр айналған құт сөзге айналады. «Сөз сүйектен өтеді, таяқ еттен өтеді». Сөздің құтты айналдырудағы алапат күшін айтып тұр. Қайтыс болған адамды жуар кезде «сүйекке түсу», ал шығарғанда «сүйекті шығару» дейді. Сүйектегі жасушалар сүйек шірігенше мәңгі тірі. Қайтыс болған сүйекке дауыс салып жоқтау айтатыны сол. Сүйек естиді. Кімнің даусы екенін ажыратады.

Өншінің даусына адам елтиді, еліктіріп, желіктіріп әкетеді. Міне, үннің құдыреті! Ал ол сөзге айналғанда құтты еселеп тасытып жібереді. Сөзбен тоқтатуды «дипломатия» дейді. Құтты ең көп жинайтын – көшбасшылар. «Халықтың құты ханда» деп бекер айтпаған. Құт жинау үшін әулет мектебінен өту керек.

13.08.24

Адамның өз-өзін бағалауын қалай білуге болады?

Даму курстарына келген адам өз-өзінен қаражатты аямайды. Көздері жанып, жүрегі алып ұшып, тау қопарып, тасты жаратындай жігері жалындап тұрады. Ал тапқан қаражатын қалтырап жұмсап «Ақшам жоқ» деп жүретін адамдар денсаулықтан айырылады. Денсаулықты құртатын: үрей, күмән, шектен шыққан мораль, елдің сөзі. ЖОЛҒА ШЫҚТЫҢ БА - ҮДЕРІСКЕ ТҮСТІҢ! Ешкімді тыңдама, ішкі түйсігің мен қабілетіңе сенім арт – нәтиже аласың.

14.08.24

Бұл туралы өткен посттарда жазылды. Еске салайын. Адамның адаммен араласуы, кездесуі, тілдесуі, көрісуі, құшақтасуы, бірге тамақ ішуі, бірге жатуы, бірге жүріп тұруы, бірге тіршілік етуі маңызды. Осы қарым-қатынасты сапалы құру үшін жеке бас тазалығы (гигиена) аса қажет. Қоғамдық көлік, такси, самолет, поезда жүргенде тер сасып, шуаш сасып жүретін адамдарды жиі кездестіруге болады. Ауыздан немесе жел шыққанда сасық иістің шығуы ішкі құрылыстың бұзылғанын айғақтайды. Дереву ем жасау керек. Қолтықтан, денеден сасық иісті шығуы ішкен-жеген асқа қатысты. Дереву тамақтың сапасына назар аудару керек. Дәрет алудың өзі – жеке бас гигиенасын сақтаудың тамаша тәсілі. Адамды адам болсын, ой-санасын дамытсын деп ғасырлар бойы оқытса да әлі хайуани күйден арылмады. Басты проблема адамның тектік қабілеті мен қасиетінде болса керек. Адамзаттың тегін асылдандыру заманы түбінде бір келері хақ.

14.08.24

Ақша таппайтын адам жоқ. Адамның бәрі ақша табады. Бірақ біреу көп табады, енді бірі аз табады. Ақшаны көп табу үшін құтты (биоэнергия) ретке келтіру керек. Құтты ретке келтірмей қайда барсаң да ҚАРАЖАТ СЕНІ ІЗДЕМЕЙДІ, СЕН ҚАРАЖАТТЫ ІЗДЕП ЖҮРЕСІҢ!

Біреулер шет елге барып жұмыс жасап жүр. Шет елде түске дейін ұйықтап, барғысы келсе барып, барғысы келмесе сылтау айтып жата алмайды. Жұмыс жасамаса аштан өлері анық. Сондықтан қаласа да, қаламаса да құтты (биоэнергия) айналдыруға мәжбүр. СОЛ ЭНЕРГИЯМЕН ЕЛДЕ ЖҰМЫС ЖАСАСА, ДӘЛ СОНДАЙ ҚАРАЖАТТЫ ОСЫҢДА ДА ТАБАДЫ. ОЛ ҮШІН ҚҰТТЫ РЕТКЕ КЕЛТІРІП, АЙНАЛДЫРУ КЕРЕК. ӘУЛЕТ МЕКТЕБІН ОҚЫП-ҮЙРЕН.

15.08.24

Байлану туралы өткен посттарда жаздық. Өзгеріс жасайтын адамның ой-санасы тәуелсіз болады. Жаны жалғыз. Жаны,

санасы әлдебір нәрсеге байланған адам кванттық секіріс жасай алмайды. Арқандалған ат секілді арқан бойымен шабады да жүреді. Кванттық секірісті үнемі үдерісте жүретін адамдар ғана жасайды. Бір адамдар болады: курсқа барады, «өзгерем» дейді ниет бар, ынта жоқ. Ынта деген бар болмысымен сол бағытқа түсу, зейінді қою, назарды салу, ештеңеге байланбау. Ал олар не істейді?

Курста отырып бала-шаға, ағайын-туыс, дос-жаран проблемасымен айналысып отырады. Оқуға келді ме - зейін оқуға, жұмысқа келді ме - зейін жұмыста болуы тиіс, сонда нәтиже алады. Ынта мен зейін шашырап тұрғанда курс тұрмақ, Оксфордты бітірсе де байлықтың шетін ұстай алмайды. Кез келген нәрсеге зейін қойып, ынтамен кіріскенде үдеріс жүреді.

16.08.24

Андрологтар айтыпты «18-27 жас аралығында ұрықтың сапасы күшті болады. Ал одан кейін ұрықтың сапасы болмайды» деп. Оттапты!

Әй, сонда отыздан кейін туғызған баланың бәрі сапасыз ұрықтан туған ноқалай ма? Бір ғалымдар, керісінше, ақыл тоқтаған кезде жасаған бала ақылды болады деп жүр ғой. Ұрықтың сапалы болуы ішпек-жемекке және көңіл-күй мен бойдағы ҚҰТТЫҢ айналуына байланысты болмақ. ҚҰТЫҢ тасып тұрса – ұрығың ұршықша айналып, жатыр деген алтын сандыққа дәл түседі. Ұрықтың сапасы Марсқа барып келсе де жойылмаған. Тоқсанбай, Жүзбайлардың өмірге келуге қақысы бар!

16.08.24

«Әулет мектебін оқып-үйрен, оқып-үйрен» деп не үшін қақсап жүрмін? Қуанышта, қайғыда әулеттің атқаратын ролі өте маңызды. Әулет – қайғыда арқасүйер, сынып кетуден сақтайтын ақылшы. Қуанышта арқасүйер, марқайып мақтануға тұрады. Әулетінде ынтымағы жоқ жұртты көрдік, әсіресе, қалалық жерде. Өз проблемасымен өзі оқшау қалады. Кейбірі діни сектаға жем болады. Кейбірі ішіп кетеді, т.б.. Әулет балаға

жастан тағдырдың қайғысы мен қуанышында қалай өзін тік ұстап өтуді үйрету керек. Арқасүйері қайтыс болғанда оның ісін кім жалғастырады? Жиған байлығын талан-таражға салмай, әділ бөлуді үлкендер тірі кезінде белгілеп қоюы керек. Әйтпесе талай байдың бала-шағасы байлыққа таласып, бір-бірімен соттасқанын естіп жүрміз. Әулет мектебі сол үшін керек.

17.08.24

Белсенді адамдар болады. Елдің алдына шығып НАЗАРҒА ілігеді. НАЗАРҒА іліккен кезден бастап ол адамның ҚҰТЫ айналады. Тоқтамау керек! ҚҰТТЫ айналдыра бер, айналдыра бер. ҚҰТТЫ айналдыру техникасының бәрін пайдалан. Біздің курстан оқып-үйрен. Сол кезде құт көтеріледі, тасиды. Сүттің тасуы секілді. Елдің алдына шығып НАЗАРҒА іліккен адамды жұрт қызғанады. Қызғаныштан белсенділерге клеймо тағады. «Алаяқ» дейді, «Арсыз» дейді, «Оңбаған» дейді, «Сұмырай» дейді, «Қыртыңбай» дейді, «Жезөкше» дейді, «Долы» дейді, «Есалаң» дейді, «Қума» дейді, «Әперис» дейді, «Өтірікші» дейді. Дей берсін! Деген сайын белсендінің құты қатты айналады. Деген сайын белсенді адам байи түседі.

«Заманың түлкі болса тазы боп шал» деген ежелгі қазақтардың бәрі даланың коуч-тренерлері болған секілді, ә.

17.08.24

КӨЗДІҢ ҚҰТЫ – КӨРУ.

Көздегі құт мидағы нейрондардың магниттік өрісі арқылы шығады. Мида қандай ақпарат болса, көз сол ақпаратты сыртқа шығарады. Ашулы адамның көз жанары шытынап, от шашып тұрады. Қатігез адамның көз жанары суық болады. Махаббатқа мас болған адамның көз жанары тұнық болады. Мейірімді адамның көз жанары күлімдеп тұрады. Арманшыл адамның көз жанары жанып тұрады. Бай адамның көз жанары нұрланып тұрады. Ауытқушылық бар адамның көз жанары тұманданып тұрады. Ішімдікке, психотроптық препараттарға уланған адамның көз жанары әйнек болып тұрады. Ой-сана қандай құтты жасушаларды сіңірсе, көзден сондай құт бөлінеді. Көз тек

сұлулықты, әдемілікті, әсемдікті, сәулетті, қуанышты, салтанатты көру керек. Көз қуану керек. Оң өріс. Бай сана.

18.08.24

ҚҰЛАҚТЫҢ ҚҰТЫ – ЕСТУ.

Құлақ жақсыны да, жаманды да естиді. Үн арқылы миға сигнал кіреді. Қандай ақпарат – ми сондай әрекет жасайды. Ми шыныққан болса, ақпаратты сүзгіден өткізіп, өзіне қолайлы әрекет жасайды. Ми шынықпаған болса, қалай естіді, солай қайталайды. Құлақ тек жақсы әуенді есту керек. Құлақ жанға жайлы сөздерді есту керек. Құлақ қуанышты хабарды есту керек. Құлақ естіген үннен ләззат алу керек. Құлақ қуанып жүру керек. Бай сана.

18.08.24

ТІЛДІҢ ҚҰТЫ – СӨЗ. Мидағы сүзгіден (синтез) өткен ой сөзге айналады. Сөзде ұйық (вибрация) бар. Сөздің ұйығына бір ілінген адам оған тартылады. Сөзбен ауырады. Сөзді көркемдеп айтуда тілдің ұтқырлығы маңызды. Сөзді тауып сөйлеу. Сөзді орынды жерде қолдану. Сөзді миға дәл жеткізу. Сөзбен манипуляция жасау. Сөзбен сананы ұйықтату. Сөзбен сезімді балқыту. Сөзбен қиялды ұшыру – тілдің әрекеті. Тілден бал тамызатындар тілдің құтын айналдырады. Тіл тек адамды қанаттандыратын жақсы сөзді айтуға машықтануы керек. Бай сана.

19.08.24

СӨЗДІҢ ҚҰТЫ – ТОЛҚЫТУ. Сөзді зердеге жеткізіп айтса, түйсік тулайды. Түйсік тулағанда сезім оянады. Сезім оянғанда махаббат гүл ашады. Махаббаттан ғашықтық жұпар исі аңқиды.

ҮННІҢ ҚҰТЫ – ТОЛҚЫН. Бұл да дәл осылай миға әсер береді. Үннің интонациясы құбылғанда жан елітеді. Клеткалар қуанып билейді, үнге қосылып ыңылдайды. Ғажап, ә!

Сөз бен үн – ғажайып оркестр!

Сөз бен үн үйлескенде құтты еселеп көтеріп жібереді. Адамдардың әуенге елітіп, желігіп билейтіні немесе мұңға батып жылайтыны сол. Түпсанадағы сезімдерді қозғайды.

Жанға жайлы, ғажайып әуендер мен сөздерді санаға сіңіріп жүру керек. Бай сана.

19.08.24

ӨЗЕКТІҢ ҚҰТЫ – АС. Өзекке құнарлы ас түскенде сөл бөлінеді. Сөл асты сұрыптап қуатқа айналдырады. Қуат қанның құрамын күшейтеді. Алма-кезек қуат алмасу арқылы тәннің құтын көтереді. Денсаулықтың қандай болатыны ішпек-жемек ас-суға байланысты. Өзектің құты ас арқылы айналып, бүкіл жасушаларға нәр беріп тұрады. Күнделікті дұрыс тамақтану керек. Тамақты дұрыс жеудің техникасын білу керек. Қандай көңіл-күймен дайындалған ас – бұл маңызды. Бірақ сол құтты бір сәтте қашыратын – санаға түскен үрей. Үрей ішкен-жеген асты уға айналдырып жібереді. Үрей, күйзеліс адамды бірнеше секундта күйретіп тастайды. Ал оған қарсы тұру үшін құтты жинап күшейте беру керек. Бай сана.

20.08.24

**ҚОЛДЫҢ ҚҰТЫ – ІС.
АУЫЗДЫҢ ҚҰТЫ – ТІС.**

«Көз қорқақ, қол батыр» дейді. Қол – бесаспап. Ананың қолы басыңнан, маңайдан сипағанда құт дарытады. Нәрестенің денесін майлап сипағанда күш береді, шипа болады. Қолмен адам емдеуге болады. Қолмен адамға зиян келтіруге болады. Қолмен ғажайып суреттер салып, ғажайып дүние жасауға болады. Қолмен қару жасауға болады. Қолмен ас ішеді. Қолмен еңбек етуге болады. Қолмен ғажайып музыка туғызуға болады. Қолмен техника басқаруға болады. Қолмен ғашықтардың сезімін паш етуге болады. Қолмен бір ұрып талдыруға болады. Қолдың құты – ойдың құты. Қолмен шығарма жазуға болады. Оны тасыту үшін қолды үнемі шынықтыру керек. Саусақтың жаттығуларын жасап жүру керек. Қолды жасампаздыққа пайдалану керек. Бай сана.

20.08.24

ЖҮРЕКТІҢ ҚҰТЫ – МАХАББАТ. Махаббат әуелі мида пайда болады, сосын жүрекке түседі. Жүрекке түскен махаббаттың құты еселенген алапат болады. Махаббат жолында, Отан үшін жан пида. Махаббат жолында екі дос дұшпанға айналады. Махаббат жолында таққа талас. Махаббат жолында сұлуға талас. Махаббат жолында қаражатқа талас. Махаббат жолында ғажайып ғылыми жобалар пайда болады. Махаббат жолында ерліктер жасалады. Ой-ой-ой-ой!

Жүректің құты мимен үйлескенде кванттық секірістер болады. Жүректің құты жанғанда көзде от пайда болады. Сол оттың құты тыныш жатқанды тұрғызады. Сол оттың құты асауды жуасытады. Сол оттың құты миды айналдырып байлап тастайды. Сол оттың құты өтірікті шындай қылады. Сол оттың құты адамды образға кіргізеді. Сол оттың құты назарға салады. Ғажап, ә!

21.08.24

ДЕМНІҢ ҚҰТЫ – АУА. Миға кислород дұрыс жетпесе ми семеді, клеткалар өледі. Дұрыс дем алу құтты айналдырады. Дем алудың ең жоғарғы импульсы – өксік. Өксік кезінде дельта толқынды діріл пайда болады. Өксік құтты шыр айналдырады. Өксіктің оң қуаты құт шақырады. Бай сана.

21.08.24

ТӘННІҢ ҚҰТЫ – ИІС. Сәбидің денесінен шыққан қышқыл сүтті тердің ісі жағымды. Қол жұмысын көп істегенде денеден шығатын мөлдір ащы тер ісі жағымды. Жамбас түйістіру кезінде шығатын мөлдір ащы тер ісі жағымды. Жағымды иіс құтты айналдырады. Құтты айналдыратын иіссу өте қымбат тұрады. Жұпар иіске клеткалар мас болып билейді, әндетеді. Жұпар иіске адам ынтық болады. Қымбат иісрудың қадір-қасиетін білетін адамдар бірден назар аударады. Назар түскен жерде құт шыр айналады. Иісрудың құпиясы – құт жинау. Бай сана.

22.08.24

МИДЫҢ ҚҰТЫ – ДЕМ. «Демі таусылды» деп жатады. Дем біткенде жүрек тоқтайды, бірақ мидың клеткалары біршама уақытқа дейін жұмыс істеп тұрады. Сосын кезекпен-кезек жасушалар сөне бастайды. Аштыққа адам ұзақ шыдайды. Демге минуттардан артық шыдау мүмкін емес. Демді оң өріспен алу маңызды.

Жағымды әуен тыңдағанда дем нейрондарды құлпыртады.

Би билегенде нейрондар құлпырады.

Ән айтқанда нейрондар құлпырады.

Жамбас түйістіргенде нейрондар құлпырады.

Маңызды істі аяқтап, нәтиже алғанда нейрондар құлпырады.

Рахаттанып күлгенде нейрондар құлпырады.

Кванттық секіріс жүріп өткенде нейрондар құлпырады.

Ғашық болғанда нейрондар құлпырады.

Нейронды жиі-жиі құлпыртып тұру пайдалы. Нейронды құлпырту дем арқылы жүреді. Дұрыс дем алу техникасын үйрену керек. Бай сана.

24.08.24

ЖАННЫҢ ҚҰТЫ – ЛӘЗЗАТ. Адам көптен жоспарланған бір ісін бітіргенде, нәтижесіне қарап ләззат алады. Қатын аман-есен босанғанда, нәтижесіне қарап ләззат алады. Адам біреуге сыйлық жасап қуантқанда, нәтижесіне қарап ләззат алады. Махаббатпен жамбас түйістіргенде нәтижесіне қарап ләззат алады. Ләззатты беретін – үдеріс. Үдеріс тоқтағанда жан мен тән кеселге ұшырайды. Кесел құтты қашырады. Құт қашқанда бастан бақ ұшады. Болды. Сосын өшеді. Құтты айналдырудың техникасын білмей, адам бастағы бақ пен дәулетті ұстап тұра алмайды.

25.08.24

«Әулеттің басынан бақ тайды, құты қашты» деп жатады. Бақ басқа қонады. Ол – тәңірден, құдайдан, алладан келетін қуат. Ол – ғарыштан келетін күш. Құт белге жиналады. Ол –

ынта, қабілет, қасиетпен жиналатын қуат. Ол – жерден келетін күш. Осы екеуі жүректе қосылғанда алапат құтқа айналады. Жүректе қосылуы үшін адамның қабілет қасиеті ашылуы тиіс. Қабілет қасиеті ашылу үшін ол әулетте шындалуы керек. Әулеттің тәртібі, әулеттің бірлігі, әулеттің эгрегоры тұрақты айналып тұруы тиіс. Құтты айналдыру. Құт дұрыс айналмаса әулеттің тоз-тозы шығып, басынан бағы таяды. Әулет мектебі – өмір мектебі.

26.08.24

Ақшаның құты – адамда. Ақшаның құтын айналдыру үшін адамзат неше түрлі айлаға барады. Өзін ұтымды сату жолында өнерін салады. Кімнің шеберлігі басым, сол ілгері шығады. Назарға түседі. Назарға іліккен адамның құты шыр айналады. Ақша – адамзатты қозғаушы мотиватор. Ақша «қолдың кірі» емес. Ақша – қолдың құты. Ақшаң көп болса талтандап жүресің. Ақшаң аз болса жалтандап жүресің. Адамзат өз бойындағы қабілет қасиетін ашу арқылы нан табады. Жанталасып ой мен қырды кезеді. Несібесін теріп жейді. Оны құт жинау десе болады. Бай сана.

27.08.24

Біздің әйелдер мен еркектердің 99% жамбас түйістіруден сауатсыз. Сол сауатсыздықтың соңы әртүрлі ауруларға душар етеді. Сол сауатсыздықтың соңы әртүрлі депрессиялық ауруларға апарады. Сол сауатсыздық жыныстық қарым-қатынастағы түрлі проблемаларды туғызып отыр. Жамбас түйістірудің өз мәдениеті бар. Ал адамдардың басым бөлігі жабайы инстинкпен қарым-қатынас жасауға бейім. Ол – ой-сана деңгейінің жануарлық өлшемнен шықпай қалғанының белгісі. Адамның адамға деген құрметі болуы тиіс. Адамша бір-бірінің сезімдерін сезіне отырып, құрметтей отырып қарым-қатынасқа барғаны абзал. Олай болмаған жағдайда қақтығыс, реніш болатыны анық. Адамға ұнамай тұрған тамақты қалай «же» деп зорлайсың?

27.08.24

Құттың жүру жолы – омыртқа. Жұлындағы жүйке талшықтары арқылы сезімдерге белгі береді. Белгі екі түрлі: ауырсыну және ләззат алу. Құт тасығанда ләззат алу – рахатқа бөлену. Ауырсынғанда – қиналу, азаптану. Құтты айналдыру техникасы – техникалардың ең маңыздысы және ең өзегі. Оны білген адам – сөзсіз өмірді анық сүрген бай-бақуатты адам. Ал оны білмеген адам – босқа алтын уақытты асхана мен дәретхана ортасына арнаған қарапайым адам.

27.08.24

Еңсені «тік, биік» деп түсіндіреді сөздік. «Еңсесі түсіп кетіпті», «Еңкіш тартыпты», «Еңсесін көтере алмай қалыпты», «Еңсем түсіп тұр» дейді.

Еңсе құттың жүретін жолы омыртқаға байланысты. Құты тасып тұрған адамның еңсесі биік болады. Сағы көтеріліп тұрады. Сағы сынғанда еңсесі түсіп, бүкшиіп қалады. Құттың жүретін жолы жабылады. Байлықтан, дәулеттен айрылады. Құса болады. Құсалықтан өліп кететіндер де бар.

Құтты жинау техникасын білген дұрыс.

28.08.24

Әулет мектебі не үшін керек?

Әулеттің ынтымағы мен берекесін, құты мен қуатын сақтап тұру үшін керек.

Әулетте әркім өз орнында.

Ата аталық ақылын айтады. Ана аналық парызын өтейді. Аға ағалық қолдауын білдіреді. Жеңге жеңгелік қамқорлығын жасайды. Келін келіндік міндетін атқарады. Ұл ұлдық көмегін тигізеді. Қыз қыздық қызметін жасайды. Құда-жекжат, күйеу бала, дос-жаран өз орнында. Әулет әулеттік стратегиясын жасайды. Әулеттің проблемасы ол әулет ішінде шешіліп отырады. Сырттың адамына әулеттің проблемасын талқылауға тыйым салынған. Бұрынғы қазақтар дәл осылай әулетті дамытып отырған ғой.

Ал қазір ше?

Әулет деген ұғым – қуаныш пен қайғыда каспиден қаражат лақтыру. Болды. Міндеттен құтылды деп ойлайды. Әулетпен бірге болып, бір-біріне қамқор болу деген жоқ десе де болады. Әулет деген аты бар. Бірақ әулеттік ынтымақ, бірлік жоқ. Әркім өз проблемасымен өзі алысып жүреді. «Жалғыз ағаш орман емес, жалғыз адам қорған емес». Әулет берік болмай, құт дарымайды. Әулет мектебі.

29.08.24

Жер бетіндегі халықтардың туа бітті санасына сіңірген мифологиялық құдайы, қасиет тұтатын тұғыры болады. Қытайлар айдаһар мен феникс құсын тұғыр қылған. Жапондарда солай. Феникс – мифологиялық ғажайып құс. Мәңгі өлмейтін құс. Жанып кетіп, күлінен қайта пайда болатын қасиетті құс. Феникс – күннің символы. Құттың символы. Мәңгіліктің символы. Түркі халықтарында даланың арланы (қасқыр) және самұрық құс – тұғыр. Бұл символдар не үшін керек? Елдің бірлігін, ынтымағын сақтап, құтты тасыту үшін керек. Ежелден адамдар санасында иесі бар адам деп патшаларды пір тұтқан. Қасиетті, құтты зат деп патшалардың тұтынған, ұстаған, қолымен жасаған заттарын айтқан. Сондай-ақ жан-жануар, құстарды да кие тұтқан. «Құтты қоныс», «Киелі жер» деп құты тасыған мекендерді айтқан. Әлемдегі миллион долларға бағаланып, аукционнан сатылап жататын атақты адамдардың ұстаған заттары, салған суреттері – құт жинаудың тәсілі.

30.08.24

Бақ басқа қонады. Ұққан адам бақты баянды етеді. Бақты баянды ету үшін ой-сананы үнемі дамытып, өсіріп, үйреніп отыру керек. Адамның ой-санасы өсіп, қиялы ұшқыр болған кезде, тобыр қоғам оны түсінбей дал болады. Саналы адамның істеген ісі, сөйлеген сөзі тобырдың құтын қашырады. Құты қашқан адам ызақор, жанжалшыл, ашушаң, қырсық, іші тар, қызғаншақ болады. Санасы өсіп қатардан озып кеткен адамның

аяғына жабысып, қатарына қоспақ әрекет жасайды. Буллингтің түр-түрін істейді.

Неге? Себебі өзі сияқты адамның көп болғаны тобырға тиімді. Тобыр көптігімен мақтанады. Тобыр физикалық қара күшке ие. Қазақтың «Көп қорқытады, терең батырады» дейтұғыны сол.

31.08.24

Бір адамдар болады өзгенің көңіл-күйімен, өзгенің сөзімен, өзгенің ықпалымен өмір сүретін. Өз тәжірибесі жоқ. Өз тұжырымы жоқ. Өзінің сәтсіздіктерін, кемшіліктерін, қырсық мінезін біреуден көреді. Қазақта ондайларды бәлекор, «тыша алмай қалса да біреуден көреді» дейді. Ондай адам көрсең – қаш. Оның энергиясы көшуі мүмкін. Оның сәтсіздігі көшуі мүмкін. Позитив адамдармен дос бол!

01.09.24

Өткен бір постта бұл туралы жаздым. Ешкім мардымды жауап бере алмаған. Тағы еске салайын дедім. Бұл өте маңызды. Бір адамдар болады, өте кедей тұрады. Лап етіп бір сәтте байып шығады. Үлде мен бүлдеге оранады. Атақ-даңқы шығып, масайрап қалады. Енді бір адамдар болады туа бітті байлықтың, дәулеттің ішінде өседі. Бір сәтте сол байлықтың бәрінен айрылып кедейленіп қалады. Енді біреулер өмір бойы адал еңбекпен өмірін өткізеді. Бірақ, байымайды. Ал, жұмбақ. Бұл оқиғалардың кілті қайда?

02.09.24

Қиялды (фантазия) ояту өте маңызды. Қиялды дұрыс бағытқа ояту үшін адам өз-өзімен күнде жұмыс жасау керек. Санадағы қатып қалған консерваторлық ой жүйесінің күлталқанын шығарып бұзу керек. Адамды тежейтін, дамытпайтын – «ел не дейді?» деген ұстаным. Елге сенің бар-жоғың қызық емес. Өмір – сенікі. Оны өзгерту, өзіңді дамыту саған керек. Қиял ашылғанда еркіндік пайда болады. Еркіндік бойдағы

дарынның, таланттың ашылуына ықпал етеді. Еркіндік құтты жинайды. Еркіндік құтты айналдырады. Құт жинау техникасы – техникалардың бабасы.

03.09.24

Ақшаны бәрі табады. Ақша таппайтын адам жоқ. Бірақ санаулы адамдар ғана бай болады. Неге?

Машина сатып алар кезде адамдар әуелі оның сыртқы дизайнына назар аударады, сосын сапасына қарайды. Бриллиант сатып алар кезде адам оның сыртқы сұлулығына, тартымдылығына қарайды. Бұл дүниелердің бәрін адам жасады. Әлемде миллиардтарға сатылатын, патшалар ұстаған антиквар заттар бар. Атақты суретшілердің картиналары бар. Бәрі адам қиялынан туған. Қиялдың құты. Құтты айналдырудың нағыз шеберлері. Құт жинау техникасын оқып-үйрену қажет.

04.09.24

«Қатын жолда, бала белде», «Елден кетсең де, белден кетпе» деген нақыл сөз бар. Бел омыртқа – адамның тірегі. Құт мидағы безде пайда болған сұйықтық арқылы жүрекпен жүріп белге, белден жұмыртқаға түсіп, ұрық жасап шығады. Бір бөлгенде 5000-нан жоғары ұрық шашады. Бір ғажабы, соның біреуі ғана әйелдің жатырына жетеді. Құт дариды. Әйелдің құты мида пайда болып, жүрек арқылы белге, белден жатырға белгі береді. Жатыр түктері магниттік клеткалардан тұрады. Айналып келгенде екі белдің белсенділігі арқылы құт айналады. Құттың температурасы шегіне жеткенде адам пайда болады. Бала дүниеге келгенде құтты болсын айтады. Құттықтайды. Бұл шаңыраққа құттың келгенін түпсана мойындап, тілге салып тұр. Ал сол келген құтты отбасы мүшелері қалай бағалайды? Қалай баптайды? Соған қарай әулеттің құты тасиды немесе құты жасиды. Ғажап, ә!

05.09.24

Ғылымда телепортация деген ұғым бар. Соңғы жылдары дәлелденді. Бұл бұрын «күмәнді» деп, мойындалмаған. Кванттық өріс, торсиондық өріс айналымға түскен соң бұрын

«шарлатан» деп мойындалмаған талай дүниелерге қайта жан бітті. Телепортация – деген көшіру. Ауруды көшіруге болады. Жаңбырды жауғызуға болады. Жаңбырды тоқтатуға болады. Дауылды тұрғызуға болады. Дауылды тоқтатуға болады. Адам басындағы құтты көшіруге болады. Құтты өшіруге болады. Адам басындағы бақты көшіруге болады әрі өшіруге болады. Құтты айналдыру арқылы тағдырды өзгертуге болады. Бұлардың бәрінің техникалары бар. Оны адамзат білуі тиіс.

05.09.24

Алаяқтар туралы көп жазамын. Адам зерттеу саласында отыз жылдан аса тәжірибем бар. Адамдардың басым бөлігі жасынан ертегі-аңыздардың образын зердесінде елестету арқылы сақтап алады. Есейгенде сол образдармен бетпе-бет келеді. Ми оңай жолын таңдайды. Алдап, өтірік айтып, білдірмей ұрлық істеп, тез байып жатқан адамдарды көреді. Мидағы образ Алдаркөсені, қырық өтірікті айтатын Тазша баланы таңдайды. Әуелі байқап көреді. Өтірігі өтсе қайталайды. Сосын біржола алаяқтыққа түседі. Алаяқтарды медицинада, саясатта, өнерде, т.б. саладан кездестіруге болады. Оларға күзде, көктемде қозатын нарцисстер мен шизиктерді қоссақ, қоғамның бет-бейнесі көрініп тұрады. Олар біздің ортамызда қайырымды, қамқор болып көрінгенмен, түпкі мақсаты – бас пайдасы. Тек оны тап басып тани білу керек.

05.09.24

Бай-бақуатты, бірақ басынан бақ ұшқан, құты қашқан адамдар көп. Олардың көбі психикалық ауруға шалдыққан. Ауру екенін өздері білмейді. Күз, көктем айларында олардың белсенділігі артады. Бақ неге ұшты?

Құт неге қашты?

06.09.24

Қызғаншақ, өкпелегіш, қырсық, мақтаншақ, нарцисс, алаяқ, өзімшіл қырттарға назар аударып уақыт бөлмеу керек. Назар аударсаң – олардың құты айналады. Назар аудармасаң –

өздігінен өшеді. Қоғамды кері тартып дамытпайтындар да – осы типтес адамдар. Оларда вампирлік қуат болады. Назар салған адамдардың қуатын шаңсорғыш секілді сорып алады.

06.09.24

$6+6+6=18$. $1+8=9$ күйретуші ҚҰТ.

$9+9+9=27$. $2+7=9$ жасампаз ҚҰТ.

Адам санасының даму шкаласы 9. Тоғыздан кейін шексіздікке кетеді. 6 шкаладан өткен соң ғана адамзат жасампаздықтың мәнін ұғады. Ал әзірге тек күйретушілік санада.

07.09.24

Қазақ – ұлттық тамырдан ажыраған ел. Ұлттық тамырдың басты қағидасы қандай еді?

Ол әсіре сезімдерге бөленген адамдардың айтып жүрген, ұлттық тар шеңберден шықпай қалған ой-сана емес. Ұлттық тамырдың басты қағидасы – «Адамды ұлтына, нәсіліне, дініне, тіліне қарап бөлме. Адамның адамгершілік қасиетіне қарап бағала!».

Осындай ғажайып ой-санамен бабаларымыз құтын жинады. Құт жиналып шегіне жеткенде тасиды. Құт тасығанда басқа бақ қонады. Құтты тасыту техникасы ғажап енді!

08.09.24

Саналы адам және санасыз адам деген ұғым бар. Саналы адамның ой-санасы ұшқыр, өзіндік адамгершілік қағидалары берік, шынайы болады. Адамгершілік қағидалардан өлсе аттап өтпейді. Санасыз адамда адамгершілік қағида жоқ, дүлей болады. Дүлей адам қара күшке және оны басқарып, бағыттап отыратын «шатырына» сенеді. Шатырының айтқаны – заң, шатырының істері – «адамгершілік» болып есептеледі. Шатырын кумир қылып алады. Шатыры кеткенде мүсәпір күиге түсіп, тозып кетеді. Қоғамда ондайлар көп.

09.09.24

Отты Фон Бисмарк: «Өзгерісті ойлап табатын романтиктер, іске асыратын фанатиктер, ал оның жемісін көретін – тосыннан келгендер», - депті.

Фанат – әрекеттің адамы. Тосыннан келгендер – қулар, алаяқтар. Романтиктер – «мен ойлап таптым» деген идеяға қанағат қылған адамдар. Романтиктер сезімнің жетегінде жүреді. Фанатиктер әрекеттің жетегінде жүреді. Қулар мен алаяқтар – романтиктер мен фанаттардың арқасында өмірдің рахатын көрушілер. Сонда осылардың қайсысы құтты жинап айналдырып отыр?

10.09.24

БЕРУ мен АЛУ құты туралы талай данышпан айтып кеткен. Бірақ оның мәнін ешкім ұққан жоқ. Жасампаз және Күйретуші құт туралы да ежелден айтылып келеді. Жасампаздық құтты тасытады. Күйретушілік құтты қашырып жасытады. Зердесі зерек, қиялы жүіріктер ғана ұғып, құтын айналдырып жүр. Құтты айналдыру тәсілдері – әдістердің патшасы!

10.09.24

Әйел қанша жерден «мен мықтымын!» дегенімен, оның жаратылысы нәзік те сезімтал. Әйел екі түрлі жылайды: кейде іштей булығып шарасыз жылайды, кейде бар даусымен ойбайлап, заттарды лақтырып, долданып жылайды. Әйел жылағанда еркектің құты қашады. Әйел іскер болса – құт. Әйел салақ болса – жұт. «Мал таппайтын еркек жоқ – құрарын айт. Бала таппайтын қатын жоқ – тұрарын айт».

Әйел жыласа үйден береке кетеді. Әйел жылағанда қасында ері үнсіз құшақтап отырсын. Әйел күңіренсе еркектің еңсесі басылады. Әйел мұнайса көңілге кірбің түседі. Әйел жынданса есекті аспанға ұшырады. Әйелдің құты тасып, бақытты болсын! Әйелдер жыламасын!!!

11.09.24

Құты қашқан ел тоз-тоз болып кедейленіп, құты тасыған елге тәуелді болады. Құтты ел құтты әлсін-әлсін тасытып отыру техникасын қолданады. Құтты тасытудың жеке тұлғалардан бастап мемлекеттік, әлемдік деңгейге дейін жасалатын түрлі тәсілдері бар. Соның бірі – төрт жыл сайын өткізілетін олимпиада. Олимпиада – құт жинаудың бір ғана көрінісі. Сол секілді көшпенділер ойыны да – құт жинаудың айқын көрінісі. Құт жинау – бүкіл тіршіліктің мәні. Құт жинау техникасын білу маңызды.

11.09.24

Құттың не екенін ұқпайтындар көп. Құт аста-төк байлық емес. Құт атақ, даңқта емес. Құт мықты денсаулықта емес. Құт ынтымағы жарасқан әулетте де емес. Құт – осылардың бәрін жасайтын алапат қуат. Қуат болғанда жай қуат емес. Үйлесімде пайда болатын алтын түсті толқын. Үйлесім жоқ болса құт жоқ. Үйлесімнің кілтін табу тек таңдаулы таланттардың қолынан келеді. Үйлесім техникасы ғажап!

12.09.24

Жігер «Нартәуекел!» деп санаға ой салады. Қайрат «Нартәуекел!» деп сол ойды іске асырады. Ақыл «Мен жасадым!» деп мақтанады. Осы үшеуін басқарып жетелейтін – құт. Құт көзге көрінбейді. Құт самал жел секілді есіп тұрады. Құт ауа секілді жанды желпіп тұрады. Құт қуатты айналдырады. Құт жинау тәсілін ерекше таланттар ғана меңгереді.

13.09.24

Құт адамның беліне жиналады, бақ басына қонады. Бағы бар, құты тасыған адам қайда қоныс тепсе, бақ пен құт сонда тұрақтайды.

Түркі қағандары дәуірлеп тұрғанда біздің құтымыз тасыды. Шыңғысхан дәуірлеп тұрғанда біздің құтымыз тасыды. Олар құтты мыспен, сеспен және деспен тартып алды. Құт

айналдырудың хас шеберлері еді. Кейін басқа империялар пайда болды. Олар әлсіз елдердің құтын қашырып, тартып алды. Байыды, өркендеді, дамыды. Біздің елден құт қашты. Құты бар адамдар көшті. Құт қазір Америкаға, Еуропаға, Қытайға, Жапонияға, Ресейге, Дубайға, түріктерге, т.б. аралдарға көшті. Көшкен құтты қайтарып, құтты ел болу үшін ең маңызды нәрсе әлі жасалған жоқ. Билік оны ұғып та отырған жоқ. Құт қайтарудың әдіс-тәсілдері бар. Той тойлап, алаулатып-жалаулатқаннан ел көтерілмейді. Елде әрбір адам басындағы бағын бағалап, құтын айналдыруды шебер меңгеруі керек. Санадағы ыза-кекті өшіру керек.

13.09.24

«Патша бол, патша болмасаң, патша сүйген ханша бол!». «Би бол, би болмасаң би түсетін үй бол!».

Құт көшпелі. Құт иемен бірге жүреді. Иесі бар адамдар болады. Құтты адам қонақ болып түскен үйге құт дариды. Құтты адамның назары түскен адам қызметте тез өседі. (Назарым түскен талай адам билікте лауазымды қызметке өсіп кеткен).

Қазақтың түйін сөзі бір кітаптың мағынасын бере салады. Ойды жүгіртіп, сананы сабылтып, толқынды ағытып ұғымға салу керек. Сөз мағынасы мен мәнін зейін ұққанда нәтижелі әрекет болады. Адам сөзді естиді, бірақ түсінбейді. Адам сөзді түсінеді, бірақ ұқпайды. Адам сөзді ұғады, бірақ әрекет етпейді. Адам әрекет еткенде мида импульстар пайда болады. Импульс нейрондарды қыздырып жарық сәуле береді. Жарық ол – құттың шырағы. Әлгі қазақтың «Шырағым!», «Шырағың сөнбесін», «Жарығым!» дейтуғыны сол.

Құттың сәулесін таратып жүрсен, тағдырың да табысты болмақ.

14.09.24

Бір келіншек айтады: «Әпкем өте бай, шет елде тұрады. Бірақ келген сайын маған «ананы істемепсің, мынаны жасамапсың» деп ұрыс шығарады. Мені қызғанатын сияқты», - дейді.

Талдайық. Адамда қызғаныш қай кезде пайда болады?

Бәсеке болғанда пайда болады. Басқаның озып бара жатқанын көріп, жете алмай іш күйеді. Басқаның жасағанын көріп, жасай алмағанына ызаланып іш күйеді. Басқаның сұлулығына қарап сұлу бола алмағанда іш күйеді, т.б.. Ал өте бай-бақуатты тұратын адамда қызғаныш болмайды. Тіпті, қызғану деген ой жоқ. Өйткені ол – арман-мақсатына қол жеткізген адам. Бай сана. Қызғаныш санасы таяз, дамымай қалған адамдарда болады. Кедей сана.

15.09.24

Бір жігіт: «Қызым универ оқымаймын, кәсіп үйрететін курс оқимын деп курс оқып бітірді. Сонымен табыс тауып жүр», - деді. Курста оқуды көп адам менсінбейді, «Өй, курс па? Мен екі универ бітірдім», - деп мұрын шүйіреді. Бекер. Кәсіпке баулитын курстар көп. Курс оқып, өз-өзін дамытып жүргендер де бар. Курсты бітіргендердің көбі кәсібін дөңгелетіп, табыс тауып, отбасын асырап жүр. Біреулер бес-он жыл универ оқып жүргенде, қысқа мерзімді курс оқығандар алты-жеті миллион табысқа шығып кетеді. Курсты оқып, алайда ары қарай дамытпай отырғандар да кездеседі. Оқыдың ба? Әрекет ет! Курс алғыр адамдарға арналған. Құт жинау, құт айналдыру, құтты тасыту курстарыма сұраныс артып келеді. Бұл – жақсы үрдіс. Алтын уақытты дұрыс пайдалан!

15.09.24

3-4 миллионға курс оқитын байлар бар. Солардың бірде-біреуі «қомақты қаражатым кетті» деп ойбайламайды. Неге? Олар сол курстан 40-50 миллион жасайтын идея алып кетеді. Бай сана.

Ал «қомақты қаражат шығардым, бірақ нәтиже алмадым» деп ойбайлайтын адам – курстан қаражат жасаймын деп, ақша іздеп келген адамдар. Ақшаны құндылық деп есептейтіндер. Кедей сана. Курс адамның ой-санасында кванттық секіріс жасайтыны анық. Тек соны дер кезінде, сол сәтте ұстап қалу керек. Бұл – құт!

16.09.24

БИЗНЕСТЕ МАЙДА ШАБАҚТАР ТЕЗ ЖҰТЫЛЫП
КЕТЕДІ. ЖҰТАТЫН – БИЗНЕСТЕГІ АКУЛАЛАР. ӘЛЕМДЕГІ
БИЗНЕС АКУЛАЛАРДЫҢ БАСШЫЛАРЫ – ҚҰТТЫ
АЙНАЛДЫРУДЫҢ ХАС ШЕБЕРЛЕРІ.

ҚҰТ ЖИНАУ, ҚҰТ АЙНАЛДЫРУ, ҚҰТТЫ ТАСЫТУ
ТЕХНИКАСЫ – БАЙ БОЛУ ТӘСІЛДЕРІНІҢ ПАТШАСЫ!

16.09.24

Біздің елде неге алаяқтардың жолы болғыш?

Себебі - халықтың басым бөлігі ой-сана деңгейі дамымаған. Ой-сананы дамыту үшін білім керек, ізденіс керек. Біздегі балабақша, мектеп, универ, отбасы баланы шынайы өмір сүруге бейімдемейді. Тек белгілі, жаттанды теориялармен басын қатырады. Бала шынайы тағдырымен бетпе-бет келгенде дағдарысқа түседі. Осы сәтті алаяқтар пайдаланып кетеді. Бала жастан шынайы өмір мектебін көріп өскен бала алданбайды. Адам қоршаған ортаны көзі көрген, ойға түйген оқиғалармен бағалайды, қорытынды шығарады. Ал ол кейде қате болып жатады. Баланы жастан өмірдің жақсы-жаманын ажырата алатындай тәрбиеге мән берген дұрыс. Бұл – ақыл емес, жәй ойдың ұшқыны ғана.

17.09.24

Ықпалды орта деп қандай ортаны айтамыз?

Ол – құтты түйсікпен жинайтын, құтты кәсіппен айналдыратын, құтты нәсіппен тасытатын орта. Ондай ортаға түсу үшін миды шынықтыру керек. Мозгобильдинг. Ми шынықтыру үшін соқ тренингтерден өту керек. Мидағы бездердің жиырылу белсенділігі шыныққанда гормондар дұрыс ағады. Құт жинау тәсілін үйрену керек.

17.09.24

«Сөздің құты – бақтың бұты», «Айтылған сөз – атылған оқ», «Ердің екі сөйлегені – өлгені», «Сөз атасы – серт, ауру атасы – дерт.

Сөз бердің бе – серт бердің. Орындамасаң – оңалмай кетесің.

«Алдап кетті оңалмай кеткір! Оңалмасын!» деген қарғыс бар. Ант-су ішіп, алдап кеткендер қаншама. Сертесіп сергелдеңге сап қойғандар қаншама. Айтып алып, істемей лақтырып кететіндер көп. Айтып алып, сөзін жұтып мойындамайтындар көп. «Келем» деп келмейтіндер, «берем» деп бермейтіндер көп. Бүлдіріп алып, тән алмайтындар көп.

Сөзде тұру – құтты адамның қағидасы.

Құтты адам бірсөзді. Айтты, бітті! Істі шешті!

18.09.24

Құтты айналдыруда буындардың атқаратын қызметі маңызды. Әсіресе, омыртқаның атқаратын қызметі маңызды. «Қайық» жаттығуы он алтыншы, «Бесік» жаттығуы он жетінші, «Еңбек» жаттығуы он сегізінші омыртқалардың сатысындағы жұлындарға белгі береді. Толқын жұлын бойымен жүгіріп, мидағы бездерді оятады. Құт жинаудың бірнеше әдісі бар. Бұл – соның алғашқы сатылары.

18.09.24

Бай сана деген қандай сана?

Зерделі зерек адам. Бай сана.

Өз-өзін дамытқан адам. Бай сана.

Үнемі ізденіс үстінде жүретін адам. Бай сана.

Құтты шыр айналдыратын адам. Бай сана.

Бай, саналы адамда қызғаныш жоқ. Қызғанышқа уақыты да жоқ. Бай, саналы адамда оң эмоция.

Бай, саналы адамда қырсықтық жоқ. Бай, саналы адамда жын жоқ. Бай, саналы адамда бәрі орны-орнымен, тізбекпен іске асып отырады. «Болмайды», «жасай алмаймын», «қаламаймын»

деген ой жоқ. Оң. Өйткені оның сана деңгейі сондай биік шкалаға көтеріліп кеткен. Оны кедей сана ұқпайды.

Бай санаға көтерілу үшін үйрену керек, оқу керек. Өмірдің өзі ізденістен тұрады.

19.09.24

Күмәнді сөз күмәнді тағдырды жасайды. Күмәнді сөз үдеріс жасамайды. Күмәнді сөз құтты айналдырмайды. Адамдарда күмән басым. Сондықтан олардың тағдыры өзгермейді. Тағдырдың басым бөлігін адамның өзі жасайды. Әрекет. Күмән, үрей, қорқыныш сенімді жоқ қылады. Сенім күшті болу үшін құтты айналдыруды үйрен.

19.09.24

Күйзеліс (стресс) – қазіргі заман адамдарының басты проблемасы. Күйзеліс қалай пайда болады?

Адамның арман-мақсаты ойындағыдай орындалмаса – күйзеліс. Адамның алға қойған жаспары орындалмаса – күйзеліс. Адамның қуанышы орындалмаса – күйзеліс. Алғыр еркектің әрекетіне қызғаншақ қатын кедергі жасаса – күйзеліс немесе керісінше. Денсаулық сыр берсе – күйзеліс. Жоспарды қызғаншақтар бұзса – күйзеліс. Жобаларды алаяқтар ұрлап кетсе – күйзеліс. Заңсыз әрекеттер көлденең тұрса – күйзеліс, т.б..

Күйзеліс болған жерде ұрыс-керіс. Күйзеліс болған жерде жын қозады. Күйзеліс болған жерде құт тұрмайды. Құт қашады. Күйзеліспен күрестің ең дұрыс тәсілі – ой-сананы ретке келтіру. Ой-сананы дамыту. Ой-сананы құтты жинау арқылы ретке келтіруге болады. Құтты жинау үшін уақытты тиімді пайдаға асыру. Уақытты тиімді пайдаға асыру тәсілі құтты айналдырады.

19.09.24

Адамға соншалықты көп нәрсе керек емес. Адамды құлшындыратын – бір ауыз жылы сөз.

Шаршап тұр ма?

Құшақтап құлағына сыбырлап: «Мен сені сүйем!» де. Дауысты құбылтып еркелеп айт. Ашуланып тұр ма?

Үнсіз құшақта. Құлағына сыбырлап: «Сен мықтысың! Бәрі уақытша. Бәрі өтеді, кетеді» де.

Ренжіп тұр ма?

Үнсіз құшақта. Құлағына сыбырлап: «Сен талантсың! Сен бәрінен мықтысың!» де.

Жылап тұр ма?

Бір стакан лимон суын бер. Үнсіз құшақта. Құлағына сыбырлап: «Сен – ең сұлу, ең ақылды, ең ғажап әйелсің!» де.

Өмірдің мәні – бір-бірін айтпай ұғу. Айтпай сезіну. Бір-бірін қолдау. Құтты айналдыру. Бай сана.

20.09.24

Бұл елдің есеңгірегені – құтты соншалық ұмытқаны. Сексенге келсе де құттың не екенін білмейтін адамдар көп. Құты қашқан жұрт. Бұл ашу, реніш емес – өкініш! Бір-біріне күнде айтатын «Құтты болсын!», «Құттықтаймын», «Қоныс құтты болсын», т.б. сөздерінің мән-мағынасын білмей айту құтты айналдырмайды. Сөзде құт бар. Құтты сөзді ұғып айтқанда ғана құт айналады.

Құты қашқан адам ауруға ұрынғыш.

Құты қашқан адам қорғансыз.

Құты қашқан адам күйзелгіш.

Құты қашқан адам кедейлікке ұрынғыш.

Құты қашқан қатын долы.

Құты қашқан адам – басынан бағы тайған адам.

Құтты жинау, құтты айналдыру, құтты тасыту техникаларын білген, үйренген дұрыс.

20.09.24

Бай мен кедей арасындағы өлшем қандай?

Байдың құты тасып тұрады. Кедейдің құты қашып тұрады. Кедейлікті мойындау – мотивация. Кедейлікті мойындамаған адам бай болмайды. Себебі ол өзін виртуальды бай сезінетін адамдар, типі «мен рухани баймын». Жұбату.

Құтты жинап үйрену. Құтты айналдыру өте маңызды.

20.09.24

«ТӨҢІРІ ЖАРЫЛҚАҒАНДЫҚТАН.
ӨЗІМНІҢ ҚҰТЫМ БАР БОЛҒАНДЫҚТАН.
ҚАҒАН ОТЫРДЫМ»
КҮЛТЕГІН.
СЕГІЗІНШІ ҒАСЫР!

ҚҰТ ТУРАЛЫ ТҮРКІ ЖҰРТТЫ ЖАРАЛҒАЛЫ АЙТЫЛЫП
КЕЛЕДІ. ҚҰТ ЖИНАУ, ҚҰТТЫ АЙНАЛДЫРУ, ҚҰТТЫ
ТАСЫТУ ТЕХНИКАЛАРЫ БҰРЫННАН БАР. ҮЙРЕНУ
КЕРЕК, ОҚУ КЕРЕК.

21.09.24

АДАМДЫ БАСҚАРАТЫН – ҚҰТ. ҚҰТЫҢ ТАСЫСА,
БАЙ-БАҚУАТТЫ ӨМІР СҮРЕСІҢ. ҚҰТЫҢ ҚАШСА, КЕДЕЙ
БОЛАСЫҢ. КЕДЕЙ БАЙ БОЛУ ҮШІН ӘРЕКЕТТІ ҮШ ЕСЕ
АРТЫҚ ІСТЕУ КЕРЕК. ҚҰТТЫ ЖИНАУ, ҚҰТТЫ
АЙНАЛДЫРУ, ҚҰТТЫ ТАСЫТУ ҮШІН АҚЫЛДЫ АЙЛА
КЕРЕК. КІМ АҚЫЛДЫ АЙЛАКЕР, СОЛ ҚҰТТЫ ШЫР
АЙНАЛДЫРЫП ӘКЕТЕДІ.

«АРСЫЗ БОЛМАЙ АТАҚ ЖОҚ. АЛДАМШЫ БОЛМАЙ
БАҚ ҚАЙДА?» - ДЕП АБАЙ ҚҰТТЫ АЙТСА КЕРЕК. БҰЛ
ҚАЙТАЛАУ ЕМЕС. САНАЛЫ АДАМҒА МЕНІҢ ӘР
ЖАЗБАМДА БІР ЖАҒАЛЫҚ БАР. КЕДЕЙ АДАМНЫҢ ӨМІРІ
НЕГЕ ӨЗГЕРМЕЙДІ? КЕДЕЙДІҢ ОЙ-САНАСЫ ШЕКТЕУЛІ.
ОЙ-САНАНЫ ДАМЫТУ НЕ ҮШІН КЕРЕК? ОЙ-САНАНЫ
ДАМЫТУ ҚҰТТЫ АЙНАЛДЫРУ ҮШІН КЕРЕК. ҚҰТ
АЙНАЛҒАНДА ОЙ-САНАДА ҒАЖАП ӨЗГЕРІСТЕР
БОЛАДЫ. СОЛ ӨЗГЕРІСТІҢ ЖҮРЕК ЛУПШІН ҮНЕМІ
БЕЛСЕНДІ ҰСТАП ОТЫРСА, ҚҰТ ТАСИДЫ. ҚҰТ
ТАСЫҒАНДА АДАМНЫҢ АЙНАЛАСЫ НҰРЛАНАДЫ.
БАСЫНА БАҚ ҚОНЫП, ҚҰТ ДАРИДЫ. КӨҢІЛ ШАТТАНЫП,
«МЕНИ» МАҚТАНЫП БИЛЕЙДІ. ДЕНСАУЛЫҒЫ МЫҚТЫ
БОЛЫП, КҮНДЕЛІКТІ МАШЫҚҚА ШЫҒАДЫ. БАЙЛЫҚ

ПЕН ДӘУЛЕТТИҢ АЛТЫН ТОЛҚЫНЫНА ЖАЛҒАНЫП
МАСАЙРАП ҚАЛАДЫ. ҒАЖАП ҮДЕРІС!

ҒАЖАП ҮДЕРІСКЕ ТҮСУ ҮШІН КУРСТАН САБАҚ
АЛЫП, ДАМУ ЖОЛЫНА ТҮСУ КЕРЕК.

БАЙ САНА.

21.09.24

Адам неге жазылмас дертке шалдығады?

Сап-сау жүрген қайратты адам санаулы күндерде-ақ сөніп қалады. Денсаулық мықты болу үшін ой-сана өзгеше болу керек-ау. Адам қиялмен өз тәнін тастап шығып, тәніне өзі ем жасап көмектесу керек. Бұл тәсіл телепортация деп аталады. Мен бірнеше тәжірибе жасап көрдім. Жұмыс істейді. Денсаулыққа едәуір жеңілдік береді. Үзбей жасаса науқас сауығып кетуі де мүмкін. Денсаулықты күтіндер.

22.09.24

Наданды қанша оқытқанмен ақылды болмайды (ақыл жоқ, тек үдеріс бар). Ақылды деп ерекшелену үшін айтылады. Адамды басқаратын – құт. Құт үдеріс жасайды. Құт кімде болады? Құт текті адамда болады. Текке күмән келтіруге болмайды, ол бар. Текті адам жұмыртқаны жарып шыққан балапан секілді. Қиыншылықты еңсеріп, тағдырды өзі жасайды. Жанталасып ізденеді, оқиды, тоқиды. Тобырлық санадағы адам қарны тойса болды, басқа нәрсе оған қызық емес. Жанбағыс. Болды.

Хандардан ұрпақ қалмағанда билер оның жат жұрттағы тоқалынан туған ұлын тауып әкеліп хан сайлаған. Бұл – тарихта бірнеше рет болған оқиға. Бұрынғылар текке өте мән берген. Текіден ұрпақ алып қалу дәстүрі болған. Адамгершілік қасиетті бағалаған. Тобырлық сана басым қоғамда тегінді тепкілеп тастайды. Қасиетіңе қарғыс айтады. Өкінішке орай, біз сондай ортадан арыла алмай келеміз. Адамды тұлға деп танып, оның бойындағы жақсы қасиеттерін теріп насихаттау жоқ. Керісінше, қателігін теруге бейім. Қателеспейтін адам – өлген адам.

Адамның адамгершілік қасиетін ұққан адам ғана құттың қуатын сезеді.

23.09.24

Әулет мектебін не үшін оқып-үйрену керек?

Әулет мектебі – қалыптасудың алғашқы баспалдағы. Адам әуелі әулетте шыңдалу керек. Әулетті басқара алған адам елді басқара алады. Әулеттің ауызбіршілігі мен ынтымағын сақтай алған адам мемлекеттің тәртібін ұстайды. Әулет – кіші мемлекет. Әулет мықты болса, мемлекет мықты. Әулет – құттың айналатын ордасы. Әулет – күш. Әулет – арқа сүйер, қолдаушы тірек.

23.09.24

Құтты ұрлайтындар бар. Жеке бастың, әулеттің құтын көшіріп алатындар бар. Құт көшпелі. Құт адам таңдамайды. Құт үдерісте жарқырайды. Нұр шашады. Құтты ұрлайтындар ежелден болған. Біздің құтты құндылықтарымызды империялар тартып алған. Телім-телім болып әр жерден іздеп жүргеніміз сол. Мемілекет біршама жәдігерлерді жинады. Бірақ негізгі құндылықтарды әлі жасаған жоқ. Біздің бағымыздың артып, құтымыздың көтерілмей жатқаны сол. Құт үдерісті айналдырады. Үдеріс оң болуы тиіс. Құтты жинау, құтты айналдыру, құтты тасыту маңызды. Оны оқып-үйрену қажет.

25.09.24

Бір құпияны ашайын. Адам баласы әлсіз, қорқақ мақұлық. Әлсіздігін, қорқақтығын жасырады. Басқалардың алдында ерекшеленіп, «батыр», «ақылды» көріну үшін қасына дос жинайды. Қызметте команда жинайды. Құдаймен қорғанады. Адам жалғыздықтан, үрейден қорғану үшін төңірегін дос, әріптес, таныстармен қоршап тастайды. Үрейдің қорқыныштың санаға сіңгені соншалық, тұратын үйін де биік дуалдармен қоршап тастайды. Сырт көзге билікте жүрген адам мықты сияқты көрінгенмен, ішкі әлемі күйреп жатады. Үрей мен

қорқыныш адамды байлыққа итермелейді. «Бай, қаражатым көп болса – ықпалды болам» дейді тұпсана. Қоғам да белгілі бір дәрежеде бұл мәселені шешетіні ақиқат. Бірақ түбі үрей жеңіп, адам өз-өзімен жалғыз қалады. Бұл дос, таныс, әріптес жинама деген сөз емес. Бұл – адамның болмысы. «Жалғыз ағаш орман емес, жалғыз адам қорған емес» дейді қазақ. Үрей мен қорқынышты сейілтетін ең тиімді тәсіл ол – әулет мектебі. Әулет мектебін оқып-үйрену керек.

25.09.24

Өткен бір постта құтты ұрлаушылар туралы жаздым. Енді уақыт ұрлаушылар туралы айтайын. Кедей адамның баюға уақыты жоқ. Неге? Кедейдің алтын уақытын байлар ұрлайды. Бай уақытты өзіне пайдаланады. Кедей уақытты байға немесе ағайын-туысына, бала-шағасына арнайды. Бұл қате. Адам уақытты кәсіпке арнау керек. Кәсіп әулет проблемасын шешеді. Уақытты дұрыс қозғаса, табыс әкеледі. Құтты айналдырады. Уақыттың үдерісіне дәл түскен адам табанда бай, дәулетті болып шығады. Мысалы: жеке кәсіпкерлікті қолдау уақыты жүріп жатыр. Тәуекел еткендер көзін тапты. Табысты еселеп отыр. Көзін таппағандар шығынға батты. Қорықпау керек. Қателікті анықтап тағы тәуекел ету керек. «Тәуекел түбі – желқайық, өтесің де кетесің!» - дейді атам қазақ.

27.09.24

Офистың алдында үш машина соғысты, тұмсықтары кетті. Тұрақтан атып шыққан «БМВ» кінәлі. Үшеуі де өңкиген «жипбай». «БМВ»-ның әулеті жедел екен. Жинала қалды. Жолпол келгенше мәселені шешіп тастады. Қаражат бәрін шешеді. Әулет бәрін шешеді. Әулет мектебін оқып-үйрену керек.

28.09.24

Алаяқтардың әлемдік көлеңкелі эканомикадағы үлесі жылына 5 триллионға айналады екен. Бұл сұмдық қаражат ғой!

Демек алаяқтар құтты сұмдық айналдырып жатыр. Ал негізі құтты жасампаз адамдар айналдыруы керек. Қаржы пирамидалары мен банктерді миллиардтарға отырғызып кеткен небір алаяқтар өткен әзірде бар. Алаяқтық өнер. Тума дарын. Бірақ олар заманынан озып туған ақылды адамдар (ақыл жоқ, үдеріс бар). Мақсат алаяқтарды ақтау да, мақтау да емес. Барды бар деп айту. Біздің қоғамда да алаяқтар толып жүр. Алаяқ бай-бақуатты адамдардың сеніміне кіріп, банк, мұнай-газ, қару-жарақ шығаратын компанияларға сенімді өкіл болып кіріп алады. Сосын сол компания банкрот болғанша қаражатын сүлікше сорып отырады. Банкрот болды ма, басқасына оңай ауысады. Жедел жұмыс жасайды.

29.09.24

Миды шынықтыру үшін оның тәсілдерін (техника) білу керек. Аффирмация, медитация әрекеттен тұрады. Әрекет құтты айналдырады. Құтты айналдыру тәсілі – тәсілдердің сұлтаны! Ежелгі түркілер оны білген. Біздің жасайтын батамыз, «Нартәуекел!» деп ықпалды ортаға түсуіміз – жетістікке жетудің алғышарты. Өзімізде бәрі бар, тек соны қайталап жасай берсек болды, арман-мақсат орындалады. Шет елдің бізге әкелген методикаларының бәрі – ұрланған біздің ескі тәсілдеріміз. Олар соны сұрыптап, өз дәстүрлерін қосып үйретіп жүр. Соны ұғатын кез болды ғой, егер бастарың бас болса!

Құтты жинау, құтты айналдыру, құтты тасыту маңызды!

30.09.24

Эмоция деген – сезім. Ақыл деген – тұжырым. Екеуі де адамды басқарады. Эмоция үдерісті күшейтеді. Құтты тасытады. Ақыл үдерісті тежейді. Құтты баяу айналдырады.

30.09.24

Әрекеттік ой-сана және қиялдық ой сана. Қиял алда, әрекет артта болса – қиялды үрей жеңеді. Әрекет нәтижесіз. Әрекет алда болып, қиял артта болса – қиялды жігер жеңеді. Нәтиже

алады. Қиял әрекетпен бірге болса – жеңіс бар. Қиялдың құр өзі құтты айналдырмайды. Құт айналдыру – табыстың көзі. Оқып үйрен!

Бай сана.

30.09.24

«Біліксізден без, өзінді тұтып жүр.

Өзін тұтқан құты тасып ұтып жүр». (Ж.Баласұғын).

Он бірінші ғасыр!

«Біліксізден без!». Яғни істі толық меңгермеген, бірақ өзін мықты ғып көрсететін алаяқтарды айтып тұр ғой. «Өзінді тұт!».

Өз-өзінді дамыт, өз-өзінді құт, аяла деп тұр ғой.

Өзін дамытқан адамның құты тасиды деп тұр ғой. Ғажап! Он бірінші ғасыр!

Біз жиырма бірінші ғасырдамыз! Бірақ, әлі мешеуміз. Ой-сана өспеген! Құттың не екенін ұқпайтын адам көп. Құты қашқан.

Құтты жинау. Құтты айналдыру. Құтты тасыту – өнер! Ол өнерді оқып үйрен!

01.10.24

«Сенің мақсатың тек баю болса, онда мақсатыңа жетпейсің», - дейді Дж.Рокфеллер.

Дұрыс айтады. Мақсат – адамзатқа пайдалы болу. Адам сонда бай, бақуатты болады. Қалай адамзатқа пайдалы болу керек? Жақсы көретін іспен айналыс. Біздің курстан оқы. Ізден. Үйрен. Құтты айналдыр. Бай сана.

01.10.24

Әйел болсын, еркек болсын, бір адамдар болады: теріс энергиясын үйіне әкеліп төгетін. Үйде диктатор. Бала-шағасын, қатынын (байын) қуырып жібереді. Сыртта қамқор, мейірімді, бөтенге жанашыр бола қалады. Екіжүзді. Бұндай адамдар өте қызғаншақ, қырсық, қорқақ, ашушаң болады. Бұл – әлсіз,

бейшара адамның кейпі. Кімде-кім өзін таныса ренжімесін. Ой-санасын түзетсін. Өзгерсін. Оң құтқа айналсын!

Бай сана.

01.10.24

Бұл кейбір ой-санасын дамытпайтын қарабайыр сана деңгейінде қалған адамдарға арналады. Жұмыс тапсырасың.

1. Уақытыңда келмейді.
 2. Тапсырманы сылбыр, сапасыз істейді.
 3. Айтатын сылтау көп. Туысқан, дос, бауыр, бала-шағаға қатысты жұмыстары мәңгі бітпейді.
 4. Ауру-сырқауын айтып шағымдана береді.
 5. Той-томалақ, өлім-жітімі бітпейді.
 6. Тапсырманы өз жұмысындай көрмейді.
 7. Тапсырманы идеямен көңілді орындамайды.
 8. Жұмыстың ақысын алуға келгенде ерте келеді.
- Соңында тапсырыс берушімен араздасып кетеді.

02.10.24

Құт адам таңдамайды. Құт эмоция таңдайды. Менің жазғанымды көп адам оқиды, бірақ түсінбейді (мен бәрін білем деген тоғышар ой кедергі). Түсінбеген соң ұқпайды. Ұқпаған соң эмоция жоқ. Эмоция жоқ болған соң үдеріс жоқ. Үдеріс жоқ болған соң нәтиже жоқ. Уақыт саған жұмыс істемейді. Сенің уақытың басқаға жұмыс істейді. Күнде сенің уақытың кеміп жатыр. Кеміген сайын адам кедейлене береді. Кедейленген сайын жүйке сыр береді. Жүйке сыр берген соң бастан кетеді. Бастан кеткен соң астан кетеді. Астан кеткен соң аштан қатады. Сол саған керек пе?

Онда көзінді аш! Қымбат болса да қысқа мерзімді курстарда оқып, ой-сананы өсір! Тағдырыңды қайта жаса! Құт жина! Санаңды байыт.

02.10.24

Мен ой-сананы үшке бөлем. Бай сана. Тоғышар сана. Кедей сана. Психологиядағы бұрыннан қалыптасқан әдістердің көбі ескірді. Типологиялық ұғымдар да ескірді. Адам санасы секунд сайын құлпырып тұр. Адам универсальды солдатқа айналды. Бай сана басым бағыттарды алды. Ол – іздену, оқу, үйрену. «Көрсем. Білсем. Жасасам» деген ойға байланған. Тоғышар сана «Мен бәрін білем. Менде бәрі бар. Қуады екен. Топас» дейтін ойға байланған. Тоғышарлық сана бір орнынан қозғалмайды. Үйреншікті әдетті қайталаумен өмір өткізеді. Даму жоқ. Кедей сана қанағат деген моральға байланған. «Осыған да шүкір, тәубе» деп жүре береді. Даму жоқ.

02.10.24

Ой-санасы мешеу адам проблеманы өзі жасап алады. Бірақ оны біруден көреді. Біреу ол кім? Ол – қасында жүрген адам. Ол – сенетін құдайы. Ол – әріптесі, т.б..

Неге үйтеді? Ақымақ екенін мойындамайды. Моральға тойып алған. Ақылды, көсем болып қалғысы келеді. Бірақ уақыт бәрінен мықты. Бәрін орнына қояды. Мәңгілік ештеңе жоқ. Сондықтан өмірді өз қолыңмен қиындатпа. Бәрі өткінші. Бәріне жеңіл қарап, миды шынықтыр. Құт жина. Құт айналдыр. Құт тасыт. Дәулеттің бәрі – құтта.

05.10.24

Таудан бұлқына аққан асау өзенді оңға да, солға да бұрып жіберу оңай. Ал тосқауыл қойсаң толады. Толған соң алапат күшке айналады. Тосқауыл берік болмаса – жапырып жайпап кететін дүлей күшке айналады. Эмоция сол асау өзен секілді. Дембіл-дембіл эмоцияны шығарып тұрмаса – денсаулықты бұзады, күйретеді.

Адам ауруға душар болады. Миды жарады. Эмоцияны пайдалы жаққа шығарып тұру керек. Жасампаздық. Эмоция зиянды жаққа шықса, ол – күйретушілік. Эмоция – құт жинаудың басты кепілі. Құт жина!

06.10.24

Беретінді беріп болсаңдар, енді құт жинауға кірісіңдер. Құт жинау. Құт айналдыру. Құтты тасыту техникасын (әдіс-тәсілдері) оқып-үйрен. «Құтсыз адам – түпсіз терек» деген. Құт – әулеттің беріктігі. Құт – әулеттің қорғаны. Құт – бақ-дәулеттің кепілі. Бай сана.

07.10.24

Өткен өмірін езіп, «пәлен болдым, пәштен болдым» дейтін мылжыңнан қаш!

Өмірге көңілі толмайтын жылаңқыдан қаш!

Байларды «ұры» дейтіндерден қаш!

Қызғаншақ нарцисстен қаш!

Мақтаншақ, мансапқордан қаш!

Жатып ішер жалқаудан қаш!

Айтқанды істемейтін қырсықтан қаш!

Қанша оқытсаң да ұқпайтын дүлейден қаш!

Қанша үйретсең де бағаламайтын топастан қаш!

Ауруын қыңсылап айта беретін шағымшыдан қаш!

Елді өсектейтін саяси «жезөкшеден» қаш!

«Өзім білем» дейтін кеудемсоқ көкіректен қаш!

Сұрағанда бермейтіннен қаш!

Алғанда артыңнан қалмайтыннан қаш!

Алдыңды орап кететін алаяқтан қаш!

Басқа іс түскенде тастап кететін сұмырайдан қаш!

Қашу үшін құтың тасып тұру тиіс. Қашу үшін қиялың жүйрік, ой-санаң сергек болуы тиіс. Ол үшін құт жина, оқы, үйрен!

07.10.24

БІР ҚҰПИЯ АЙТАЙЫН. БИЗНЕСМЕНДЕРДІҢ БАСЫМ БӨЛГІ БАНКРОТ БОЛАДЫ. НЕГЕ? ОЛАР БИЗНЕС ЖАСАП ҚАРАЖАТ ТАБАДЫ. БІРАҚ СОЛ ҚАРАЖАТТЫ КӨБЕЙТУ МЕН ӨМІР БОЙЫ САҚТАП, ҰРПАҚҚА МИРАС ЕТУ ТЕХНИКАСЫН БІЛМЕЙДІ. ОЛ ТЕХНИКА – ҚҰТ ЖИНАУ,

ҚҰТТЫ АЙНАЛДЫРУ, ҚҰТТЫ ТАСЫТУ ТЕХНИКАСЫ. ОНЫҢ ҚҰПИЯСЫН БІЛУ ҮШІН АРНАЙЫ КУРСТА ОҚУ КЕРЕК. КУРС ҚАРАЖАТЫ БАР АДАМДАРҒА АРНАЛҒАН. БАЙ САНА.

08.10.24

Құт жинаудың алғашқы қадамы әулет мектебінің дәстүрін қалаудан басталады. Сосын құт айналдыру. Одан кейін құтты тасыту. Ұстағанның қолында, тістегеннің аузында кеткен әулеттің құтын қайтару керек. Ол киелі жануар, киелі бұйым, киелі зат және иелі адам болуы мүмкін. Құт әулетке қайтқанда ырымдап бата-тілектер айтып ас береді. Әулеттің ішінен бір адам ерекше жаратылады. Әулеттің құтын жинау, әулет құтын айналдыру, әулет құтын тасыту сол адамға жүктеледі. Қалғаны сол адамның ықпалында болып бағынады. Әулеттің басын біріктіретін рәсімдер (ритуал) болады. Әулеттің тұтқасын ұстаған адамға әулет бағынуы шарт. Әулет мектебін оқып-үйрен.

09.10.24

Қоғамда қандай бір мәселе туса консерваторлар «Анаған тыйым, мынаған тыйым» деп өктемдік көрсетеді. Тыйым салумен ел басқару жарылатын бөшкенің үстінде отырумен тең. Адам өзгерді. Заман өзгерді. Қоғамдағы мәселе көз ашумен, көкірек сайратумен, келісіммен шешіледі. Тыйым салу, қысым көрсету адами қасиет емес. Заңды тыйым салудың құралына айналдырмау керек. Олай болса заңның қадір-қасиеті кетеді. Заң – адамзаттың бостандығына кепілдік беретін құрал. Заң құрметке лайық болғанда ғана ел заңға бағынады. Ата Заң – басты қағида. Ата заңды әрбір адам жатқа білуі тиіс. Ел үшін ең тиімді әдіс – әулет мектебін қосымша енгізу керек. Әулет мектебі – ұлттың ауызбіршілігі, ынтымағы және тәрбиесі. Әулет мектебін оқып-үйрен. Бай сана.

09.10.24

Сұлулық салонына кімдер барады?

Байлар барады.

Вип-массажға кімдер барады?

Байлар барады.

Вип-дүкендерге кімдер барады?

Байлар барады.

Вип-моншаға кімдер барады?

Байлар барады

Саяхатқа кімдер шығады?

Байлар шығады.

Вип-ресторандарға кімдер барады?

Байлар барады.

Өз-өзін дамыту курстарына кімдер барады?

Байлар барады.

Ал кедейдің жұмыстан қолы босамайды.

Кедейлікті саналы түрде мойындап әрекет еткен адамның гана өмірі күрт өзгереді. Құты айналып, құты тасиды. Миды 180% смело бұру керек. Оқы. Үйрен. Бай сана.

10.10.24

Құттың төрт аяғы бар. Төрт тірек: Әрекет. Үдеріс. Құбылыс. Өзгеріс. Шаңырақ төрт бағытты көрсетіп тұр. «Төртеу түгел болса – төбедегі келеді. Алтау ала болса – ауыздағы кетеді». Құлшыныс жасаған адамға құт төрт рет келеді. Төртеуінде ұстап қалса – адам бай, бақуатты болады. «Төрт құбыласы түгел» деген сөз дұрыс емес. Құбыла біреу. «Төрт құты түгел» деген дұрыс. Не қаласа, соған қолы жетеді. Құтты айналдыра алмаса, берекесі кетіп, алты рет құт қашады. Адамнан шығып кетеді. Қайта оралтуға болады. Бірақ, ол – күрделі процесс. Құт пен береке бірге жүреді. Оқы. Үйрен. Бай сана.

10.10.24

Миға бөтен белгі (сигнал) келгенде бас айналады. Бөтен сигналды ми жатырқап тұрады. Нейрон клеткалар үлпілдек. Әуелгіде олар жаңа архитектура сызбай қарсылық білдіреді.

Кейде бастың істемей қалатыны сол. Жаңа архитектура сызуға миды біртіндеп үйрету керек. Оқу. Жаттығу. Үйрену.

10.10.24

VERY IMPORTANT PERSON.

АСА ҚАДІРЛІ ТҰЛҒА.

Аса қадірлы тұлғаға айналу үшін сол шаңырақта жаратылу керек. Сол шаңырақта жаратылмасаң, құтты жинап, құтты айналдырып, құтты тасытып, сол дәрежеге жету керек. Құт, кие, ие – ойыншық емес. Ол – алапат қуат. Аса қадірлі тұлғалардың бәрінің бастауы кедейшіліктен басталған. Құт жинады, байбақуатты болды. Сол құтты бала-шағасы, ұрпағы төкпей-шашпай, еселеп көбейтіп отырды. Құтты айналдырып, құтты тасытты. Әлемдегі ірі инвесторларға айналды. Әулет.VIP-тердің деңгейі, статусы өте жоғары. Олардың талғамы да ерекше. Көп оқиды. Ізденеді. Олардың ішетін асы, тұтынатын бұйымдары, киетін киімдері, мінетін көлігі, ұшатын ұшағына дейін өзгеше. Ондай өмір қарапайым адамның түсіне де кірмейді. Олар үнемі өз-өздерін дамытып отырады. Оларда материалдық проблема шешілген. Ұрыс-керіс, қақтығыстары жоқ десе де болады. Мәселе туды ма, жедел шешіп алады. Әлемдегі жаңалықтың бәрін жасап отырған солар. Біздегі байлар соларға еліктеушілік деңгейінде ғана. Оқы. Үйрен. Жаса.

12.10.24

ЕЛГЕ ӘУЛЕТ МЕКТЕБІНІҢ КОНЦЕПЦИЯСЫН ЕНГІЗУ КЕРЕК. СОНДА КІМНІҢ ҚАЛАЙ ДЕМАЛЫП ОТЫРҒАНЫН АНЫҚ БІЛУГЕ БОЛАДЫ. ЕЛДІҢ АРАСЫНДАҒЫ ТӘРТІП ПЕН ЫНТЫМАҚ ӨЗАРА ШУСЫЗ ШЕШІЛІП ОТЫРАДЫ. ӘУЛЕТ МЕКТЕБІ – ҚҰТ-БЕРЕКЕ КЕПІЛІ. ОҚЫ.ҮЙРЕН.

12.10.24

Бастан шығарып тастайтын сөздер:

«Білмеймін»

«Істей атмаймын»

«Жоқ»
«Кекшілмін»
«Шыдамсызбын»
«Жасай алмаймын»
«Керек емес»
«Қиын»
«Ренжіп қалдым»
«Өкпелеп қалдым»
«Қаламаймын»
«Қолдан келмейді»
«Кедей емеспін»
«Бай емеспін»
«Әлсізбін»
«Қорқамын»
«Шошимын»
«Тірегім жоқ»
«Қырсығым ұстап қалды»
«Ашуланып тұрмын»...

13.10.24

«Бақ шаба ма, бап шаба ма?»

Қазақ сұрақты төтесінен қояды. Әркім өз ұғымын айтып таласады. Бақ та, бап та құтқа байланған. Құтың айналмаса, құтың көтерілмесе – өзгеріс жоқ. Қанша баптаса да жеңіске жетпейтіндер көп. Қанша «бақыттымын» десе де, басына бақ қонбайтындар көп. Курсқа оқимын деп қанша ұмтылса да, оқи алмайтындар көп. Неге?

Ашылмай тұр. Ашылу үшін құтты жинау керек. Ашылу үшін құтты айналдыр. Ашылу үшін құтты тасыт. Құбылысқа айнал.

14.10.24

«Байлану», «бас айналдыру» деген ұғым бар. Байланған сана – бақытсыз.

Біреу сезімге байланған.

Біреу балаға байланған.

Біреу отбасына байланған.
Біреу жұмысқа байланған.
Біреу кәсіпке байланған.
Біреу қызыққа байланған.
Біреу дүниеге байланған.
Біреу мансапқа байланған, т.б..

Байланудан ажырағанда шок алады. Шектен тыс байлану эмоцияның жарылуына әкеледі. Эмоция жарылғанда инсульт, инфаркт, лейкоз, т.б. ауруға ұшырау қаупі бар. Қай елде жүрме, қай жерде жүрме, байланған сана алаңдап тұрады. Бір сәтте сананы босатуға болады. Бір сәтте бәрінен ажырап кетуге болады. Сонда ғана ми дем алады. Санадағы үрей, қорқыныш, алаңдау, уайым кетеді. Назарды ізденіске бұр. Назарды курс оқуға бұр. Курс уақыт үнемдейді. Сананы тез өсіреді. Құбылысқа айнал.

16.10.24

Адам өзін ақымақ, надан санамайды. «Ақылдымын (ақыл жоқ, үдеріс бар), бәрін білемін» деп сенімді жүреді. Сенім екі түрлі. Біліп көріп сену. Білмей қиялмен сену.

Білмей сену адамды надандыққа жетелейді. Сенім адамның санасын тоқтатады. Бірақ сенім белгілі бір мақсатқа жеткізетіні рас. Ал оның қате екенін айқындайтын – үдеріс пен уақыт. Адам өмір бойы миды шынықтырып отыруы керек. Ол үшін оқып, іздену, үйрену керек. Адам ізденбесе, ұмтылмаса мидың жұмысы әлсіреп, мақау болады. Құтты жинау, құтты айналдыру, құтты тасыту – миды шынықтыру. Шыныққан ми қамал алады. Мидың қамбасын алтынға толтырады. Бай-бақуатты өмір сүреді. Оқы. Үйрен. Құбылысқа айнал. Бай сана.

16.10.24

Көкірек көзі ашық, жаратылысынан зерек адамдар болады. Олар өмірде көп қателеспейді. Бірақ қателікті «адасқандық» деп ұқпау керек. Қателік жоқ, тек ұғымдар қайшылығы бар. Қайсы ұғым ықпалды болса, басқа ұғымдарды «қателік» деп есептейді. Қателік дегеннің өзі кейде ақиқат болып шығуы мүмкін. Билікті

кім жүргізсе, соның ісі әділ. Кейде бүкіл саналы өмірін қиялдың жетегіне беріп, адасатын адамдар бар. Адасудың да өз ақиқаты болатыны шындық. Ондай адамдарды қоғам қабылдамайды.

«Заманынан оза туған адам» деп айтады. Бірақ оны тұлға деп қабылдамайды. Тұлға деп дәл қазір ісі түсетін олигархтарды мадақтап жағалайды. Жанбағыс. Мансап алу. Билікке жету.

17.10.24

«Халықтың құты – ханда,
Жарықтың құты – таңда».
Ғажап!

Құт дарыған адамның қасында жүру бақытына сирек адамдар ғана ие. Құт көшпелі. Құтты адамның шаңырағында жиі жүрсен, ниетің ізгі болса, құты дариды.

Мысалы: Д.А.Қонаев Мәскеу дәкейлерімен тонның ішкі бауындай жақсы араласты. Тіпті Л.И.Брежневпен дос болды. Л.И.Брежневтің құты Д.А.Қонаевқа көшті. Тағдырларының кейбір эпизодтары ұқсас. Д.А.Қонаевтың құты Н.Ә.Назарбаевқа көшті. Тағдырының кейбір эпизодтары ұқсас.

Енді Н.Ә.Назарбаевтың құты Қ.К.Тоқаевқа көшті. Құтты кім өзінде ұзақ ұстап тұрады?

Ол адамның құт жинап, құтты айналдырып, құтты тасытуына байланысты. Құт жинаудың бұлжымайтын техникасы бар. Оқы. Үйрен.

Құбылысқа айнал.

17.10.24

Құт жұлынға жиналады. Омыртқа – құтты қорғаушы. Құт мидың импульстары арқылы арлы-берлі жұлынмен жүгіреді. Шынғысхан дұшпандарына үкім еткенде белін үзген. Құтын өзіне көшірген. Құт жұлынмен жүгіргенде жұлынға сәуле шашады. Сол сәуле бүкіл организмді нұрландырады. Алтын нұр. Қиялдың да толқыны алтын түстес. Құт қиялмен жалғасқанда үдеріс пайда болады. Үдеріс шыр айналады. Құбылыс пайда болады. Құбылыс нәтиже береді. Оқы. Үйрен. Құбылысқа айнал.

18.10.24

Құтсыздық. Құты қашқан. Құты қашқан адамның еңсесі түседі. Көздегі нұр таяды. Еңсе көтеруге жанталасады. Аттан түссе де атақтан түспей, бірдененің бірденесі деген ұйым құрып алып көстендеп жүреді. Қиялымен өзіне ғана түсінікті (пайда көздеу) бірдеңелерден сөз құрап ақылман (ақыл жоқ, үдеріс бар) болады. Бір қызығы, кейбір жасамыстар да сөзден сөз құрап «шешен» болады. Еңсе түскенде ел тірек іздейді. Тіректі көсемнен іздейді. Болмаса бір жаратушыдан күтеді. Адамзат осылай өмірден кезек-кезек өте береді.

Оқы. Үйрен.

Құбылысқа айналып өт.

19.10.24

Неге жапон, қытай, кәрістердің бетіне әжім түспейді?

Себебі – тұрмыстары жайлы, күйзеліске төзімді. Миларына қоқыс жинамайды. Моральдық шектеулер жоқ, өмірге жеңіл қарайды.

20.10.24

Адам адамнан ақыл-біліммен ғана озбайды. Ақыл-білімді пайдаға асыратын жігер, қайрат керек. Жігер, қайрат үдеріс жасайды. Үдеріс құтты айналдырады. Үдеріс болмаса білім, ғылымың түкке аспай доғарысқа кетеді. Құттың мағынасы өте терең. Құт оң және теріс болып бөлінеді. Кім қалай айналдырады – текке байланысты. Тек сананы қалыптастырады.

Оқы. Үйрен. Құбылысқа айнал.

20.10.24

Әлемде 2 миллионнан астам адам ауырып өледі екен. Ауру қайдан пайда болады?

1. Әлеуметтік тұрмыстың кедейлігінен.
2. Жүйке жұмысының бұзылуынан.
3. Әлеуметтік теңсіздіктен.

4. Тек арқылы берілетін аурулардан.
5. Астың құнарсыздығынан.
6. Сананың қоқысқа толуынан.
7. Мінездің өзгеруінен.
8. Қоғамға керексіз болудан.
9. Уайым, үрей, қорқыныштан, т.б.

Кез келген аурудың алдын алып, жазылуға болады. Ең тиімді тәсіл – профилактикалық әдіс. Профилактикалық әдіс құтты айналдырады. Оны мен үйретем. Оқы. Үйрен. Құбылысқа айнал.

22.10.24

Адам туылғанда ой-санасы тұнық болатынын өткен постта жаздық. Сол тұнық сананы бүлдіретін тобырлық сана екенін де айттық. Ал тағдырды адамның өзі қалыптастыратыны анық. Жаратушыдан келетін белгі мөлдір. Ой-санамен тоғысқанда трансформацияға түседі. Егер тұлғаның ой-санасы жасынан ыза кек, қызғаныш, ұрыс-керіс, өкпе-наз, кедейлік қоқыс энергияға толып өссе, организмге улы гормондарды айдайды. Улы гормондар инсульт, инфаркт, рак, т.б. ауруларды туғызады. Ал ой-сана жасынан қуаныш, мейірім, ізгілік, бақ-дәулеттің энергиясына толып өссе, организмге қуаныш гормондары бөлінеді. Адамның денсаулығы мықты, өмірі ұзақ болады. Яғни, адам қаласа өз тағдырын өзі өзгерте алады.

22.10.24

VIP-тар туралы әңгіменің жалғасы.

Шотына азын-аулақ миллиардтар түссе, VIP коридормен жүретін. Өзін тым ерекшелеп, қарапайым адамды менсінбей, жиіркене қарайтын «жабайы віртар» бар. Олардың тегі кедей отбасынан шыққан. Кедейді көргенде өзінің түпкі болмысын көреді. Отражение. Соны жасыру үшін көкірегің көтеріп, осанкасын тік ұстап қалады.

Текті VIP қаншалықты биік болса, соншалықты қарапайым көрінеді. Кіршіксіз санасы тұнық. Адамгершілік қасиеті ғажап! Құты тасып тұрады.

Мен сондай VIP-тарды көргенде қазақ атамның «АДАМ БОЛ!» деген өсиетінің мағынасын терең түсіндім.

23.10.24

Адамның қиялы өткір. Қиялды басқарып үйрену керек. Талай адам қиялды басқара алмай жынданып кетті. «Қанжарды ұстай алмаған қол кеседі» дейді. Қиялды басқара алмасаң, я өзінді, я өзгені кесіп түседі. Қиялдың өткірлігі соншалық, қара жерді қақ айырады. Қиялды дұрыс басқара алсаң – құт. Басқара алмасаң – жұт. Қиялды басқару техникасын оқып-үйрену керек. Курсқа бар. Құбылысқа айнал.

23.10.24

Өткен посттарда жазып өттім, құт – көшпелі. Ата-ананың жинаған құтын ұстағанның қолында, тістегеннің аузында кетірмей, әулетте ұстау үшін ырым жасалып, көшіреді.

Кімге көшіреді?

Шаңырақтағы ең қабілет-қарымы басым ұрпаққа көшіреді. Егер ата-ана көзі тірісінде құтты көшірмесе, құт әулеттен қашады. Құтты көшіру маңызды. Әулеттің үлкені: «Менен күшқайрат кетті. Әулетті енді сен басқар», - деп кезегін беріп, әулет тағына таңдаған ұрпағын отырғызады. Қоғамның даму үдерісінде кейбір ырымдар мен тыйымдар өзгеріске түседі. Бірақ құты ешқашан жойылмайды.

24.10.24

Құттың түсі – қызыл күрең (бордовый). Құт қан арқылы, ауа арқылы, жұлын арқылы бүкіл жасушаларға тарайды. Күрең күз – құттың таситын мезгілі. Әлемдегі үдерістің бәрі осы күз айларында белсенді болады. Күзде жылды қорытындылап, нүкте қояды. Келесі жылға жоспар құрады. Күзде марапаттар жауады. Күзде сағыныш бар. Күзде қуанышпен қатар мұң бар. Күз – санада трансформация жасайтын кез. Күз – сананы сілкіп, миға жаңа бағдарлама енгізетін сәт. Құт жина. Құтыңды айналдыр. Құтыңды тасыт. Оқы. Құбылысқа айнал.

30.10.24

Құт жинау үшін образға кіру керек. Образ сенімді шығу үшін миды сендіру керек. Миды шынықтыр. Миды шынықтыру үшін қайталай беру керек. Образ болмысқа айналғанда құт айналады. Қандай образды таңдау керек? Көшбасшы, көмекші, әнші, биші, жазушы, ақын, композитор, аспазшы, спортшы, кеңесші, құтшы, діни қызметші, саясат, бизнес, т.б..

31.10.24

Бай сана мен кедей сана айырмасы қандай?

Бай сана – манипулятор. Кедей сана – стимулятор. Бай сана кедей санадан биік тұратынын біледі. «Е, менен төмен тұратын бар екен ғой. Мен анаған қарағанда мықты екенмін» деген сенімді ой. Кәдімгі машинадағы адам мен жаяу жүргінші арасындағы тоғышар көзқарас. Бай сана үнемі ізденіп, оқып жүреді. Білім алып, жаңаны үйренуден қаражат аямайды. Кедей сана өмір бойы өзіне және өзгеге көңілі толмайды. Жалған ақиқатшыл. Өткен бастықтарын, кеткен бастықтарын жамандап отырады. Бір қызығы, солардың салып берген қаласында тұрады. Солардың салып берген жолымен жүреді. Солардың салып берген көпірінен өтеді. Солардың жазып берген заңымен өмір сүреді. Солардың жасап берген бейбіт өмірін сүреді.

Бай сана адамның бойынан тек жақсылықты тереді. Сол жақсылықпен өмірін гүлдендіреді. Кез келген системадан жол табады. Игілігін көреді. Құбылысқа айналады.

31.10.24

Құтты қашыратын – эмоция. Эмоция жүйрік. Эмоцияны жағатын – сана. Сана жоғары шкалада болса, эмоцияны басқарады. Төменгі шкалада болса, эмоция сананы тыңдамайды. «Состояние аффекта» деген тұжырым осыдан шығады. Эмоцияны басқару үшін құтты күшейту керек. Құтты күшейту үшін оқып, үйреніп, жаттығу керек. Бүкіл аурудың негізі эмоциядан басталады. Эмоция клеткада ұйқыда жатқан ауру бактерияларды оятып жібереді. Адамдардың аяқ астынан

ауырып құлайтыны, тіпті, өліп кететіні сол. Эмоцияны басқарып үйренген адамның құты шыр айналады.

01.11.24

Құтты көшпелі дедік. Дәлелдейік. Назар (фокус) қайда болса, құт сол жердің құтын айналдырады. Ол «жақсы», «жаман» деп бөлмейді. Құтта таңдау жоқ, тек үдеріс бар. Абайсызда саусағыңды кесіп алсаң, лейкоциттер сонда жиналып қанды ұйытады. Қан ұйып, терінің жарығын жабады. Сол секілді құт көргенде көзде, сөйлегенде сөзде болады. Жыныстық қарым-қатынас жасағанда белде, жүргенде аяқта, ұстағанда қолда болады, т.с.с.. Құт үдеріс қай жерде болса, сол жердің қуатын еселеп күшейтеді. Күш алу үшін оқып-үйрену керек.

01.11.24

Мен сендерге бір құпия айтайын. Әлем «ЖИ керемет ғажап!» деп аузының суы құрып айтып отыр. ЖИ уақыттан ұтатыны рас бірақ, ол ғажап емес. Ғажап болмайтын себебі - онда құт жоқ. Адамның сезімдерін қозғай алмайды. Жан дүниесін нұрландырмайды. Қарапайым мысал: ЖИ салған картина мен суретшінің қолмен салған суретін салыстыруға болады. Я болмаса ЖИ жазған шығарма мен жазушының толғанып, шабыттанып жазған шығармасын салыстыруға болады. Я болмаса аппаратпен жасаған массаж бен қолмен жасаған массаждың әсерін айтса болады. ЖИ - бір кезеңдік. Санасы биік адам құт іздейді. Іздеген адам табады. Құт тірі үдерісте болады.

01.11.24

«КІМ ӨЗГЕРМЕЙДІ, СОЛ ӨЛДІ» (Тодаса Янай, жапон миллиардері).

ӨЗГЕРУ ҮШІН ҚҰТ ЖИНАУ КЕРЕК. ҚҰБЫЛЫСҚА АЙНАЛ.

02.11.24

Кейде адам жиі есінейді. Басты сигнал – мидағы нейрондар шаршап, құлай бастағаны. Немесе нейрондар ұйқыдан оянбай жатыр. Жиі есінеу кейде депрессиядан да болуы мүмкін. Құт қашқан кезде де есінеу жиі болады.

Құтты айналдыру керек.

02.11.24

Басы істейтін адам құтын сауатты түрде айналдырады. Алдын-ала жоқ дегенде бір аптаға немесе бір жылға жоспар жасайды. Страховка жасап жүреді. Қаражат қоры болады. Сосын кезең-кезеңмен жоспар бойынша жүріп отырады. Ал басы істемейтін адам ретсіз өмір сүреді. Страховка жоқ. Қаражат қоры жоқ. Несиеге жүгіреді. Аяқ астынан «дереу ананы істеу керек, мынаны істеу керек» деп құйындатып, құты қашып жүреді. Айғай-шу. Аяғы – бір-бірін кінәлау, реніш. Қаншама жүйке тозады. Қаншама адамның жоспары бұзылады. Қазақтарда соңғысы басым.

04.11.24

САЯСАТ – СТРАТЕГИЯ МЕН ТАКТИКАНЫҢ ЕҢ ҰЛЫ ҚАҒИДАСЫ. САЯСАТТЫ САУАТТЫ ЖҮРГІЗУ ЕКІНІҢ БІРІНІҢ ҚОЛЫНАН КЕЛМЕЙДІ. БІРАҚ САЯСАТТЫ САЙҚЫМАЗАҚҚА АЙНАЛДЫРУ КЕЗ КЕЛГЕННІҢ ҚОЛЫНАН КЕЛЕДІ. САЯСАТ – ЖҮРГІНШІ ҚАРУ. ОЛ ҚАЙ ЖЕРДЕ ЖАРЫЛАТЫНЫН САЯСАТ ЖАСАЙТЫН ТҰЛҒАЛАР ҒАНА БІЛЕДІ. САЯСАТПЕН ОЙНАУ – ОТПЕН ОЙНАУ. САЯСАТТЫ ТІРЕГІ МЫҚТЫ, ЖҮРЕГІ ЖІГЕРЛІ, БЫҚПАЛДЫ ОРТАСЫ БАР ТҰЛҒАЛАР ҒАНА ЖАСАЙ АЛАДЫ. БАСҚАСЫНЫҢ БӘРІ – БОС СӨЗ!

05.11.24

Жасампаз саналы адам жасампаз қоғам құрады. Күйретуші саналы адам күйретуші қоғам құрады. Жасампаз саналы адам үнемі ізденісте, оқуда, үйренумен өмірін өткізеді. Күйретуші

санадағы адам үнемі тұтынушы: ішіп жеу, қызық көру тоғышарлық зейінмен өмірін өткізеді.

Осы екеуі өмір бойы бір-бірімен арпалысып, алысып, соғысып өтеді. Соғыстың басты себебі – бәсеке. Бәсеке қызғаныштан басталады. Қызғаныштың басты қозғаушысы – меншіктеу. Мүлікті, жерді, затты меншіктеуге болады. Бірақ адамды меншіктеуге болмайды. Адам – өз ой-пікірі бар жеке тұлға.

05.11.24

Адам әуелі өз-өзін бағалауды білу керек. Өз-өзін бағалау деген не?

1. Сенің қабілет-қарымың қандай? Мықты ма, әлсіз бе?
2. Сенің адами қарым-қатынасың қандай? Симпатия шақыра ма, әлде антипатия шақыра ма?
3. Өмірлік ұстанымың қандай? Консерваторлық ұстаным ба, әлде демократиялық ұстаным ба? Әлде дәстүрлі ме, я болмаса діни көзқарас па?
4. Білім деңгейің қандай? Жоғары ма, әлде орта ма?
5. Кәсібің қоғамға пайдалы ма, әлде өзіне пайдалы ма?
6. Үнемі ізденіс үстінде жүресің бе, әлде қанағат басым ба?
7. Кімге сенесің?
8. Қор жинадың ба? Өзіңнің құның қанша тұрады деп есептейсің цифрмен?

Осы сұрақтар төңірегінде ойлану керек.

06.11.24

Ұрылардың сан түрі бар. Соның ішіндегі ең ақылды, айлакері әрі ең бай-бақуатты тұратыны – құт ұрылары. Құт ұрылары өте бай олигархтардың территориясында жүреді. Олар қарапайым қызметші болуы мүмкін. Бала бағушы болуы мүмкін. Үй тазалаушы болуы мүмкін. Аспаз болуы мүмкін. Жүргізуші болуы мүмкін, т.б.. Елеусіз жұмыс атқарып жүріп байдың құтын бойына сіңіре береді. Керек кезде кеңесші болады. Керек кезде құтқарушы болады. Керек кезде жанашыр болады. Сенімге кіріп, байдың мүлкін өзіне аударады. Кейбіреуінің бала-шағасы байлармен отбасын құрып, тамырлап кететіні де кездеседі.

Негізі Алтын орда тарихы солай күйреген. Құт ұрлаушы үнемі ізденіп, үйреніп жүреді. Басты мақсат– бай-бақуатты өмір сүру. Реті келсе – билік құру. Құт ұрлаушыдан қорғану техникалары бар. Құтты қорғап, ұрпаққа мирас ету – парыз.

07.11.24

Құтты қашыратын ең қауіпті мінез ол – қырсықтық, тырысқақтық, кінәмшіл мінез. Бір ауыз сөзді бұрып алып, миына шегелеп алысу. Бір ауыз сөзге бола қырқысып ажырасу. Бір ауыз сөзге бола көріспей кету. Бір ауыз сөзге бола кектену Әсіресе отбасы, әріптестер арасында жиі кездесетін қақтығыстар. Бұл не? Бұл – сананың жетілмегені. Бұл – надан, тоғышар адамның кейпі. Бұл – отбасындағы бала-шағаға жұғатын негатив вирус. Бұның соңы әртүрлі ауруларға ұласады. Бұның соңы жан азабына ұшыратады. Құт қашады. Құт көшеді.

07.11.24

«Аурудың бәрі – эмоциядан» деп өткен постта жазып өттім. Ешкім мән бермеді. Бәлкім оқыды, бірақ түсінбеді. Түсінді, бірақ ұқпады. Ұқты, бірақ қалай істеу керек екеніне сана жетпеді. Эмоцияны мүлде тігіп тастауға болмайды. Эмоцияны әлсін-әлсін шығарып тұру керек. Оның біз жасаған техникалары бар. Сол техникаларды үздіксіз жасау арқылы эмоцияны басқаруға болады. Эмоцияны басқаруды үйренген адам құт жинауды тез меңгереді. Құтты жинаған адам құтты шыр айналдырады. Құтты шыр айналдырған адам құтын тасытады. Ал «мен бәрін білем, мен де жасай алам, интернетте неше түрлі техника дайын тұр, ал да істей бер» дейтін тоғышар саналы адам ешқашан өзгеріске ілесе алмайды. Өзгеріс жасау үшін маман ұстаз қажет. Адам миын сендіру керек. Құбылысқа айналу керек. Құт сонда айналады.

08.11.24

СЕН БІР АДАМДЫ ӨЗГЕРТЕ АЛСАҢ – ӘЛЕМДІ ӨЗГЕРТЕ АЛАСЫҢ!

СЕН БІР АДАМДЫ ҚУАНТА АЛСАҢ – ӘЛЕМДІ ҚУАНТА
АЛАСЫҢ!

ӨЗІҢ ЖАСАҒАН НӘРСЕНІ МАСШТАБИРОВАТЪ ЕТ!

АДАМ ПОТЕНЦИАЛЫ ШЕКСІЗ.

МИДЫ СЕНДІР. МИДЫ ШЫНЫҚТЫР.

ҚҰТ ЖИНА.

ҚҰТТЫ АЙНАЛДЫР. ҚҰТТЫ ТАСЫТ.

СЕН ЖЕҢІМПАЗСЫҢ! ОҚЫ. ҮЙРЕН. ҚҰБЫЛЫСҚА
АЙНАЛ.

08.11.24

Адамзатты басқаратын ең ұлы күш – құт. Әлемдегі қақтығыстардың бәрі – құт жинау үшін тартыс. Кім құтты көп жинап айналдырса, әлемді сол билейді. Құт күй жасайды. Күй үдерісті күшейтеді. Үдеріс күйді құбылтады. Санада, қанда, сезімде құттың алтын толқындары толассыз ағып жатады.

09.11.24

БАҚ ТА, СОРДА, ҚҰТ ТА – КӨМЕЙДЕГІ СӨЗДЕ.

БАДЫРАЙҒАН, СЫҒЫРАЙҒАН КӨЗДЕ. ҚҰБЫЛА
СОҚҚАН КҮЙДЕ. ӘУЛЕТІ БЕРІК ҮЙДЕ.

ШЫНЫҚҚАН МИДА.

ҚАЙЫРЛЫ СЫЙДА. БУЫРҚАНҒАН БЕЛДЕ. ҚҰТЫ
ТАСЫҒАН ЕЛДЕ.

11.11.24

Психологиялық жарақат екі бағытта жүреді. Жігерлі адамға үдеу (прогресс) жасайды. Жігерсіз, боркемік адамға жүдеу, кему (регресс) береді. Бұл өз-өзін дамыту қоғамға пайдалы болу үдеуі (прогресс) емес. Бұл үдеудің артында әлдекімге деген кек бар. Әлдекімге деген өкпе-реніш бар. Кекпен билікке жетуге де болады. Бірақ соңы жақсы болмайды. Неге?

Себебі – сана толған кері қуат (негатив).

Кері қуат күйретуші құтты жинайды. Яғни, кекпен келген билік қоғамды күйдіреді, бүлдіреді. Құт екі түрлі. Жасампаз құт және күйретуші құт. Жасампаз құттың түсі алтын сәулелі.

11.11.24

Бір жігіт айтады: «Түк пайдасы жоқ дүние жазып жүрсіз», - деп. «Сеніңше пайдалы не?», - дедім.

«Ақша табу, бай болу», - дейді.

«Ақша табу, бай болудың негізі – құт. Құт жинаудың техникасын білсең ғана жинаған байлығың ұрпағыңа мирас болады. Ал құт жинау, құтты айналдыру, құтты тасыту техникасын білмесең құтың қашып, кедей боласың. Ұрпағың да кедейліктің несібесін тереді», - дедім.

12.11.24

Бір сұрақтан бір сұрақ туады. Құт жинау. Құтты айналдыру. Құтты тасыту техникалары курсың жүргізіп келе жатқанымды білесіздер. Осы бағытта мынадай сұрақтар үнемі қайталанып отырады: «Өзің құт жинадың ба? Өзің байсың ба?».

Әулет мектебі туралы айтсам, «Өз әулетің мықты ма? Өз әулетің бай ма?».

Бұндай сұрақты кімдер қояды?

Бұндай сұрақты адамның сыртқы болмысын ғана көретін адамдар қояды. Күмәні басым сана. Болмыс екеу. Бірі – сыртқы, екіншісі – ішкі сана. Сыртқы көзқарас ойлайды: «Бай-дәулетті болуды тек байлар ғана біледі. Солардан үйрену керек» деп. Бұл қате. Бай-дәулетті адам құпиясын ешкімге ашпайды. Сыртқы көзқарас ойлайды: «Байлар ғана ақылды. Ақылды болсаң сен неге кедейсің» деп. Бұл да қате.

Қаншама оқымысты, ақылды, бай ғалымдардың, шенеуніктердің ұлдары болды. Бірақ соның бірде-біреуі президент бола алмады. Қарапайым ауыл шаруасының баласы ебін тауып президент болды. Адам құтпен туылады. Бірақ сол құтты үдеуге салмаса, оның құтын басқа көшіріп алады. Жоғарғы оқу орнын бәрі бітіреді. Бірақ соның бәрі мықты маман болмайды. Құтын дұрыс жинаған адам ғана басқадан ерекше болады. Тұлғалық деңгейге көтеріледі. Сол секілді Құт жинау

техникасын үйретушінің миссиясы – өзі баю емес. Оның миссиясы – құттың формуласын, техникасын көрсету. Лектордың мақсаты – үйрету, баулу. Талабы бар адам әрі қарай өзі жол табады. Ал оның жеке өміріне ешкімнің бас сұғуға қақысы жоқ. Уот солай, достар!

12.11.24

Құт гүрілдеп тасып, ағып жатқан асау тау өзені секілді. Сол өзенге жапырақты тастасаң, құлдыраңдатып ағызып әкетеді. Күтіп тұрмайды. Сол секілді құт жинау, құтты айналдыру, құтты тасыту техникасын дәл қазір оқып-үйрену керек. Кейін ол болмауы да мүмкін. Өмір өзгермелі. Өзгеріс үдерістен тұрады. Үдеріс күтіп тұрмайды.

12.11.24

Құт қай кезде көтеріледі?
Құт назар түскенде көтеріледі.
Балалардың ең сүйкімдісіне назар түседі.
Қыздың ең сұлуына назар түседі.
Жігіттің ең мықтысына назар түседі.
Таланттың ең өнерлісіне назар түседі.
Саяси қайраткердің ең айлакеріне назар түседі.
Бизнесменнің ең алғырына назар түседі.
Бишінің ең сымбаттысына назар түседі.
Әйелдің ең қылықтысына назар түседі, т.б..
Назар құтты көз ілеспес жылдамдықпен шыр айналдырады.
Құт шыр айналғанда адам құбылысқа айналады.

13.11.24

Менің БЕРУ мен АЛУ концепциям – құт жинаудың бір техникасы. Еңбекке ақы төлем беру. Еңбеккер жұмыс жасап уақытын беру. Сайлауда дауыс беру. «Халықтың құты – ханда» деген. Сайланған президент антын орындайтынына кепілдік беру. Әйел еркекке сұлулығын беру. Еркек әйелге күшін беру. Ұстаз шәкіртке білімін беру. Шәкірт ұстазға уақытын беру. Күшті әлсізге рухын беру. Әлсіз күштіге еркін беру, т.б..

Беру мен Алу жанға ләззат беруі керек. Сонда құт еселеніп, айналып тұрады. «Жылап берген тонның жылуы жоқ» дейді қазақ. Бергенде қуанып беру керек. Алғанда қуанып Алу керек. Бай сана ақшаны «қарым-қатынас құралы» деп ұғады. Кедей сана ақшаны «құндылық» деп ұғады. Ойлау жүйесі аспан мен жердей. Бай сана.

14.11.24

Қыс кірді, дала бүрсең, бала бүрсең,
От боп жанар ышқынып шаланы үрсең.
Адамзаттың көресің айла қамын,
Көз салып санаменен көңіл тұрсең.
Ғажап пәлсафа, ә!

14.11.24

Оқырман сұрағы:

-Сіз құт-құт деп зарлайсыз. Менің өмірім босқа өтуде, - дейді.

-Сенің өмірің неге босқа өтуде?

-Күнде қайталанатын жұмыс. Өзгеріс жоқ.

-Неге өзгеріс жоқ?

-Білмеймін.

-Неге білмейсің?

-Мүмкін өзгеріске дайын емес шығармын.

-Неге дайын емессің?

-Қорқам.

-Неге қорқасың?

-Белгісіздіктен қорқам.

-Сен жолға шықтың. Жолда кездесетін кедір-бұдырдан абайлап өтесің немесе айналып өтесің. Соған санаң жетеді. Жолдағы кедір-бұдыр, бұл – белгісіздік. Сен оны еңсердің. Себебі көздеген межеге жету керек. Жолдағы кездесетін қиындықты еңсеру үшін сол бағыттың картасын алып зерттейсің. Қасқыр, боранға қарсы шығу үшін қару, тон аласың, астан тарықпас үшін тамақ аласың. Тағдыр да солай. Мақсатқа жету үшін кез келген қиындықпен күресу керек. Күресу үшін

оқу керек. Үйрену керек. Керек кәсіпті меңгеру керек. Сонда құтың айналады.

15.11.24

Құт тек байларда ғана болмайды. Құт кедейлерде де бар. Кедей құтын дер кезінде айналдырса, байып шығады. Кедейге кедергі жасайтын өз-өзіне деген сенімсіздік, шектен шыққан мораль және үрей. Осы үшеуін жеңсе, құты шыр айналады. Миды сендіру арқылы үрей мен сенімсіздікті, моралды жоюға болады. Мысалы: Бір түкпірдегі ауылдың қызы қалаға келіп жұмыс істейді. Кедей отбасы. Қыздың санасында бір ғана мақсат – құт жинау. Ой ақиқатқа айналды. Бай отбасына келін болып түсті. Бұл – құттың көтерілуі. Құт көтерілгенде бәрі өз ретімен орындала береді. Құт көтерілгенде дамыл таппай құтты айналдыра беру керек. Сатылап құт көтеріліп шегіне жеткенде тасиды. Құт тасыған кезде оны бөлісу керек. Нағыз қайырымдылық осы кезде шығады. Тасыған құтты бөліспесе, ол иесін тастап, басқа ие іздеп кетеді. «Құт – көшпелі» дейтұғыны сол. Құтты аялап ұстай білсе, ұрпаққа мирас болады. Ұстай білмесе талан-таражға түседі. Байлықты ұстап тұру да – бір өнер. Ол үшін әдіс-тәсілін (техника) үйрену керек.

15.11.24

Ертеде бір байдың тоғыз баласы болыпты. Бір баласы тоқалдан екен. Тоқалдан туған ұл өткір, өжет, алғыр болыпты. Ел аузына ерте ілініп бәйбішенің балаларының қызғанышын туғызыпты. Тоқалдан туған ұлдың көзін құрту үшін бәйбішенің балалары байға келіпті де:

-Тоқалдың баласы сіздің басыңыздағы бақ пен беліңіздегі құтты тартып алмақшы. Оның айғағы – тоқалдың баласын ел сізден артық бағалап басына көтеріп кетті. Ел соның жағында. Ел соның сөзін сөйлейді. Құтты тартып алса, биліктен айрыласыз! - деп азғырады.

Сөзге иланған атаққұмар бай тоқалдың баласын басқа балалармен қосып аңға шығарып, «опат болды» деп өлтіреді. Қайғыдан қан жұтқан бәйбіше қазыларға жүгініп жүріп байдың

қылмысын ашып мойындатады. Қазылар: «Ер жігіттің құны – жүз жылқы» деп белгілейді. Бірақ тоқал жүз жылқы алмайды. «Енді не аласың?» - дегенде: «Байдың төрінде ілулі тұрған қасқыр ішікті алдыма таста», - дейді.

Қасқыр ішік тасталады. Тоқал қасқыр ішікті үш аттап, «Болды, кегім алынды», - депті.

Байдың құты қасқыр ішікте екен. Тоқал аттаған қасқыр ішікті бай қайта иығына жаппапты. Байдың құты қашып, ұрпағы кедейліктің кебін киіпті.

16.11.24

Дұрыс формула. Денсаулық мықты болу үшін көңіл-күй жақсы болу тиіс. Көңіл-күй жақсы болу үшін қаражатың көп болуы керек. Қаражатың көп болу үшін басың істеу керек. Басың істеу үшін құтың көтерілуі керек. Құтың көтерілу үшін құт жинау керек. Құт жинау үшін құтты айналдыру керек. Құтты айналдыру үшін іздену, оқу керек. Оқыған соң үйрену керек. Үйренген соң құтты тасыту керек. Құтты тасыту үшін құтты ұстап тұру керек. Құтты ұстап тұру үшін айла-тәсіл керек. Айла-тәсіл болу үшін сананы үнемі дамыту керек. Дамыту үшін жаттығу керек. Жаттығу үшін жол көрсетуші ұстаз керек.

16.11.24

«ҚҰСЫ ҰШЫП КӨЛІНЕН.

ҚҰТЫ КЕТП ЖЕРІНЕН...» (Шәңгерей).

Қазақта төркіндеп келу деген салт бар. Оның мағынасын әркім әртүрлі айтады. Төркіндеп келудің құтқа қатысы бар.

Ертеде бір бай болыпты. Байдың Жібек деген сұлу қызы болыпты. Жібек ұзатылыпты. Бай қызын ұзатқанда не қалайтынын сұрапты. Қыз: «Керегенің басында ілулі тұрған тобылғы сапты, күміс мойын үкілі қамшыға қосып батаңызды беріңіз», - депті.

Қыз айтқанын алып, қайын жұртына келеді. Жылдар өтеді. Жібек балалы-шағалы, немере сүйіп кемпір болады. Өріс толы малы, жайлау толы жылқысы болып, бай-бақуатты өмір сүреді. Өлерінің шағында Жібек баяғы әкесінен қалған үкілі қамшыны

алып бауырының шаңырағына төркіндеп келеді. Төркіндерінің құты сарқылып, қоңырқай тірлік кешкен кезі екен. Үкілі қамшыны керегенің басына қайта іліп, аунап-қунап үш күн жатып еліне қайтады. Бауырының малы қайта көбейіп, құт берекесі көтеріліпті.

Бай сана.

17.11.24

Ертеде Құт деген ерекше нұр болған екен. Ол Жаратушының адамзатқа берген ең қастерлі сыйы еді. Құт әр адамның жүрегінде кішкентай шырақ болып жанатын, бірақ оны көру тек мейірімді, адал адамдарға бұйыратын.

Бір күні адамзат арасында алауыздық басталып, адамдар бір-біріне зұлымдық жасай бастады. Құт сол кезде адамдардың жүрегінен шығып, көзге көрінбейтін алтын құсқа айналды да, биік таулардың арасындағы құпия үңгірге ұшып кетті.

Уақыт өте келе адамдар бақытсыздыққа тап болды, үйлерінде береке азайып, жерлері өнімсіз қалды. Құтсыз өмір сүре алмаған адамдар оны қайтару жолдарын іздеді. Бір қария ел-жұртқа:

– Құт тек таза жүрек пен ақ ниетті адамға оралады. Ол үшін бір-біріңе көмектесіп, шын ықыласпен жақсылық жасауды үйреніңдер, – деді.

Адамдар қарияның сөзін тыңдап, бір-біріне мейірім көрсетіп, қол ұшын бере бастады. Осылайша, Құт біртіндеп әр үйге қайта оралып, жер қайтадан гүлдене бастады.

Содан бері қазақ халқы «Құт қонған үй» деп мейірімді, адал ниетті адамдардың отбасын атайды. Құттың қадірін білетіндер оны әрқашан қорғауға тырысады.

18.11.24

Құт көзге көрінбейді. Бірақ түнде көрінетін жұлдыз секілді қонған жерін жарқыратып, нұрландырып кетеді. Құт қиялдың әлемінде жүреді. Құт көшпелі. Құт бірде адамның көзіне қонады. Бірде сөзіне қонады. Бірде басқа қонады. Бірде адамның

ажарына қонады. Бірде алақанына қонады. Бірде қолына қонады. Бірде аяғына қонады. Бірде жүрегіне қонады. Бірде әйелдің жатырына жайланады. Бірде еркектің беліне байланады. Бірде адамның көмейіне қонады. Бірде буынға қонады. Бірде тауға қонады. Бірде бауға қонады. Бірде жерге қонады. Бірде көлге қонады. Бірде елге қонады. Құтты жина. Құтты айналдыр. Құтты тасыт. Үйрен. Құбылысқа айнал.

18.11.24

Құттың қадір-қасиетін бай-бақуатты адамдар жақсы біледі. Өйткені олар – құттың алтын толқынында айналып жүрген адамдар. Олардың бойында құтқа деген ұлы сенім бар. Құтты аялап ұстап айналдырып, тасытып отырудың нағыз шебері – саналы байлар. Құттың қадір-қасиетін санасына сіңіріп, күндіз-түні құттың қуатымен тағдырын жасаған адамның басында бағы, астында тағы бар. Жаратушы олардың дархан көңілдері үшін ризығын беріп қояды екен. Ғажап, ә!

19.11.24

Құт жинау. Құтты айналдыру. Құтты тасытуды не үшін айтып жүрмін?

Құттың мәні мен маңызын қазақ ұққан жоқ. Ұқпайтын себебі – тарихи тамырынан ажырап, адасып қалған. Анау Америкаға қарашы. Анау Еуропаға қарашы. Мынау алдыға шыққан Жапония, Қытай, Оңтүстік Корея, қасымыздағы Ресейге қарашы. Олардың кейбіреуі империя құрды, енді бірі сол империялардың көлеңкесінде дамыды. Империялар құтты күшпен де, іспен де, айла-тәсілмен де жинап алды. Құтты уысында ұстап отыр. Құт кімде, сол үстем. Құтты үш жолмен жинауға болады. Бірі – күшпен. Екіншісі – іспен. Үшіншісі – айла-тәсілмен. Құт жинаған ел қашанда әлемнің назарында болады. Назарда болу – құтты тасытудың кепілі. Құт жинау жобасын билікке ұсындым. Билік ұғатын емес.

20.11.24

Бір «данышпан» адамдар болады. Жасап алған комфортынан шыға алмай ұзақ ойланып жүріп алады. «Бола ма, болмай ма?», «Рас па, өтірік пе?» деп жүргенде бір «дүлей» келеді де, ойланбастан жасайтынды жасап, істейтінді істеп, пайда тауып байып шығады.

Құтты жинау үшін, құтты айналдыру үшін, құтты тасыту үшін тәуекел керек. Тәуекел үдерісті туғызады. Үдеріс нейрондарда өзгеріс жасайды. Жаңа архитектура сызады. Кванттық секіріс деген сол.

21.11.24

Адамды үрей билесе, құт тұрмайды. Үрей тұнық сананың толқындарын быт-шыт қылады. Үрей адамның ішінен шықпайды, сырттан келеді. Көз көреді, көріністі оқиды. Құлақ естиді, көріністі тоқиды. Жасушаларда магнит бар, сезінеді, сақтап алады. Сырттан келетін толқынды ми таңдамайды. Ол теріс (негатив) болса, сана теріс құтты жасушаларға сіңіреді. Оң (позитив) болса, сана оң құтты сіңіреді. Адамды басқаратын – құт. Құтты тасыта алсаң – байсың. Құтты қашырып алсаң – кедейсің.

22.11.24

Адамның қолымен жасалатын тамақтан бастап, сәнді киім тігу, сурет салу, массаж жасау, шаш үлгісін жасау, ем жасау, т.б. ғажайыптарды жасанды интеллект тез жасайды. Бірақ онда жаратушыдан келетін құт болмайды. Құтты ЖИ алмастыра алмайды. Құт – тірі энергия. Құт – жанды қиял. ЖИ-де тірі энергия мен қиял жоқ. Адамды басқаратын – құт. Құтыңды жина. Құтыңды тасыт.

22.11.24

Құт туралы жазбаларымды оқитын ел көп. Кейбіреуі курста оқиық деп ынталанып жүргендер бар. Оқып рухани құтты болып жатқандар бар. «Адамдарды бөлуге болмайды, адамның

бәрі бір» деген қатып қалған қағида бар. Физиологиялық жағынан бірдей болғанымен, психологиялық жағынан әралуан. Адамдар саналы, санасыз болып бөлінеді. Бай, кедей болып бөлінеді. «Тегіне қарап теңіне қос» деген сөз бар.

Санасыз адамды қанша оқытсаң да адам болмайды. Саналы адам санаулы уақыттарда ұғып алады. Өмірін өзгертуге ұмтылады.

Қымбат уақытты арзан адамдарға бөліп керек емес. Қымбат уақытты қымбат адамдар бағалайды. Алтын уақытты бағалайтын адамдарға жұмсау керек.

23.11.24

Аспанға қара. Көк аспанды бұлт торлайды. Тауларға қара – кейде қарлы, кейде қарсыз. Теңізге қара – кейде бұлқынады, кейде жуас. Талдарға қара – діңі түзу болғанмен, бұтақтары қисық-қисық. Далаға қара – бірде ойлы-қырлы, бірде жазық. Жолдарға қара – бірде түзу, бірде бұралан. Жан-жануарға қара – бірі күшті, бірі әлсіз. Күнге қара – бірде ыстық, бірде суық. Адамдарға қара – бірі саналы, бірі санасыз. Мінсіз әлем жоқ. Мінсіз адам жоқ. Саналы адам бар. Адам неғұрлым санасы биіктеп, ой-өрісі дамып, кемел тұлға кейпіне көтерілсе, мін теруден ада болады. Адамгершілік шыңына шыққан тұлға адам бойынан тек жақсы қасиеттерді көреді. Сен қандайсың?

23.11.24

Біз саябақта жүріп ұзақ әңгімелестік. Шектен шыққан мораль түрмесіне қамалған сананы босатып алу қиын. Нейрондардың сызып алған ескі архитектурасы цемент болып қатып қалған. «Өзгеріс жасаймын» дейді, жасай алмайды. Ұзақ жылдар санада жасап алған идеал иллюзияны бұза алмай бұлқынады. Айтқан кеңестерді ми қабылдамайды. Тосқауыл – үміт. Үміттің әлдеқашан быт-шыты шыққанын көріп тұр. Бірақ бәрін қайта бастауға жігер жетпейді. «Адам болмысы күрделі» дейміз. Күрделендіретін – адамның өзі. Сана денгейі таяз. Өре жетпейді. Ой-сананы дамыту үшін іздену керек.

24.11.24

Ежелгі түркілерде құт мына жарық дүниенің өзегі болды. Кейінгілер оны ұмытты. Тамырдан ажырады. Тамырдан ажыраған соң құт көшті. Құтты қысым жасап тартып алған басқыншылар болған тарихта. Құт басқалардың басына бақ болып қонды. «Тәңірім жарылқап құтты қаған болдым», - дейді Күлтегін.

Құтты адам. Құтты қадам. Құтты босаға. Құтты ұрық. Құтты жатыр. Құтты білік. Құтты сөз. Құтты қоныс. Құтты бата. Құтты бұйым. Құтты орын. Құтты Киелі жер. Құтты иелі ел. Құтты киелі жануар. Құтты киелі аң. Құт қонған әулет. Құт дарыған дәулет, т.б.. Құт тасығанда киеге айналады. Осының бәрін үйлестіріп отыратын адамды ҚҰТШЫ деген. ҚҰТШЫ – тылсым дүниенің сырын меңгерген қасиетті адам. Шығыс елдеріндегі шао лин, кунфу, цигун, у-шу мектебінің негізін салған данышпандар секілді аса қабілетті, қағандардың кеңесшісі болған. Бай сана.

25.11.24

ТӘҢІРДІҢ ТІЛЕУІ. БАТА, ТІЛЕКТІ САНАҒА СІҢІРУ. ҚИЯЛДЫ ШАРЫҚТАТУ. ҚУАНУ. ЖАСУШАЛАРҒА ҚҰТ ДАРЫТУ.

АЛЛАНЫҢ ҚАЛАУЫ. СЕНІ КӨРГЕН АДАМДАР СЕНІ ҚАЛАП ТҰРУЫ. СЕНІҢ ҚАСЫҢДА ТҰРУ, СЕНІҢ ҚАСЫҢДА ЖҰРУ – МӘРТЕБЕ, АБЫРОЙ, АТАҚ БОЛУЫ. ҚУАНУ. ЖАСУШАЛАРҒА ҚҰТ ДАРЫТУ.

ЖАРАТУШЫНЫҢ ЖАРЫЛҚАУЫ.

АЯҚ АСТЫНАН БАҚ-ДӘУЛЕТКЕ КЕНЕЛУ. ҚУАНУ. ЖАСУШАЛАРҒА ҚҰТ ДАРЫТУ.

ҚҰДАЙДЫҢ БҰЙРЫҒЫ. ІСТЕГЕН ІСІҢ ТАБЫСТЫ БОЛУ. ОЙЛАҒАН ІСІҢ СӘТІН САЛЫП ТЕЗ БІТУІ. ҚУАНУ. ЖАСУШАЛАРҒА ҚҰТ ДАРУ.

ОСЫ ТӨРТ ТҰҒЫР – АДАМҒА ҚҰТ ЖИНАУ ТӘСІЛДЕРІНІҢ БІР ПАРАСЫ. ТӨРТ ТҰҒЫР АДАМДЫ ҚҰТТЫ ЕТЕДІ. АЙТЫЛУЫ ӘРТҮРЛІ БОЛҒАНЫМЕН, ТҮПКІ МАҒЫНАСЫ БІРЕУ.

25.11.24

Әлем көз ілеспес жылдамдықпен айналуға. Алда не күтіп тұрғанын ешкім білмейді. Бәрін жасау керек. Бәрін көру керек. Үлгеру керек. Өмір – қас қағым сәт қана.

Назар құтты айналдырады. Үнемі назарда болу үдерісті күшейтеді. Үдеріс уақытты тұлғаның пайдасына жұмыс істетеді. Назарда болу – басқаның құтын магнитше тартып алу. Назар құт жинауды жеделдетеді. Үнемі назарда жүретін адамдардың тез атақ-даңқы шығып, бай-бақуатты болатыны сол. Олар – уақыттың құтын жинаушылар.

26.11.24

Назардың жалғасы. Құттың шкаласы: 9 бен 1-дің арасы. Мынау тіршілікте адам бірінші болуға ұмтылады. Президенттерді «01» деп атайды. Өндіріс 1-сапаға ұмтылады. Олимпиадада 1-орынға таласады. Көшбасшы болу – назарда жүру. Назарда жүру – құтты жинау. «Балаға көз тиді, назарланды» деп жатады. Балаға назар түскенде артық құтты көтере алмай, иммунитеті әлсіреп ауыратыны сол. Бала туылғанда құт бірге болады. 9 айлық үдерістен шыққан баланың құты он үш жасқа дейін әлсіз. Бір мүшелден кейін құт жинау қуаты күшейеді.

28.11.24

Құдай-ау, әуелі құттың не екенін оқып үйренсендерші. Сендер құттың не екенін ұқпай, оңды-солды пере береді екенсіңдер, ә. Мен не үшін құтты айтып жүрмін. Оқытып жүрмін. Үйретіп жүрмін. Құтты ұғу үшін оны сезіну керек. Сезіну үшін түйсікті дамыту керек. Түйсік дамығанда қиял жүйрік болады. Дамыту үшін оқу керек. Құт – киелі ұғым. Бай сана.

29.11.24

«Қазақ – ұлы халық!» деші, біреулер күледі, біреулер мойындайды, енді біреулер сенер-сенбесін білмей, екі жаққа

жалтақ-жалтақ қарайды. Күлгендер мен жалтақ-жалтақ қарағандар – тамырынан ажыраған бейбақтар.

Қазақ – түркі тарихы мұрагерлерінің ордасы. Түркі жұртының жоқтаушысы. Түркі рухының жаңғыратын жері. Қаншама ғасырлар өтсе де әлем жерді сақтап тұрған сол рух! Әйтпесе империяларға талан-таражға салу түкке тұрмас еді. МЫС! Рух! Сес! ДЕС! Осы үшеуі бар жерге Құт қайта оралады. «Қазақ әлемнің жиырма төрт елінің тағына отырған» деген сөз бар. Рас болса, біздің құтымыз шашырап жатыр. Сол құтты жинау үшін қазаққа ұлы миссия жүктеліп тұр. Тарихты түгендеу. Түркілердің рухын ояту. Жошы ұлысының тарихы. Қазақтың өзіне деген ұлы сенімін қайтару. Бұл оңай шаруа емес. Бірақ ұлы мұраттар жолында тек қазақтың ғана қолынан келетін дипломатия. Кезінде бабаларымыз білектің күшімен құт жинаса, ендігі ұрпақ білімнің, ғылымның күшімен құт жинау керек. Ұққан адамға құттың мәні терең. Ұқпаған – соқыр әрі керең.

29.11.24

«Құрметті ұстаз! Сіздің құт жинаудағы назар аудару теорияңызды (техникаңызды) тәжірибеде қолданып көрдім. Өте керемет әсер алдым. Айтпасақ болмайды деп шештім. Назар аудару техникасы шынымен де қаражат табудың жолы екенін түсіндім. Бір рет қана емес бірнеше рет қолдандым, нәтижесін бірден көрсетеді екен. Сізге алғысым шексіз. Шәкірттеріңіздің барлығы курсыңыздың арқасында жетістікке жете берсін, бай, қуатты бола берсін!».

Бұл – іргелі бір оқу орнының профессоры – шәкіртімнің жіберген алғысы! Шәкірт адал болса, осындай алғыстар жауып тұрады. Мені бағалаған адамға құт қонады! Алғыс!

29.11.24

«Отыз жыл тұрдым. Арамызда бір қыз бар. Тұрмыста. Жиендер бар, шүкір. Ажырастық. Тұрмысқа өз еркіммен шықпадым. Алып қашты. Қалып қойдым. Күйеуіме адал болдым. Бәрін сол үшін жасадым. Өнерімді де тәрк еттім. Бірақ

ол маған сатқындық жасады. Ажырасудың басты себебі сол болды», - деді бір әйел.

Қажыған, шаршаған, денсаулықтан айрылған әйелдің жан айқайы. Иә, қилы-қилы тағдыр бар.

30.11.24

Назарға түсу, үнемі назарда болу техникасы өте маңызды. Саясаткерлер, әнші-артистер, спортшылар, ғалымдар, журналистер немесе аса қажет бұйымдар үнемі назарда жүреді. Назарда жүру құттың айналуын жеделтетеді. Құт айналған сайын назардағы адамның құты көтеріліп, нұрланады. Назардан бөлінетін екі қуат бар. Бірі – оң құт: таңқалу, ынтық болу, мойындау, ұғыну, еліктеу, желігу, ұнату, бағалау, ардақтау, фанат болу, алғыс, т.б..

Екіншісі – теріс құт: жек көру, жиіркену, ызалану, кектену, ұнатпау, менсінбеу, бағаламау, қарғыс, т.б..

Тұлға осы екі назардың қайсысына көп түссе, солай тағдыры айқындалады. Назарда болу техникасы – өте маңызды техника.

30.11.24

Назарға іліну техникасының жалғасы. Пресс-конференцияда отырмыз. Небір ығай мен сығайлар, атақты адамдар жүр. Операторлар сол атақты адамдарды аңдып кадрға түсіруге жанталасуда. Атақты адамдардың пікірі маңызды. Атақты адамдар құт айналдырады.

Бір сәтте қалың топтың ортасынан бір қыздың даусы саңқ етті. Дауыс ырғағы, сөйлеу мәнері өзгеше. Спикерлерге жаудырған сұрағы да тосын, өте сауатты. Елдің назары бірден сол қызға ауды. Атақты адамдардан назарды өзіне тартып алды. Пресс-конференция біткен соң да журналистер әлгі қыздың маңынан кете алмай ұзақ бөгелді. Бұнда қандай сыр бар? Қыздың құты көтерілді. Назарға ілікті. Назар толқыны жалғанған адамды өзі айналдырып әкетеді. Бір сәтте атақ-даңқ келеді. Бір сәтте атақ-даңқ өшеді. Құттың алтын толқыны

секундтар сайын өзгеріп отырады. Құт айналдыру техникасын оқы.

02.12.24

Құттың шкаласы – 9.

9 – жасампаздық белгісі. Тоғыз ай, тоғыз күнде адам туылады. Әр 90 күн сайын құт көтеріліп, 12 айда бала аяғынан тұрып, жүре бастайды. Әр 12 жылда құт көтеріліп, мүшел келеді. Адамды басқаратын – ҚҰТ. Құтты аялап ұстап, тасыту үшін оқып-үйрену керек. Құтсыз еркіндік жоқ. Құбылысқа айнал!

02.12.24

Миды шынықтыратын, миды ширататын жаттығуларды жасап шықтым. Арнайы сынақтан өткіздім. Нәтижесі тамаша!

Айтпағым ол емес. Айтпағым – әлемдегі ірі байлардың кедейлерді қалай манипуляция жасайтыны. Қулық жасап «кедейлерді басқарып отырмыз» деп ойлайды. Кедей де – адам. Ойланады. Жанбағыс керек. Ол да қулық жасайды. Бай мен кедей арасындағы тартыс – құтқа талас. Құтты кім иеленсе, сол билік құрады. Үкім айтады. Сөзі салмақты болады. Кедейліктен көтерілген шолақ байлар бар. Олар озбыр келеді. Кедейдің нанын тартып жеп, еңбегін қанап, алаяқтық жасап жүретін солар. Ірі байлар қайырымдылықты ерікті түрде жасайды. Жан тыныштығы үшін.

05.12.24

Адамның басынан бақ тайып, құты қай кезде қашады?

Бір адамдар болады, іші тар, қызғаншақ. Санасы қанша оқыса да ашылмайтын бейшара. Рухани кедей. Міне, осы адамдардың басынан бақ тайып, құты қашып жүреді. Олар құттың не екенін, адами қасиеттің шыңы – адамгершілік не екенін ешқашан ұқпайды. Олардың ұрпағы да солай іштарлық пен қызғаныш отына күйіп өмірден өте береді. Сатқындық жасап, елді дүрліктіретін де солар. Өсек таратып, іріткі салатын

да солар. Коррупцияны жасайтындар да солар. Сондай адам көрсеңіз – қашыңыз. Олардың ауруы саған көшіп кетуі мүмкін.

05.12.24

Мен қайда жүрсем де алаяқтардың ортасында жүрем. Содан ой туды – осы алаяқтардың психологиясына зер салу. Бір қызығы, алаяқтар мені көргенде іштей қуыстанып, қашатын болды. Кейбірі өз мінін жасыру үшін мені алаяқтардың қатарына қосты. Қызық тұжырым. Алаяқты бірден анықтау мүмкін емес. Алаяқтар «час х» кезінде жарқ етіп көрінеді. Бір сәтте елдің құтын жинап алады. Тұлға болып сахнаға шығып кетеді. Алаяқтар көшбасшы болуға ұмтылады. Неге?

Басты мақсат – билікке қол жеткізу. Алапат байлыққа кенелу. Дұшпандарынан кек алу. Алаяқтарды билікке жеткізбей үзіп тастау керек. Алаяқтар қоғамды ірітіп-шірітіп, соңында өзі де опат болады. Алаяқтарда қоғамды дамыту, елді бақытты ету мақсаты жоқ. Оларда тек бас пайда.

06.12.24

Алаяқтың екі түрі болады: Стратег және тактик.

Стратег сөзбен психологиялық манипуляция жасау арқылы мақсатына жетуді көздейді. Тактик іс-әрекетшіл, ықпалды органы пайдалану арқылы мақсатына жетуді көздейді.

Ал стратегия мен тактиканы қоса қолданатын профессионалды алаяқтар ең қауіптісі. Олар қаражаттың қай жерде мол шоғырланатынын жақсы біледі. Ақша қай жерде, сол территорияда іс-әрекетін жүзеге асырады. Алаяқтардың бір ғана мақсаты – қалай да мол қаражат тауып, жақсы өмір сүру. Жарқырап, барын елге көрсетіп, мақтан ету. Өзге адамның арнамысын таптап, еңбегін қанау. Бастық болса қарамағындағы адамдарды дамытпай, қысымда ұстау. Аса дарынды адам көрсе қызғанып, бәсекеге түсу. Жете алмаса бағаламай, елеусіз қалдыру. Нарцисс. Алаяқтар төрт жүзді, құбылмалы. Қоғамға аса қауіпті тип.

06.12.24

Адамды басқаратын – бас. Басты істетудің техникаларын курста оқытып жүрмін. Оқығандардың ең белсенділері ғана табыс тауып, жеке кәсіпкер болып жан бағып жүр. Басын істете алмай, кежегесі кейін тартқандар өзгермеді. Сынықтан сылтау іздейтін кінәмшіл, пайдакүнем, қусаң құмалақ түспейтін жмоттар кедейліктен арылмады. Құтты айналдыру үшін адамның зердесі зерек, алғыр, жігерлі болуы тиіс. Құт «анау-мынау, пәлен болды, пәштен болды» дегендерге айналмайды. Құт адам таңдайды. Таңдау үшін өз қабілет-қарымыңды жүз % ашу керек. Ол үшін арнайы курста оқу керек. Құт жина. Құбылысқа айнал.

07.12.24

Құт туралы өткен посттарда егжей-тегжей көп жаздым. Елдің санасына кірді ме, кірмеді ме, оны білмедім. Құт – адам тағдырын түбірімен өзгертетін алапат алтын толқын. Оның түсі алтын. Әлгі ерекше толқын адамды басқалардан ерекшелеп тұрады. Адамның әрбір қимылы, сөзі, өмірге деген көзқарасы, киім киісі, тамақты талғап жеуі, т.б.. Ерекше толқындарды ерекше адамдар ғана көреді және байқайды. Ежелгі қазақтар баланың маңдайына, қимылына қарап өскенде қандай адам болатынын жазбай таныған. Құтты көру деп соны айтады. Қазір ми дамыды. Мен құтты өлшейтін прибор жасап шықтым. Сонымен құттың шкаласын анықтауға болады.

Құт – адамзаттың басты құндылығы. Құтты жинау, құтты айналдыру, құтты тасыту техникасын үйрену керек. Құбылысқа айнал.

07.12.24

Адамдар алдануға, кемсітуге, қорлануға көп түседі. «Мен батырмын», «Мен мықтымын», - дейді.

«Мен ақылдымын», «Мен сұлумын», «Мен біріншімін», т.б. мотивациялық сенімді миға шегелеуге ұмтылады. Өз-өзін сендіру. Өз-өзін дәлелдеу әрекеті. Оны ғылым «kompleks nepolnocennosti» дейді.

Кедейліктің басты кедергісі – сенімсіздік, күмән, үрей. Осы үшеуі сананы торлап, миды еркін ойлауға жібермейді. Адам өзінен қуыстанып, қоғамнан шет қалады.

Бір шәкірт айтады: «Сіздің назарда болу техникаңызды сынап көрдім. Нәтиже алдым», - деп. Алады. Миды сендіру керек. Ол үшін құтты айналдыру техникасын үйрен.

08.12.24

Адамның қимыл-қозғалысынан, сөз саптасынан, үнінен және жүрісінен көп нәрсе ұғуға болады әрі болжам жасауға болады. Аңдардың қардағы ізінен аңның жаралы, салмағы ауыр я болмаса ақсақ екенін білуге болады. Аңдардың ізі қарға нық әрі тік түседі. Егер сүйретпе із болса аң кәрі немесе салмағы ауыр.

Адамның ізі нық болса – денсаулығы жақсы, салмағы денесіне сәйкес. Тиянақты. Жауапкершілігі бар. Адымы қысқа, сүйретпе із болса – басқа назар аудару керек. Жүйке жүйесі шаршаған немесе еріншек біреу. Адымы алшақ өкшеге салмақ көп түссе – бел ауырады, бірақ спортқа бейім адам. Башпайға салмақ көп түсіп, өкше көтеріліп жүрсе – жұмысты тез жасайтын жылдам, ешкімді тыңдамайтын дербес. Ізі тарбиып екі жаққа қарап түссе – миы шаршаған, миды ширату керек. Із қиғаш бағытта түссе – санада ашылмаған қабілет бар, т.б..

09.12.24

Инсульт, инфаркт, рак сияқты тосыннан келетін ауруларға билікте жүргендер көп ұшырайды. Кейде солардың ата-ана, жақындары ауырады. Неге? Басты себеп – қорғаныс құты жоқ. Қарғыс, қызғаныш, дуа сияқты теріс энергияға көп ұшыраған. Назарға түсу құттың айналуын жеделтеді. Ауру, оқыс оқиғалардың аяқ астынан болатыны сол. Теріс қуатты оң құтқа айналдыру техникасын білген дұрыс. Сонда ауру-сырқау, оқыс оқиғалар әулетке кірмейді.

09.12.24

Адамның миы, денесі биосұйықтықтан тұрады. Ток өткізгіш. Жасушалар. Жасушаларда магниттік өріс бар. Жан. Сырттан келген ақпараттарды жасушалар өзіне тартып алады. Сұрыптамайды. Миға қоқыс ақпараттардың толып кететіні сол. Әсіресе, назарда көп жүретін адамдар әртүрлі ақпараттық шабуылға, буллингке жиі ұшырайды. Күніне мындаған сөздер мен көздерді бойынан өткізеді. Адамда қорғаныс жоқ. Болуы да мүмкін емес. Себебі – көзі көріп тұр, құлағы естіп тұр. Қорғаныстың ең үздік техникасы – келген ақпаратты қайта өңдеп (переработка), оң құтқа айналдырып жіберу. Бұл техниканы оқып-үйрену керек. Құбылысқа айнал.

10.12.24

Өте маңызды құпияны айтайын. Құттың өзегі – уақыт. Уақытты ұрлайтын адамдар бар. Құт уақытқа байланған. Уақытты ұрлайтын адам құтты қоса ұрлайды. «Уақытым жоқ» дейтіндер көп. Бірақ сол уақытты өзіне пайдаланып жүр ме, әлде, өзгеге пайдаланып жүр ме? Оны өзі де білмейтіндер бар. Орта байлар кедейдің құтын ұрлайды. Орта байлардың құтын олигархтар ұрлайды. Құтты жинап шыңына шыққан нағыз байлар солар. Олар – әлемді ашса алақанында, жұмса жұдырығында ұстап отырған байлар. Амал, айла жасайтын саяси қулықты меңгерген де – сол олигархтар.

Ал қарапайым адамдар бүкіл уақытын жұмысқа береді. Бүкіл уақытын бала-шағаға береді. Бүкіл мейір-шапағатын жақындарына береді. Бүкіл қаражатын туыс-туғандарына арнайды. Ал өзіне назар аудармайды. Назар өзіне түспеген соң құты қашады. Ауру-сырқау меңдейді. Өкпе-реніш көбейеді. Соңында елеусіз адамға айналады. Назардан тыс қалған адам ішқұсалықтан өліп кете барады. Құтты өз басында өле-өлгенше ұстап тұру – ең мықты тұлғалардың қолынан келетін іс. Құтты қашырмай ұстап тұру техникасын білген дұрыс. Ғажап құбылыс!

10.12.24

Жалғыздық кәрі-жасты таңдамайды. Сана-сезімге байланысты. Қиялы жүйрік, санасы биік болса жан жалғыздығын ерте сезінеді. Бірақ адамзат өз-өзін алдап жұбатады. Жұбатудың тәсілдері көп. Біреу бала-шаға, немерешөбере деп жұбатады. Біреу өнер деп жұбатады. Біреу әдебиет деп жұбатады. Біреу бизнес деп жұбатады. Біреу спорт деп жұбатады. Біреу тоқал деп жұбатады. Біреу саясат деп жұбатады. Біреу отан, ел деп жұбатады, т.б..

Ақиқатында адам жалғыздықтан қашу үшін жанталасады. Әуестік ойлап табады. Жұбату таппағандар іш құсалықтан өледі. Іш құсалық деген дарыныңды шығара алмай, іштей өз-өзін кеміріп, клеткаларды өлтіру. Қоғамда бағаланбау. Адамзат үдеріспен өмір сүреді. Үдеріс ол – қабілет-қасиетінді қоғамға көрсету беру. Қоғамның ықыласына бөлену, бағалану.

11.12.24

Кітаптың түр-түрі бар. Ақымақ адамның ақылды кітаптары бар. Үнемі қақтығыс, соқтығыс, дау-жанжалдар арқылы пайда болған еңбек. «Ақыл жоқ, үдеріс бар» дейтұғыным сол. Оқиғалары жетелеп, ойды дамытып отырады. Енді бір «ақылды» адамдардың ақымақ кітаптары бар. Көшірме. Плагиат. Естігендерін, оқығандарын шамалы өзгертіп, өзінің дүниесі сияқты бере салған. Тақырыптары айқайлап тұрады. Ондай кітапқа алтын уақытты босқа жіберу – ұтылу. Тіпті, тарихи маңызы бар жазбалардың өзі – адамға белгілі моральдар тізбегі. Бір қызығы, ғасырлап адамзат соны қайталап оқи береді, оқи береді. Неге? Ұрпақ жаңаруы. Адамзат ұмытшақ. Бүгін оқығанын ертең ұмытып қалады. Қателік те сол. Кеше жасаған қателігін бүгін ұмытып қалады. Алдындағы адамдардың қателігін кеіінгілер қайталап бір шеңберді шиырлап айнала береді, айнала береді. Амбиция мен эмоция жеңіп кетеді.

13.12.24

«Түркияда үлкен бір кеш болды. Сол кеште қызыл көйлекті қызға көзім түсті. Биге шақырдым. Ғажайып иісудың иісі мас

қылды. Дәл сол күні үйленуге шешім қабылдадым. Қызыл көйлектің сиқырымен отау құрдым», - деді бір архитектор.

Иә, қызыл түстің сиқыры бар. Көз байлайды. Қызыл түс көзге түседі. Назарды бірден аударады. Қызыл галстук, қызыл труси, қызыл етік, қызыл туфли құтты шыр айналдырады. Қызыл түс – жеңістің, үстемдіктің, белсенділіктің белгісі.

14.12.24

Адамның өмірі қызық осы. Қыбыр-жыбыр. Әйтеу жанбағыс. Бітпейтін тірлік. Жанталасып жүріп әркім өз шамасында қарай жайлы белдем (комфорт) жасайды. Сосын сол жайлы белдеміне жанын үйретеді. Жайлы белдемін жанын салып қорғайды. Жайлы белдем бұзылса стресске түседі. Мысалы: жарық өшіп қалса, жайлы белдем бұзылады. Тоңазытқыш, телефон, тв, жылу, ыстық су істемей қалады. Су тоқтаса шай, тамақ істелмей қалады. Машина бұзылып қалса да солай. Қалпына келтіру үшін шарқ ұрып шебер іздейді. Шеберге тәуелді болады. Шебер шіреніп бағасын көтереді. Адам бір-біріне тәуелді. Тәуелсіз болу үшін адам бәрін өзі жасап үйрену керек. Өмір солай.

14.12.24

Адам бір кедергілерге жолыққанда «Неге бұлай?» деп сұрақ беру керек?

«Неге?» деген сұрақты қойып қана қоймай, оның себебін іздеу керек. Адамның өмірінде үлкен өзгеріс басталар кезде құттық шиеленіс болады. Құт көтерілер кезде түрлі оқиғалар кесе-көлденең тұрады. Оны біз «алланың сынағы» деп, өз-өзімізді жұбатамыз. Бұл – өмірдің келесі бір кезеңге өтуі. Басқа өлшемде құттың айналуы. Сананың кванттық секірісі. Құттың жаңа өлшемде айналуға бағыт алғаны. Оқиғалар адамға қуаныш сыйлауы керек. Қиындық болған сайын қуану керек. Қиындық жасушаларды оятып, миды шынықтырады.

16.12.24

Адам қоғамдағы үдерістерді сана деңгейінің шкаласы бойынша қабылдайды, сараптайды, ой түйеді. Сол тиген ойдың

шеңберінде әрекет жасайды. Оны ҰЛЫ СЕНІМ дейді. ҰЛЫ СЕНІМ ғана ҚҰТТЫ айналдырады. ҰЛЫ СЕНІМ МЕН ҚҰТ қатар жүргенде ғаламат нәтиже береді.

Ауру адамның қара судан шипа тауып жазылатыны осы ҰЛЫ СЕНІМ (ПЛАЦЕБО)

Адамның ғажайып қабілетінің ашылып, құтының шыр айналатыны осы ҰЛЫ СЕНІМ. Адамның ой-санасының бір секундта өзгеріске түсіп, кванттық секіріс жасайтыны осы ҰЛЫ СЕНІМ. Адамның тұлғаны кумир етіп, соның жолында жан беруге даяр болатыны осы ҰЛЫ СЕНІМ.

ҰЛЫ СЕНІМ бар жерде ғажайыптың ғажайып болатыны сол.

17.12.24

Құтты болсын!

Жұғысты болсын!

Екі ауыз сөз! Сөз құтының айналуы. «Құтты болсынды» айтуын айтқанымен, оның мәнін адамдар ұқпайды. Төрт құбыла емес. Құбыла біреу. Төрт құтың түгел болсын!

Бірінші құт – Әділет.

Екінші құт – Дәулет.

Үшінші құт – ақыл.

Төртінші құт – қанағат. Бұл – Ж.Баласұғынның «Құтты білігіндегі» қағида. Мен оның ақыл деген тармағына өзгеріс жасадым. Бұрын ақылға басымдық берсе қазір олай емес. Ой-сана өзгерді. Қазір үдеріс басым. Ақыл жоқ, үдеріс бар.

19.12.24

Құт жинаудың өзек техникасы – бірнешеу. Соның ішіндегі ерлікке құштар ететіні – біреу. Ол ғасырдан ғасырға ұласып келе жатыр. Бір ғажабы өзгерген жоқ. Ол – сұлу әйел. Ежелгі соғыстың бәрі сұлу қатын, алтын күміс, асыл тас үшін болғаны анық. Жеңімпаздар жаулап алған елдің ерлерін құлдыққа салып, қатындарын күң еткен. Бұл – жауланған елдің мысын басу техникасы. Мысы басылған ел сес көрсетуге шарасыз болады. Құты қашады. Патшалар ең сұлу қыз-келіншектерден гарем

жасап алған. Сарайларда сауық-сайран құрып, құтын тасытып отырған.

Адам өзгерді. Заман өзгерді. Қалыптасқан сол дәстүрге мәдениет деген атау берді. Жамбас түйістіру үнділерде, шығыс халықтарында мәдениет болып қалыптасты. Құты тасып көбейді. Еуропада мәдениет болып қалыптасты. Суретшілер мен мүсіншілерде мәдениет болып қалыптасты. Құт айналдырудың төте жолы. Ер мен әйел арасында шынайы махаббат болса – құты шыр айналады. Болмаса құты қашады. Бұл – ғасырлар бойы дәлелденген ақиқат. Көп әйел алып құтын шыр айналдырып отырған елдер бар. Бізде өзгешелеу.

21.12.24

Әлем ел басқарудың цифрлық тәсіліне көшті. Адамдар логикаға салып «дұрыс па, бұрыс па» деп ойланып отырмайды. Жылдам істейді. Менің «Ақыл жоқ, үдеріс бар» дейтінім сол. Үдеріс құтты айналдырады. Адамды құт басқарады. Құт жинауға адамзат шындап кіріседі. Кімнің құты басым болса, сол үстемдік жүргізеді. Билікті сол алады. Құт аспан мен жерді басқарады. Адамзат бір-бірінің құтын ұрлайды немесе тартып алады. Адамзат цифрлық технологияның бұғауына түсті. Жанашырлық, мейірім, қамқорлық азайды. Мүдде алға шығады. Құт көз ілеспес жылдамдықпен айналады. «Асықпаған арбамен қоян алады» деген мақал бар ғой. Асықпаған дұрыс. Асыққан адам қателесуі мүмкін. Бірақ жылдам, сапалы істеп үйрену керек.

21.12.24

«ЖҰМСАҚ АДАМ – ЖҰРТҚА ЖЕМ,
ЖҰМСАҚ АҒАШ – ҚҰРТҚА ЖЕМ.
ОСЫҒАН ҚАРСЫ МАҚАЛ БАР:
«ҚАТТЫ АДАМ ҚАРҒЫС АЛАР,
ҚАТТЫ АҒАШ ОТҚА ЖАНАР».

21.12.24

«Халықтың құты – ханда,
Жарықтың құты – таңда.
Неге халықтың құты ханда?
Неге жарықтың құты таңда?

22.12.24

Қазіргі адамдар бұрынғы адамдар сияқты емес. Арасында бар, өзін жан-жақты дамытқан кәсіби шеберлігі шыңдалған. Бірақ олар аз. Қазіргі адамдардың басым бөлігі жаңа технологиямен бірге туған. Бұл адамдарда ақыл жоқ, тек үдеріс бар. Бұл адамдарда интеллект жоқ, кәсіпкерлік бар. Бұл адамдарда жан қалауы бар, жігер жоқ. Бұл адамдарда өзіншілдік бар, төзімшілдік жоқ. Бұл адамдар – цифрлық технологияның құрбанына айналған адамдар. Тек тұтынушы деңгейінде қалып қойған. Өздігінен бірнәрсе жасап шығаруға ниет жоқ. Барды максималды түрде пайдаланып жүре береді. Күйреуік. Төзімсіз. Агрессивті типтер. Басқа қиындық түссе, көтере алмай морт сынады. Денсаулығы бірден сыр береді. Инсульт, инфаркт, т.б..

«Қиын заман мықты адамдарды өмірге әкеледі. Мықты адамдар жайлы заманды жасайды. Жайлы заман әлсіз адамдарды өмірге әкеледі. Әлсіз адамдар қиын заманды туғызады», - деген рас-ау.

23.12.24

Күй туралы өткен посттарда жазып өттім. Әрекет күйге түсіреді. Таңдау еркі бар. Күйді дұрыс таңдасаң, дәулетке қол жеткізу қиын емес. Адамдардың басым бөлігі күй таңдаудан қателеседі. Күй адамға қуаныш, сенім, қабілет, дарынды ашуға көмектеседі. Күйсіз көңіл орнында болмайды. Құтты айналдыратын – күй. Күй құттың шкаласын белгілейді. Күзде, көктемде жан-жануарларда күйге түсу үдерісі (процесс) болады. Күйлеу. Адамда күйге түсу үдерісі (процесс) әрекет еткенде басталады. Әсіресе, көктем, күз кезінде күйлеу өте белсенді жүреді. Күйсіз адам көңілсіз. «Көңілсіз қатыннан құтсыз бала туады» дейтұғыны сол. «Күйлі-қуаттымысыз (құттымысыз)» деп аман-саулық сұрау дұрыс. Күйсіз адам – ауру. Күйсіз адам –

кедей. Күйсіз адам – кінәмшіл. Күйсіз адам күйзеліске тез түседі. Күйге түсу үшін әрекет керек. Әрекет құтты айналдырады. Құт бақ-дәулетті тасытады. Көңіл-күй шарықтайды. Күйге түс.

24.12.24

Адам ауырғанда жанталасып ем іздейді. Қиын аурулар бар, қанша емдесе де нәтиже көрмейтін. Соңы нүктемен аяқталады. Адам неге ауырмай тұрып денсаулығын күтумен айналыспайды? Профилактикалық орталықтарға барып кеңес алмайды? Неге күнделікті өзін бақыламайды?

Жоқ. Оларға біреудің өмірі қызық. Біреудің ауруына кеңес бергенде шебер-ақ. Өзінің ауруын көрмейді. Біреудің ішкен-жегенін аңдиды. Біреудің ақшасын санап отырады. Әркімге жалтақтап жүргенде өзі құлап түседі. Сосын отырады ойбайлап «Анаған бардым, көмек болмады. Мынаған бардым, көмек болмады. Бәрі – алаяқ» деп. Ауру – ұзақ жыл бойы жиналған улы оқиғалардың нәтижесі. «Уды у қайтарады» дейді қазақ. Аурудың алдын алып, профилактикалық ем, кеңес алып отырудың пайдасы бар. Біздің орталықтан сапалы кеңес алуға болады. Бірақ оны адамдар жасамайды. Миы – жалқау. Жалқау миды жұмыс істету үшін адам өз-өзін қамшылау (мотивация) керек.

25.12.24

Адам адасады. Адастыратын – адам. Адам қателеседі. Қателікке итермелейтін – адам. Адам алаяқтық жасайды. Алаяқтыққа апаратын – адам. Адам қуанады. Қуантатын – адам. Адам мұңаяды. Мұңайтатын – адам. Адам қайғырады. Қайғыртатын – адам. Адам бақытты болады. Бақытты ететін – адам. «Адамның күні адаммен» деген. Мінсіз адам жоқ. Шұқыласаң – әрбір адамнан мін табылады. Сондықтан адам бір-біріне қамқор болсын!

Адам бір-бірінің бақ-дәулетін қызғанбасын!

Адам бір-бірінің кемшілігін кешірсін! Адам бір-бірін құрметтесін!

26.12.24

Бұл ел не көрмеді?! Талай-талай зобалаңды бастан кешірді.
Қаншама қорлық-зорлықты бастан өткізді. Мойымады.

Ажалды да тік тұрып қарсы алды.

Неге жойылып кетпеді?

Басты себеп – тамыры терең кеткен ағайын-туыстық бірлік. Елдің қай бұрышына барып сұраса келсең – туыс, жекжат-жұрат, құда, дос болып шығады. Сол ынтымақтың арқасында көсегесі көгеріп, ел болды. Жесірді жатқа бермей, әмеңгерлікпен әулетте қалдырды. Жетімін жәуентдетпей, ағайын-туыс қамқор болды. Сырттан жау келсе, бірігіп қарсы тұрды. Ауызбіршілік, ынтымақ әулеттен басталды. Әулет қоғамға ықпал ете алды. Соның арқасында дұшпандар басына алмай, шегініс жасады. Ежелгі өткен бабалардың айбары, даңқы көп дұшпанның мысын басты. Астамшылық жасауға дәті бармады. Бұл қазіргі тілмен айтқанда психологиялық тактика еді.

«Жақсы әкенің атағы жаман балаға қырық жыл азық»
дейтұғыны сол.

28.12.24

Қырсық мінез, қыңыр мінез адамды дамытпайды. Көп нәрседен құралақан қалдырады. Біліп тұрып әдейі қарсы әрекет жасайтындарды «ерегіспе, жыны бар» дейді. Бірақ бұл жынға түк қатысы жоқ. Ол саналы әрекет жасап тұрады. Біреу астамшылық жасап кемсітсе, қорласа, балағаттаса, мазақ етсе – қорланып үнсіз қалады. Үнсіздік санада құтты айналдырады. Біреу оған қысым жасаған сайын ширыға береді. «Мен саған тәуелді болмаймын! Сен маған тәуелді боласың! Мен саған ақымақ емес екенімді дәлелдеймін! Мені менсінбей тұрсың ғой. Мойындатамын! Мен сенен жоғары тұрамын! Сен мені қорлап тұрсың, алдына әкелем!» деген ерегіспе қайрау арқылы табысқа жеткен тұлғалар бар. Бұны кейде қызғаныш дейді. Кейде кек дейді. Кейде бәсеке дейді. Бірақ бұл – тұлғаны дамытудың өте қолайлы тәсілі. Оны көбі білмей түйсікпен жасайды. Дұрысы – біліп жоспармен жасаса құты тасиды. Әлеуметтік желіден сөз қысымына (буллинг) түсетіндер көп. Кейбіреу, тіпті, қысымға

шыдамай шығып кетеді. Енді бірі бір ауыз сөзге бола ішіп кетеді. Енді бірі депрессияға түсіп кетеді. Неге?

Себебі – ол адам әлі тұлғаланбаған. Тобырлық сана денгейінде жүр. Адам тұлғаға айналғанда қысым, бопса, қызғаныш тыйылады. Тұлға – ықпалды адам. Оған қарсы сөйлеуге ешкімнің дәті шыдамайды. Сескеніп тұрады. Тұлғаның мысы басып кетеді. Тұлға – оқиғаны қалаған жаққа өзгерте алатын адам. Қарапайым адамдардың тұлға болғысы келіп еліктейтіні сол.

02.01.25

Адамдар үркек. Бір-біріне сенбейді. Неге? Санада үрей бар. Санада қорқыныш бар. Сананы неге үрей билеп алады? Себебі сүйенетін тірек жоқ. Кедейдің тірегі – заң немесе құдай. Байлардың тірегі – ақша немесе билік. Бұл тіректердің бірде-біреуі тіршілікте кепілдік бере алмайды. Сондықтан адам қорғансыз. Қорғансыз адам дәрменсіз. Дәрменсіз адам қаражатпен денгейін көтереді. Атақ-абырой жинайды. Билікке келеді. Билік айналасына достар, таныстар толтырады. Солай адам орта қалыптастырады. Орта адамға жігер, сенім береді, тұлғалық деңгейге көтереді. Ықпалды адамға айналдырады.

02.01.25

АДАМЗАТТЫҢ 99% – КЕДЕЙ.

1% – ӨТЕ БАЙ ТҰРАДЫ.

БҰНЫҢ СЫРЫ НЕДЕ? ДЕП ДАНЫШПАНДАР БАС ҚАТЫРДЫ.

ТАПТЫ.

99% АДАМ ӨЗИНЕН КЕТІП ҚАЛҒАН ЕКЕН. АҚШАНЫ СЫРТТАН ІЗДЕЙДІ ЕКЕН. БАСҚАНЫҢ ПРОБЛЕМАСЫН ӨЗИНЕ КӨШРІП АЛАДЫ ЕКЕН.

1% АДАМ АҚШАНЫ ӨЗИНЕН ІЗДЕЙДІ ЕКЕН.

АҚША БАСТА ЕКЕН.

БАСТЫ ІСТЕТУ АРҚЫЛЫ ТАБЫСҚА ЖЕТКЕН ЕКЕН.

БАСТЫ ІСТЕТУ ҮШІН ІШКІ ҚҰТТЫ КӨТЕРЕДІ ЕКЕН.

ҚҰТТЫ КӨТЕРУ ҮШІН ҚҰТТЫ АЙНАЛДЫРУ ТЕХНИКАСЫН ҮЙРЕНЕДІ ЕКЕН.

03.01.25

Бай мен кедей парқы қандай?

«Мен мүліктік тұрғыдан бай болмасам да рухани баймын», - деп бөсетіндер бар. Сен мың кітап оқып, мың сурет сал. Мың ән шығарып, мың кино көр. Егер сен бай-бақуатты болып, қалағаныңды жасай алмасаң, не пайда оқыған-тоқығаныңнан. Бай баласы тумысынан салмақты сабырлы. Өйткені – бар. Таршылық көрмей өседі. Кедей баласы жалтақ, жағымпаз, ашушаң. Өйткені жасынан таршылық көріп өседі.

Кредитке отырғаның бәрі – кедей. Жетпеген соң алады. Банк ұстағанның бәрі – байлар. Бай мен кедей парқы – мінезде. Бай қалағанын алады. Кедей бұйырғанын алады. «Бай да емес, кедей де емес, орташамын», - дейтұғындар бар. Өз-өзін жұбату. Кедейлікті мойындамау. Кедейлікті мойындап, содан шығу жолдарын іздеген адам түбі бай болады. Ізденеді. Курста оқиды. Құтты айналдыруды үйренеді. Құтты тасытады. Құбылысқа айналады.

04.01.25

Адамның ғажайып жетістікке жетуінің өзегі – миды шынықтыру. Миды ширату. Миды сендіру. Ми сенген кезде ғажайып оқиғалар жасайды. Адамзатқа манипуляция жасайтын идеологияның бәрі осы миды сендіру техникасымен жұмыс жасайды. Миды сендіру үшін өне бойдағы құтты айналдыруды үйрену керек. Құт жинау, құтты айналдыру, құтты тасыту – нейротехниканың үздік тәсілі.

06.01.25

«Құт жина» деп бекер зарлап жүргенім жоқ. Құт әулет арқылы жиналады. Әр әулет мемлекеттің құтын еселейді. Дәулетті, мықты мемлекет қалыптастырады. Мемлекеттің құты президенттің тағына жиналады. Құтты тақта отырған адамның мысы көтеріледі. Мыс+ Сеспен+ Десті үдетеді.

Бұл – құттың алапат қуаты. Билік кімнің қолында тұрса, құт соның белінде тұрады. «Белді бекем буып тәуекел ет» дейтұғыны сол.

07.01.25

Сақ туралы өткен посттарда жаздым. «Сағың сынбасын» деген сөз бар. Шойынқұлақтың еліктің ішіндегі алтын сандықтағы жанын мысалға алдым. Адамның сағы – тоғыз. Сақтың өзегі кеткенде, адамның сағы сынады. Өмірінің мәні кетеді. Мәнді алмастыра алмаса қиял тұңғыыққа түсіп кетеді. Тұңғыыққа түсу – естен адасу, өз өзін іштей кеміріп жазылмас дертке шалдығу. Адам жаны өте нәзік. Ой-санасы, түйсігі ашылғандар мәнді ауыстыруды шебер жасай алады. Ой-санасы дамымағандар күйзеліске ұрынады. Сананы дамыту – сақты сындырмаудың ұтымды тәсілі. Өкінішке орай, адамзат өмір сүрудің тиімді әдісін оқымайды. Тек белгілі бір мамандық алып, тағдырын сонымен көркемдейді. Соны өмір дейді. Шын мәнінде өмір сүру дағдысын мектептің алғашқы сыныптарында жүргізген дұрыс. Өмір сүру дағдысы тағдырды қалыптастырады.

Тағдыр құтты жинайды. Құт табысты айналдырады. Табыс құтты тасытады. Бай, бақуатты өмір сүру дағдысы қалыптасады.

Құт көшпелі. Мән өзгермелі. Құтты ықпалды адам айналдырады.

09.01.25

Құттың тәнді көтеру үдерісі (процесс):

1. Құттың омыртқаны бекітуі. Аунау.
2. Құттың кеуде, басты бекітуі. Еңбектеу.
3. Құттың құйымшақты бекітуі. Отыру, тұру.
4. Құттың табанды бекітуі. Жүру.

09.01.25

Ежелгі түркілердің құтты қалай жинап, құтты қалай айналдырып, қалай тасытқаны адамзатты таң қалдырады.

Құтқа талас ғасырдан-ғасырға жалғасып келеді. Әлемді дірілдеткен империялар мен жеке тұлғалардың құтты қалай айналдырғанына шолу жасайық.

Түркі қағандарының құт жинау тәсілін Шыңғысхан мирас етті. Шыңғысхан империясы жинаған құтын ұрпақтары 162 жыл айналдырды.

Бабыр бастаған моғолдар империясы жинаған құтты ұрпақтары 332 жыл айналдырды.

Жошының Алтын ордасы жинаған құтты ұрпақтары 200 жыл айналдырды.

Осман империясының жинаған құтын ұрпақтары 623 жыл айналдырды.

Әлемдегі ең ықпалды Британия империясы екен. Осы империялар тарихтан кетсе де орнында жаңа мемлекеттер пайда болды. Елін ұзақ жыл басқарған монархтар бар. Сабуза 2 деген король елінің құтын 82 жыл ұстап отырған.

Елизавета ханшайым елінің құтын 70 жыл 214 күн айналдырған. Франция королі Людовик 14 елінің құтын 72 жыл тасытқан.

Міне, құтты жинау, құтты айналдыру, құтты тасыту не үшін керек!

Құттың мәнін біліп, құт жинау техникасын үйренуге талпыну керек. Онсыз әулетте ырыс-құт болмайды. Оқы. Құбылысқа айнал.

10.01.25

Құтты жинайтын, құтты айналдыратын, құтты тасытатын алапат күш-қуат бар адамда. Ол – СЕНИМ, КҮЙ (состояние) және ҚҰШТАРЛЫҚ (страсть, пассионарность). Күйге түсу үшін құштарлық керек. Көңіл-күй, күйлеу. Әйел еркекке үнемі күйлеп тұру керек. Жыл мезгілінде ұрғашы жан-жануарлар еркегіне күйлейді. Күй оң құт (позитив) болуы тиіс. Теріс құт көп болса тұлға күйрейді. Күйлеу мен Күйреудің түбірі – КҮЙ. Құштарлықты үнемі оятып айналдырып тұру керек. Құштарлық қалау арқылы келеді. Қалау ғашықтық арқылы келеді.

10.01.25

Адамда ҚҰШТАРЛЫҚ деген алапат сезім бар. Құштарлық ЖАН ҚАЛАУЫНАН бастау алады. Жан қалауы деген – ҒАШЫҚ БОЛУ сезімі. Құштарлықтан ҰЛЫ СЕНИМ пайда болады. Ұлы сенім ӘРЕКЕТТІ іске қосады. Әрекет КҮЙДІ келтіреді. Құштарлықтан кейде ҚЫЗҒАНЫШ пайда болып, адам күйзеліске түседі. КҮЙЗЕЛІС жанжалға апарады. ЖАНЖАЛДАН адамдар арасына салқынқандылық сынасы түседі. Адамдар ажырап, екі тарапқа кетеді. Құштарлық кәсіпке, өнерге, іске болса, ғажайып жетістіктерді көрсетеді. Өз ісіне ғашық болу. Өз адамына ғашық болу.

ҒАЖАП СЕЗІМ!

11.01.25

Мәңгілік ештеңе жоқ. Біреу өшеді. Біреу жанады. Біреу мол табысқа кенеледі. Біреу мол табыстан айрылып, банкрот болады. Біреу саяси аренада жарқ етіп шығады. Енді біреу саяси аренадан жалп етіп өшеді. Қамшының сабындай қысқа ғұмыр дейтұғыны сол. Адам болсын, мейлі бизнес болсын, өзінің жұлдызды кезеңінің шыңына жеткенде кері құлдилаиды. Құтты қашырып алады. Ұрпақтарына құтын мирас ете алмайды. «Құты қашты» дейді. Бірақ ғасырдан ғасырға құтын қашырмай, қайта құтын еселеп, тасытып отырған миллиардер әулеттер бар. Билік те, қаражат та – солардың қолында. Олар – құтты айналдыру және тасыту техникасын меңгерген әулеттер. Бизнесмен болып, азын-аулақ табысқа масайрап жүргендердің көбі ертең банкрот болса – таңқалма. Себебі олар ең өзекті әрі маңызды құбылысты білмейді. Ол – ҚҰТ ЖИНАУ. ҚҰТТЫ АЙНАЛДЫРУ ТЕХНИКАСЫ.

13.01.25

Адамзат көз көрмейтін, құлақ естімейтін тек қиялмен ұғатын, түйсікпен сезінетін құбылысқа құмар. Өйткені оны жасау оңай. Тек түйсікті дамытып, сананы ұштаса болды. Ол үшін миды шынықтыру, ширату керек. Бұл – адамзаттың ең

әлсіз тұсы әрі ең мықты ықпалды бейнесі. Алаяқтар осы ерекшеліктерді дөп басады. Алаяқтық – дарын. Егер оны ізгілікке жұмсаса, қоғамға пайдалы. Жеке мүддеге, тоғышарлыққа жұмсаса зиян. Отто фон Бисмарктың қанатты ұлы сөзі осы түйіндерден шыққан.

16.01.25

Күрмек деген өсімдік болады. Кейде күріштің арасында өседі. «Күріштің арқасында күрмек су ішіпті» дейтін мысал бар. Сол секілді адамдар арасында жүретін алаяқтар болады. Оларды кейде паразиттер дейді. Олар дербес жұмыс жасамайды. Олар өте бай-бақуатты адамдардың жұмысын жасап береді. Солардың есігінде жүреді. Сенімге әбден кіріп алып, ықпалды адамға айналады. Оларды анықтау қиын емес. Қиыны – сеніп алған ықпалды байлардың көзін жеткізу. Алаяқтардың ықпалды байларды байлап алғаны соншалық, өз туыстарына да күмәнмен қарай бастайды. Алаяқты жанашыр жақын тұтып кетеді. Осылай талай ықпалды шаңырақтың байлығы бөтеннің қолына өтіп кетті. Отбасы ыдырап, адасып жоғалды. Алтын орда хандары да дәл осылай биліктен айрылып, бодан болды. Тоз-тозы шықты. Құты қашты. Құты бөтенге көшті. Тарихтан ешкім сабақ алмады.

17.01.25

«Мен адал еңбекпен өмірімді өткізіп жүрмін. Ұрламадым. Алаяқтық істеп алдамадым. Біреуге қиянат жасап мүлкін тартып алмадым. Ешкімнің еңбегін жемедім. Бірақ бай болмадым», - деп көп адам сұрайды. Ұрлықпен, алаяқтықпен бай болуға болады. Бірақ ол – уақытша. Бір күндері бір мезетте ол байлықтан соқыр тиын да қалмайды. Неге?

Себебі – құты теріс. Оң құт болу үшін ықпалды ортаға түсу керек. Ықпалды орта ғана адамды көл-көсір байлыққа кенелтеді. Ықпалды орта адамды тұлғаға айналдырады. Ықпалды орта билікке шығарады. Ықпалды орта құтты шыр айналдырып тасытады. Ықпалды ортаны дұрыс таңдау өте маңызды.

Ықпалды ортаға мәңгілік байлану – ұрпақтың қамы. Құтты ұрпаққа мирас ету.

17.01.25

Біздің жігіттер де, қыз-келіншектер де ақшаны жақсы табады. Кәсіпті жақсы жүргізеді. Бірақ соңында бөтен адамға, бөтен елге жем болады.

Неге?

Басты себеп – бастағы бақтың не екенін білмеу, бағаламау. Құттың құдіретін ұқпау. Құтты ұстап тұру техникасын білмеу. Содан бастан бақ тайып, құты қашады. Бір сәтте бәрінен айрылып, кедейлікке ұрынады. Құт жина. Құтты айналдыр. Құбылысқа айнал. Оқы.

18.01.25

ӘЛЕМДЕ ДАМУ ҮДЕРІСІ СЕКУНД САЙЫН ДҮРІЛДЕП ТҮРҒАНЫ АЯН. АЛДЫДА КЕТПІ БАРА ЖАТҚАН АДАМНЫҢ ДИДАРЫ МЕН КӨЗІН АРТТАҒЫ АДАМ КӨРМЕЙДІ. ОНЫҢ КӨЗІНДЕ АСҚАҚ АРМАН, ДИДАРЫНДА МАҢЫЗДЫ МАҚСАТ БАРЫН АРТТАҒЫ АДАМ ӨЛСЕ СЕЗБЕЙДІ. АРТТАҒЫ АДАМ АЛДЫНДАҒЫ АДАМНЫҢ АРҚАСЫН ҒАНА КӨРЕДІ. ОНЫҢ БҰЛТЫНДАҒАН КӨТЕНІН, ҚОРБАНДАҒАН ДЕНЕСІН, ЕРБЕНДЕГЕН ҚОЛЫНА ҚАРАП МАЗАҚ ЕТЕДІ, КҮЛЕДІ, СЫНАЙДЫ. ОНЫҢ ІШКІ ӘЛЕМІН КӨРМЕЙДІ.

АЛДЫҒА КЕТКЕН АДАМ – ҮДЕРІС.

АРТТА ҚАЛҒАН АДАМ – КҮЙЗЕЛІС.

АРТТАҒЫ АДАМ УАҚЫТТАН ҚАНШАЛЫҚТЫ ҚАЛЫП ҚОЙҒАНЫН ҰҚПАЙДЫ. ҰҒУ ҮШІН БИІК ӨРЕ МЕН САНА КЕРЕК. АЛ ОЛ КӨПШІЛІК ТЕ ЖОҚ.

20.01.25

«Құт қорығанға үйір».

«Ит қорыған жерге өш» дейді. Бұл не сөз?

Екеуінде бір мағына – тартылыс күші. Құт байлықты өзіне тартып алады. Құтты қалай қориды?

Қарауыл. Қорғаныс. Банкте қарауыл. Ірі мекемеде қарауыл. Компанияда қарауыл. Егінге қарауыл. Мал-жанға қарауыл. Үйге қарауыл. Алтын, асыл тасқа қарауыл. Антиквариатқа қарауыл т.б.. Қарауылдың бәрі – құт күзетшісі. Сұғанақ қолдардан қорғап тұрады. Олар қорғап тұрған құттан дәмелі. Құттан ауыз тиген адамдар. Табиғатта ит тамақ жеген жерін қорып үреді. Қасқыр шапқан жеріне басқа үйірдің бөрісін жолатпайды. Үстемдік құратын өз шеңбері бар. Өз шеңберін қориды. Құт жина. Қоры.

21.01.25

Кедейліктен келіп бай болған адам бай деп есептелмейді. Әулеттің құтын ұрпақтан-ұрпаққа жалғастырып, құт-берекесін ұстап отырған адамды бай дейді. Кедейліктен келіп байыған адам құттың қадір-қасиетін ұқпайды. Қытымыр шық бермес Шығайбайлар солар. Олар байлықты уақытша ұстайды. Өздері өлген соң ұрпағы дүниеге таласып тоз-тоз болады. Құт қорыған жерге үйір. Әулет өз дәулетін төкпей-шашпай, ұтымды жұмсап құтын тасытып отыруы тиіс.

21.01.25

Мен алаяқтармен идеологиялық күресті тоқтатқан емеспін. Алаяқтар қоғамда қандай сала трендте болады, қай салада ақша бар, сол саланы жағалайды. Олар хамелион кесіртке секілді түрленіп отырады. Адамдар алаяқтармен күнде бетпе-бет кездеседі. Бірге жүреді. Бірақ оның алаяқ екенін біліп тұрса да айтпайды. Солай алаяқтың тайрандауына жол береді. Күндердің күнінде сол алаяқтан өзі де зардап шегеді. Ол кезде кеш. Алаяқтар қандай лауазымда отырса да аямай әшкерелеп, жазаға тарту керек. Коррупцияны жүргізетін – алаяқтар. Ұрыларды байытатын – алаяқтар.

Қоғамды ірітіп-шірітетін – алаяқтар. Алаяқтар өздерінің алаяқ екенін жақсы біледі. Алаяқтарда нарциссизм анық көрінеді.

22.01.25

Мен әулет мектебін насихаттап келе жатқанымға көп болды. Әркімде әртүрлі сұрақ туды.

Әулетті шашыратпай қалай ұстауға болады? Әулеттің ынтымағын қалай сақтауға болады?

Әулеттің басы екі нәрседе бірігеді. Адамның қолында билік болса және байлық болса. Дұшпан да, өсекші де қасыңда жүрген адамнан келеді. Сол баяғы қызғаныш. Сол баяғы паразиттік. Әулет паразиттерін әулеттен шығарып тастасаң, өсекшіге айналады. Қызғаншақты әулеттен шығарып тастасаң, дұшпанға айналады.

23.01.25

Психикалық қозғалыстардың мың-сан түрі бар. Бірақ оны қарапайым тілмен жеткізу оңай. Ақылдыны «басы қатты істейді, пысық, башкатый» дей салады. Ақымақты «есалаң, жыңды, бастан кеткен, қуады» дей салады. Олардың іс-әрекеті тосын. Кейде сондай әрекеттер саяси тұлғалардан да көрінеді. Бірақ оларды ел кумир етіп алатындықтан, «жыңды» әрекеттер модаға шығып кетеді. Кеше ғана болған Илон Масктің трибунадағы қимылдары. Трамптың кейбір танк секілді бедірейіп ұзақ қарап тұратын қимыл-әрекеттері. Гитлердің шаңқылдаған даусы. Қолын сермегенде маңдайында жалп-жалп ететін шашы. Сталинның акцентпен баяу шығатын қоңыр даусы мен трубкадан бұрк-бұрк шығаратын түтіні, т.б..

Адам болмысы таусылмайтын қызықтарға толы.

23.01.25

Адамның басына әуелі идея келеді. Идея қалай келеді? Біреудің кілт сөзі идея туғызады. Біреудің кілт ісі идея туғызады. Біреудің кілт арманы идея туғызады. Идея үмітті оятады. Үміт ақталғанда мақсат қояды. Мақсат үдерісті әкеледі. Үдеріс құтты айналдырады. Құт айналғанда қаражат пайда болады. Қаражат пайда болғанда амбиция пайда болады. Амбиция іске асқанда тақ пайда болады. Таққа отырғанда талап

пайда болады. Талап орындалғанда үкім пайда болады. Үкім орындалғанда адам өзін құдайдай сезінеді. «Патша – құдайдың жердегі көлеңкесі» деген мақал солай шыққан-ау, тегі.

24.01.25

БАЛА МАХАББАТ

Он алтыға енді толған кезім. Сегізден кейін бір мамандық алам деп мектепті оқымадым. Әкеме көмекші шопан болам деп шештім. Сол жылы әке-шешем таудағы қыстаудан ауыл шетіндегі қыстауға көшті. Қыстау биік дөңесте орналасқан. Төмендегі ауыл алақандағыдай анық көрінеді. Қыстау мен ауыл арасы екі шақырымдай жер. Ортасын өзен бөліп жатыр. Көктемде өзен тасығанда ауылға өту қиындайды. Көпір жоқ.

Бүгін қар жапалақтап жауып тұр. Қалың киініп әкем екеуміз шанаға шөпті тиеуге кірістік. Көктемде орылған шалғын шөп, жоңышқа аралас. Исі мұрын жарады. Сырты күнге күйіп сарғайғанмен, іші көкпеңбек. Қой, жылқы күртілдетіп жегенде айызы қанады. Отарға таңертең ақ қардың үстіне шөп тастаймыз. Кешке дейін соны жеп жатады. Кейде өзенге суға айдаймыз. Аптасына бір рет жем береміз. Қорада жалайтын кесек-кесек тұздары жатады. Жылына екі рет мал дәрігерлері ем жасайды. Күзде күйек. Көктемде сақпан. Сосын шөп үшқұлақтанғанда жайлауға шығамыз. Биыл жайлауда ақсары, әдемі шопан қызбен таныстым. Менен екі жас үлкен екен. Есімі Дария. Шешесі бас шопан. Әкелері қайтыс болған. Отарымызды қосып алмай бірге жайып әңгімелестік. Қайбір әңгіме дейсің. Айтатынымыз сол – ұстаздар, бірге оқыған ұл қыздар, көрген кинолар. Мектептегі қызықтар.

Сол Дариялардың қыстауы ауылдың арғы шетінде. Маған көрініп тұрады. Малды жайлап болған соң шөптің қалқасында отырып дүрбі саламын. Ауылды бастан-аяқ көріп шығам. Біреу сиырын жетектеп барады. Біреу қойларын қоралап жатады. Біреу қарын тазалап әлек. Өне бір әйел баласын жетектеп мектепке бара жатыр. Өне бір жігіт тракторын оталдырып айдап кетті. Өне бір шөп тиеген машина Кәдірбек шалдың есігінің алдына келіп тоқтады. Кәдірбек деген шал арызқой. Заң-зәкүнді «беске» біледі. Әкім-қаралардың бәрі қорқады. Ауылдың аяқ

жағындағы Дариялардың қыстауына дүрбі салдым. Отарын қорадан әлі шығармапты. Шанаға анасы мен Дария шөп басып жатыр. Дарияның үстінде қара тон, басындағы түлкі тұмақ ақсары өңін ашады. Қимылы әбжіл. Атты шанаға жегіп, шөпті сүйретіп барады. Анасы атты жетектейді, Дария шананың үстінде шөпті екі жаққа кезек-кезек шашады. Қораның аузын Дарияның сіңлісі Меруерт ашып жіберді. Ешкі бастаған отар шашылған шөпке лап қойды.

Кеше кешке Дарияның туған күні болды. Үйне бардық. Қасымда соларға жақын қыстауда тұратын немере інім Ербол болды. Дарияның үйінде пластинкалы радио бар екен. «Бони М», Алла Пугачеваның «Король бәрін жасайды» деген әніне биледік. Ғажап кеш болды. Дарияға айттым: «Күнде малды жайғап болған соң менің қыстауыма қарап қол бұлға. Мен дүрбімен көремін», - дедім. Ол келісті. Алғаш рет сол кеште Дариямен сүйістім. Еріндері үлбіреп бір ғажап сезімге бөлендім. Музыкаға төртеуіміз қайта-қайта биледік. Дарияның анасы жас қозының етінен қуырдақ жасап дастарқанға қойды. Жүздеріміз бал-бұл жанып тамақты жеп алдық. Лимонад іштік. Естен кетпес кеш болды. Түн ортасында атқа мініп қыстауға қайттым. Күн суық. «Ертең ақборан болса Дарияны дүрбіден көре алмайтын шығармын» деп уайымдадым. Расында, ертесі ақтүтек боран басталды. «Боранды күні ит пен бала құтырады» деген. Құтжол мен Қарауыз арсалаңдап алысып ойнақтап жүр. Шөптің қасындағы ықтасында бір-біріне басын сүйеп жылқылар үйіріле қалыпты. Отарды қорадан шығармай, шөпті ішке тасыдық. Боранның соңы аязға ұласты. Басқан ізің сықыр-сықыр етеді. Шешем тіккен сары тон мен қара құлақшын аязда қорған. Күн аралатып Дарияға барып жүрдім. Анасы мен сіңлісі мені жақсы қарсы алды. Бір күні әкем айтты:

-Балам, Фатиманың қызы саған ұнай ма? – деді.

-Иә, әке! Дария жақсы қыз екен. Анасы мен сіңлісі мені жақсы қарсы алады, - дедім.

-Еее, саған ұнасы бопты. Бізге де жақсы келін керек! - деп кеңкілдеп күліп алды.

Малды жайлап болған соң Дарияның қыстауына дүрбі салдым. Дария шанамен шөп шашып жатыр. Сіңлісі отарды қорадан шығарды. Дария шанамен шөптің қасына келіп, мен

жаққа қарап екі қолын сермеп белгі берді. Дарияның қимылы, желмен үлпілдеген түлкі тұмағы ғажап бір суретті санама жеткізіп тұрды. Атқа міне салып Дарияға шауып барғым келді. Жүрегім лүпілдеп кештің болғанын күттім. Бірақ бара алмадым. Ақтүтек боран басталды. Отарды жабық қораға кіргіздік. Үйге қайта-қайта от жағып, жылытып отырдық. Боран таңға жақын басылды. Есіктің алдын, қораны ақ қар басып қалыпты. Әкем екеуміз екі жақтап тазалап шықтық. Біз мал жайғағанша шешем мен қарындасым – екеуі сорпа қайнатып күтіп отырыпты. Суықта ыстық майлы сорпа жақсы екен. Дене жылып, маужырап кеттім. Шешемнің даусынан селк етіп ояндым.

-Қыстық демалыс ертең бітеді. Қарындасыңды орталықтағы интернатқа апарып орналастырып кел, - деді.

Қарындасымды ертіп орталықтағы үлкен интернатқа келдім. Директор семіз қара кісі екен. Қарындасымның құжаттарын түгендеп алып, бөлмеге орналастырып берді. Әкеме ұқсап қарындасымның маңдайынан сүйіп: «Сабақты жақсы оқы. Үлкен оқуға түсесің. Мен сияқты қойшы болмайсың», + деп қыстауға қайттым. Кештетіп Дарияның қыстауына келіп аттан түскенім сол еді бес-алты бала қоршап алды. Айдың жарығынан танып тұрмын, менен екі үш жас үлкен ауыл балалары екен. Дархан, Мырзан, Болат, Сартай.

-Төлеген, Қыз Жібегің қайда? – деді кекесінмен Дархан. Қалғандары шикылдап ду күлді.

-Қайдағы Қыз Жібек? Оның есімі – Дария. Дария – менің жүретін қызым, – дедім.

-Қойшы бала мен қойшы қыздың махаббаты десей, - деді Мырзан келемеждеп. Тағы ду күлкі.

-Не деп мазақ қылып тұрсың? - деп Мырзаның жағасынан ала түстім. Сарғ-сұрт төбелес. Бәрі маған жабыла кетті. Біреуінің мойнынан шап беріп қылғындара бастадым. Ол шынғырды. Жан-жақтан мені тепкілеп жатыр. Дарияның шешесі айғай салды: «Әй, жүгәрмектер, көрсетейін сендерге!» - деп камшыны шиырды кеп. Балалар жан-жаққа тым-тырақай қашып кетті. Дария келді еңтігіп: «Саумысың? Еш жерің ауырмады ма?» - деп.

Үсті-басым қар-қар болып үйге кірдім. Алғаш рет ұлдардың қызғанышын көрдім. «Қымызды кім ішпейді. Қызға кімнің көзі

түспейді» дегенді сол кезде ұқтым. Дария ұлдардың көзін қызықтыратын хас сұлудың дәл өзі еді. Қоңыр көз, толқынды қоңыр шаш, қиылған қас. Күлімдеген көздері адамды ерекше тартып тұратын. Дене бітімі сымбатты. Шашын сілке жалт қарағаны – кинодағы актрисалар секілді ерекше жаратылыс.

«Толқын-толқын шаштарың.

Қиылған қоңыр қастарың.

Он алты деген жастамын,

Өзіңе көз тастадым», - деп қоятынмын.

Әкем ауылдың дүкеніне барып ұн әкелді. Шешем ыстық күлше пісірді. Ыстық күлшені сары маймен құлшына жеп алдым. Әкем шай үстінде сөз бастады.

-Фатима шопан қайтыс болыпты. Отарын басқаға өткізіпті. Екі қызын қаладағы туыстары алып кетіпті.

Жүрегім су ете қалды. Кеседегі сүтті шайды бір-ақ ұрттадым да, далаға атып шықтым. Мая шөптің қалқасына сылқ етіп отыра кеттім. Көзіме мөлтілдеп жас келді. Дарияның тартымды күлкісі. Дарияның дүрбідегі қол бұлғауы, түннің бір уағына дейін билегеніміз. «Мен сені жақсы көрем» деген сөздері, бәрі-бәрі көз алдымнан өте берді, өте берді...

Жасаураған көзбен шалқалап аспанға қарадым.

25.01.25

Менің жылдар бойы айтып келе жатқан әулет мектебі концепциямды Америка миллиардерлері тамаша пайдаланып жүр. Ал қазақтың миына әлі жетпеді. Бәлкім жеткізе алмадым. Бұрынғы әулеттік миллиардерлер Ротшильдер мен Рокфеллерді айтпағанда, қазіргі сахна төріне шыққан Трамп, Маск, т.б. билік өкілдерінің бәрі – әулеттік құтты ғажап айналдырған тұлғалар. Олардың отбасының әрбір мүшесі – бірнеше салада жетістікке жеткен миллиардерлер. Бұл – әулет мектебінің тамаша көрінісі. Құт жинап құбылысқа айналған тұлғалар. Әулеттің құтын жинау, әулеттің құтын айналдыру, әулеттің құтын тасыту өте маңызды.

26.01.25

Бұл құпияны адамзаттың санасы әлі толық ұққан жоқ. Адам – манипуляцияның құралы. Адамды адам манипуляцияға түсіреді болмаса адам өз-өзіне манипуляция жасайды. Басқа адамның ықпалына түскенде ол құралға айналады. Кінәні біреуден көреді. Өзінің ықпалына түскенде кінәні құдайдан көреді. Қалай болғанда да өз-өзін ақтап алып отырады. Адамзаттың өмірі әлдебір нәрседен мән іздеумен өтеді. Мән тапқанда санада үрей пайда болады. Кейбіреу «Мән таптым, жүрегім тыныштық тапты» дейді. Иллюзия. Мән жоқ. «Мән болмаса өмір қызық болмайды» деген тұжырым қате. Адам өз-өзін жұбатып миын алдайды. Өмірде тек үдеріс (процесс) бар. Үдеріс үміт сыйлайды. Үдеріс жұбатады. Үдеріс назарды аударады. Үдеріс бай-дәулетті етеді. Үдеріс қуаныш сыйлайды. Үдеріс қайғыны көрсетеді. Үдеріс құт әкеледі. Үдеріс жан ләззатын сыйлайды. Үдеріс билікке әкеледі. Үдеріс ықпалды тұлғаға айналдырады. Үдеріс бақыт шуағын төгеді. Үдеріс ырыстың құтын айналдырады.

28.01.25

Мұң сағыныштан тұрса, уайым қорқыныштан тұрады. Уайым – қиялмен жасалған үрей. Қиялмен жасалған үрей адамның тұлғалық қасиетін таптап тастайды. Қиял жүйрік, алға кетіп қалады. Образдар жасап тастайды. Адамда жігер мұқалмаған болса, үрей үдеріске кіреді. Үрейден қашып адам белсенді болады. Үрейден қашып саясаткер болады. Үрейден қашып өнер қуады. Үрейден қашып бизнесмен болады. Үрейден қашып тұлға болады. Үрейден қашып атаққа ұмтылады. Ал ынжық, қорқақ болса қатын сабайды. Ішімдікке, психотроптық өнімдерге тәуелді болады. Қаңғып кетеді. Жігерді бала жастан шындап өсіру қажет. Сонда адам қанша қиындыққа кез болса да мұқалмай тұлғаға айналады. Темір қалай қатайды? Үдеріс (процесс).

29.01.25

Ұйқы – адам өмірінің өте маңызды бөлігі. «70 жастағы адамның орта есеппен 22 жылы ұйқыға кетеді», - дейді ғалымдар. Көп адамдарды ұйқысыздық немесе шала ұйықтау мазалайды. Ұйқының қашуы жүйке жүйесінің бұзылуынан басталады. Мидағы бездер стресс кезінде, негативтік ақпараттар кезінде шошынып іседі, сосын қайта қалпына түседі. Кейде қатты шошынғанда бездің автоматты жиырылуы болмай тоқтап қалуы мүмкін. Міне, осы кезде мида өзгеріс басталады. Миллиардтаған нейрондық жасушалар шатасады. Ұмытшақтық. Үрей. Күйзеліс. Уайым басым болғанда ұйқы бұзылады.

31.01.25

Адамды басқаратын – құт. Құт әртүрлі күйге түсіреді. Адам туған мезеттен бастап өз құтымен айналады. Өз құты туған сәттен бастап 110 жыл жасады десек, 13 кезеңнен тұрады. 13 мүшел. Әр кезеңде әртүрлі даму үдерісі болады. Әртүрлі күйге түсу. Күй мен ғарыштық құт сәйкес келген сәтте тағдырда ғажайып толқындар жүріп өтеді. Ол – құттың алтын толқындары. Сол толқынға кім жалғанады, соның бағы жанады. Сол толқындарды ұстау үшін, сол толқындарды ұғу үшін, сол толқындарды басқару үшін түйсікті дамыту керек. Кейбіреуде түйсік туа бітті ДНК-да болады. Оны тек дейді. Кейбіреу көре табады. Күй адамның жігер-қуатын сынайды әрі шыңдайды.

01.02.25

Табиғат, ғарыш пен адам арасындағы биоэнергиялық байланыстарды ежелде тылсым күш, құдайдың құдыреті деп ойлаған. Ғылым дамыған соң физика, химия, нейробиологияға мән берді. Талас тудырған кейбір мәселе әлі де бар. Спиритизм, телекинез, телепатия, телепортация, торсиондық өрісті ғылым мойындамады. Кванттық өрістің мойындалуымен әлі талай құбылыс шындыққа айналуы бек мүмкін. «Өтірік ғылым, эзотерика» деп мән бермеді. Бірақ кейбір аса дарынды физик, нейробиолог ғалымдар аталған құбылыстың бар екенін дәлелдермен жасап көрсетті. Талас қайта өрбіді. Адам миының

ғажайып қабілеті күн сайын дәлелденіп келеді. Адамның бір құрлықта тұрып екінші құрлықтағы адамға әсер ете алуы ғажап енді. Қазақта оны зікір салу, дуа деп атайды. Оның жасалу техникалары да әр алуан. Әр халықтың өз техникалары бар. Дәстүрлік, діни жоралғыларда көп қолданады. Әлемді дірілдеткен жауынгер патшалардың қасында зікір салып, кеңес беретін бақсы ұстаз, кітап ұстаған діни қызметкерлер болғанына тарих куә. Бұл үрдіс әлі күнге дейін жалғасып келеді. Бірақ жасырын. Кейбір елдер президент сарайында экстрасенс, емші, діни қызметкерлерді ұстайтыны анық. Сарайды үнемі теріс биоэнергиядан тазартып тұру, тұлғаны биоэнергетикалық шабуылдардан қорғау өте маңызды. Түбінде ғылым бұл тылсым дүниенің сырын ашатыны анық. ЖИ-дың өзі сананы дүр сілкілтіп жатыр. Бірақ адамның түйсігі, сезіну, қиялды шарықтатуы сияқты ғажайып сезімдерін ЖИ жасай алмайды-ау. Ол – енді тек адамзаттың қолынан ғана келетін құбылыс. Бірақ ғылым оның мәнін ашып беретіні анық.

01.02.25

Үн туралы өткен посттарда жаздым. Қайта бір оралуды жөн көрдім. Үн – толқын. Толқын болғанда – қасиетті, құтты толқын. Үннің мәнін әлі ешкім терең ұға алмады. Үн адамға ғажап мотивация береді. Үн шабыттандырады. Үн сезімдерді қозғайды. Үн ләззатқа бөлейді. Үн сағынышты оятады. Күнде естіп жүрген таныс үн күндердің күнінде шорт үзіледі. Ғайып болады. Үн үзілгенде сиқырлы, жанды баурап алатын үннің құты да бірге кетеді. Үн арқылы адам бір-бірін ұғады. Үн арқылы адам қиялын жеткізеді. Алдымдағы блокнотта әлдеқашан өмірден өтіп кеткен адамдардың телефон номерлері сақталған. Солардың ғажап құтты үндерін еске алдым.

03.02.25

Әлем ғалымдары «Әйелдер неге сонша белсенді?» деп бас қатырды. Зерттеді.

Тапты. Әйелдердің миы еркектердікіне қарағанда 10-18% тез жұмыс істейді екен.

Саудада – әйелдер! Тамақ өнеркәсібінде – әйелдер!
Киім жеңіл өнеркәсібінде – әйелдер! Өнерде – әйелдер!
Сетовик те – әйелдер! Коуч, тренингте – әйелдер!
Идеологияда, дінде – әйелдер!
Спортта – әйелдер! Медицинада – әйелдер! Ұстаз да –
әйелдер!
Ұшқыш – әйелдер!
Бала бағатын – әйелдер!
Дүкен аралайтын – әйелдер!
Ғажап!

03.02.25

Құт туралы аңызды бір журналист айтып берді. Ертеде есігіне құт қонған, бесігіне бақ қонған бір бай болыпты. Сол байдың үйіне сұңғыла сыншы қонақ келіпті. Қонақ ит-құстың тілін біледі екен. Кешке байдың қорасына қасқыр келіп, малды тартпақшы болғанда, байдың иті қораға жолатпапты.

Қасқыр айтыпты: «Малды сонша қорығанда бай саған не береді? Құр сүйек-саяқтан басқа. Бере сал маған қойдың бірін. Тартып кетейін», - депті.

«Жоқ, бермеймін!» - деп ит көнбепті. Ит-құстың тілін білетін қонақ бәрін естіпті. Ертесі қонақ аттанарда бай қонақтан бұйымтай сұрапты. Қонақ: «Итіңізді беріңіз», - депті.

Бай: «Ит сұрағаның не? Мал сұрамадың ба?» - депті.

«Жоқ, ит», - депті қонақ.

Бай итті беріпті. Қонақ итті жетектеп кете бергенде ит тырысып бұрыштағы шиге сиіпті.

Қонақ: «Байеке, айнып қалдым, маған мына шиді беріңіз, + депті. Шиді алуға бара жатқанда бір қозы келіп шиді жалап кетеді.

Қонақ: «Ой, байеке, айнып қалдым. Маған мына қозыны сойып, асып беріңіз», - дейді. Бай қозыны сойып, асып, басын қонақтың алдына қойыпты. Сөйтсе бастың бір құлағы тістелген шұнақ екен.

«Ой, байеке, бас бүтін болмады», - депті.

Бай: «Қап, құдайы қонақтан ұят болды-ау. Жаңа немерем ет піскенде бастың құлағынан бір тістеп кетіпті», - депті.

Қонақ: «Ее, байеке, сіздің басыңызға бақ, беліңізге құт байланған екен. Байланғанда берік бекіпті. Таласқан тартып алмас, соғысқан сарқып алмас құтыңыз бар екен. Сізден ештеңе алмаймын», - деп қонақ аттанып кетіпті.

03.02.25

«Әулет Group» - life story!

Әрбір әулеттің тұнық тарихын көркем түрде таспалау!!!

Әулеттің тарихи дерегін деректі фильм ретінде көрсету.

Болашақ – жұмбақ, өткенің – тарих. Ал сол жұмбақтың шешімі – негізі тарихта. Сондықтан өскелең ұрпақ саф таза тарихын білуі керек. Кемел келешек болашақ жастарда. Сондықтан кейінгі ұрпаққа ата дәстүрімізді дәріптеу, салтымызды сақтау – әрбір қазаққа аманат.

Аманатты арқалаған азамат ретінде осы бастаманы бастадық.

Қолдап, демеп жіберіңіздер!!!

КҮШ – БІРЛІКТЕ!!! НӘТИЖЕ – ТІРЛІКТЕ!!!

04.02.25

Адамның жасы ұлғайған сайын бас сүйегінің формасы сопаяды. Шаштың ағаруы, көздің көру қабілетінің нашарлауы, сүйектердің босауы – бәрі-бәрі гормондардың дұрыс бөлінбеуінен болады. Денедегі бездердің солуы, жиырылуының әлсіздігінен. Ал оны күшейту үшін патшалардың бірнеше құпия жаттығулары бар.

05.02.25

Бекзаттық мінез ежелгі қазақтардың бойында туа бітті бар еді. Ол қасиет «құт» деп аталатын. Бекзаттық мінез, әсіресе, хан, төрелердің бойында көрінетін. Түркі жұрты осы бекзаттық мінезбен өз-өзін тәрбиелеген. Тарихи тамырынан ажырап, санасы сан-саққа жүгіріп, қожырап бодандыққа түскен соң алтын тектен айырылды. Досқа мейірбан, дұшпанға қатыгез мінез бар еді. Дұшпан айла жасап дос болып, есіктен кіріп, төрге

озды. Тәрде отырып төрелік айтты. Істетті. Қыз беріп, төсекке кірді. Саясатын есепке құрды. Тарихты бұрмалады.

«Бөрте меркіттердің қолына түскенде жүкті еді. Оны қолбасшы Уанханға әкеліп тапсырды. Уәзірлері Уанханның құлағына сыбырлайды: «Бөртеңі тоқалдыққа алыңыз» деп. Сонда Уанхан: «Жоқ, алмаймын. Шыңғысханның әкесі Есугей досым еді. Шыңғысхан балам құрлы. Бөрте келінім болып шықпай ма?! Бұл менің бекзаттығыма нұқсан келтіретін әрекет», - деп ыршып түседі. Кейін Бөртеңі Шыңғысханға қайтарып берген екен» дейді бір аңыз.

Бұл аңыз болса да ақиқатқа жақын екен. Бекзаттық мінез, бекзаттық іс-әрекет ұлы даланың бұлжымайтын тәрбие мектебі болғаны шындық. Ғажап, ә!

06.02.25

Үннен сөз құралады. Көмейден шыққан сөзде қуат бар. Сөзге ақы төленгенде қуаты еселеніп құтқа айналады. Құт ырыс-дәулетті құрайды.

Ырыс-дәулет адамның абырой-беделін көтереді. Абырой-бедел мысты күшейтеді. Күшейген мыс сесті арттырады. Артқан сес десті оятады. Ешкімге дес бермейтін әрі шешен, әрі батыр деген тұлғаны құт осылай жасап шығады.

Ғажап, ә!

07.02.25

Қызғаныш асқынса патологиялық ауытқушылыққа аарады. Затты, мүлікті қызғануға болады, ол – жекеменшік.

Ал адамды қызғануға болмайды. Ол – тұлға. Өз пікірі, өз мақсат-мүддесі бар, саналы, еркін адам. Адамның еркіндігін шектеу заңмен қудаланады. Қызғаншақ адам – өз-өзіне сенімсіз адам. Сенім болу үшін адам миды дамытуы керек.

07.02.25

Ми – жалқау. Оны ширату, шынықтыру – адамның өз қолында. Мынау тіршілік адамдарға баяу өтіп жатқан секілді көрінеді. Ол – иллюзия. Планета қозғалысы өте жылдам, кірпік

қаққанша өтіп жатыр. Біз бір жылды бір-ақ есептеп, пәлен жасқа келдік дейміз. Ақиқатында біз бәлкім мыңдаған жылдарды артқа тастаған болуымыз да мүмкін. Айнала асықпай жүрген секілді. Асықпау керек, бірақ тез жасап үйрену керек. Қиялмен бір секундта Марсқа ұшып барып келуге болады. Дәл сондай жылдамдықпен қозғалатын техникалар мен приборлар пайда болып жатыр, ол – ЖИ.

Адамзатқа ұшқыр қиял мен шыныққан шымыр ми керек.

08.02.25

Адам тәнінде мидан бастап бірнеше нүктеде бездер бар. Ол бездерде жүгіріп тұратын жасушалар (клетка) бар. Жасушалардың ішінде митохондрия деген ерекше жасуша бар. Ол не істейді?

Ол бүкіл орнаизмге қуат береді. Жас кезде митохондрия өте белсенді. Қартайғанда семе бастайды. Митохондрия үйкелістерден шабыт алады. Қақтығыс, ұрыс, алысу, секс, т.б.. Әрекет. Қозғалыс. Ер мен әйел арасындағы қатынас. Ол тоқтағанда адам кәріліктен тіршілігін аяқтайды. Имунитетті күшейтетін де осы жасуша. Кімде сол митохондрия күшті болса, ұзақ жасайды және көп ауырмайды. Митохондрия қиялмен тіке байланысты. Қиял ұшқыр болса, митохондрия билейді ән салады, қуанады, белсенді. Жеңіспен қуаттанады.

08.02.25

Қиялды ұшыратын – митохондрия. Митохондрия өте белсенді болғанда, жасушалар үйкелістен қызады. Мида агрессия пайда болады. Агрессия адамды ұшырады. Адам ұшқанда ғажайып үдерістер жасайды. Агрессия басқа адамға бағытталса қақтығыс болады. Қақтығыста кім жеңсе, құт соған ауады. Жеңілгеннің құты қашып, ұтылады. Агрессия адамның ішкі потенциалын қозғауға бағытталса, жеңіс адамның өзінде қалады. Өз-өзінің құтын айналдырады. Агрессияны өзіне бағыттауды оқып-үйрену керек. Біздің курстарымыз құт жинау, құтты айналдыруға арналған. Құбылысқа айнал!

09.02.25

Адамзаттың миы қазынаға толы. Бірақ сол мидың 3/1 бөлігін ғана адамзат кәдеге жаратады. Оны да толық істетпейді, 0,05% ғана. Миды әртүрлі қоқысқа толтырып алып өз-өзімен арпалысып жүреді.

Қалған бөлігі қосылса не болады?

Ол кезде адамдар көздегі ойды оқиды. Айтпағым ол емес. Айтпағым адамзаттың 120 жыл өмір сүруге беймарал қуаты жетеді. Ауырмаудың алгоритмі бар. Ол – ҚҰТ жасушасын қуаттандыру.

12.02.25

Құт жинау үшін не істеу керек?

Ұстағанның қолында, тістегеннің аузында кеткен тарихи маңызды құндылықтарды орнына қою керек.

Қою үшін не керек?

Қою үшін құт жинау әдіс-тәсілін (техникасын) білу керек.

Білу үшін не керек?

Білу үшін жадыдағы салт-дәстүрді ояту керек.

Ояту үшін не керек? Ояту үшін іздену керек.

Іздену үшін не керек? Іздену үшін ниет пен талпыныс керек.

Ниет пен талпыныс болу үшін жігер мен ынта керек.

Жігер мен ынта болу үшін не керек?

Құт керек.

Құт болу үшін не керек?

Тек керек.

«Құлан құдыққа құласа, құлағында құрбақа ойнар» деген мақал содан шықса керек-ті.

13.02.25

Ал енді айтайын. Ыстық махаббат эмоцияға байланған. Ғашық болу, ұнату, қызғану (қызғаныш шектен шықса патологиялық ауруға ұшыратады), төсекте жану, сағыну, құштарлық, мұнаю, т.б..

Суық махаббат деген әсерге, әрекетке байланған. Ақылға, мәселе шешуге, қолдауға, қаражатқа, марапатқа, мақтауға, жанашырлыққа, қайырымдылыққа, мейірімге, т.б. байлану.

15.02.25

МИДЫ ШЫНЫҚТЫР, МИДЫ ТЫҢДА.
ЖАН ҚАЛАУЫН ДӘЛ ТАП.
БАСҚАСЫНЫҢ БӘРІ – БОС СӨЗ!
ОЛ ҮШІН ОҚЫ.
ҮЙРЕН.
ҚҰТ ЖИНА. ҚҰБЫЛЫСҚА АЙНАЛ!

15.02.25

Мен сексолог маман емеспін. Бірақ ер мен әйел құтын талқылағанда бұл мәселеге соқпай кету мүмкін емес. Ер мен әйел қарым-қатынасы үйлесімде болу үшін шынайы ғашықтық, махаббат сезімі болуы керек. Махаббат жоқ жерде үйлесім жоқ. Махаббат жоқ жерде адам жан қалауын басқадан іздейді. Ажырасудың басты себебі осы. Ажырасу трагедия емес. Бірақ көп адамға қолайсыздық туғызады. Отбасындағы қақтығыстардан да адам мезі болып, психологиялық тұрғыдан қажиды. Реніш, өкпе, қырсықтық. Жаны ауырады. Жаны жараланады. Енді сол жараланған жанды емдеу үшін адам жанталасып басын тауға да соғады тасқа да соғады. Ізденіс жолына түседі. Адамның бұрын байқалмаған қырлары пайда болады. Біреудің ақындығы оянады. Біреудің батырлығы оянады. Біреудің бизнесмендігі оянады. Біреудің саясаткерлігі оянады. Біреудің спортқа қызығушылығы оянады. Біреудің әншілігі оянады. Біреудің жазушылығы оянады, т.б..

Неге?

Себебі – тәндегі сексуалды құт жан таптырмайды.

Атомдар атыла береді, атыла береді. Ол тек үйлесім болған кезде ғана тынышталады.

«Қатының шайпау болса – философ боласың» (Сократ).

18.02.25

Бір жетілік курсты бітіріп бизнесмен болып миллиондарды айналдырып жүрген адамдар бар.

Курс – уақыттан ұтудың ұтымды жолы.

Курсты кімдер оқиды?

Курсты алғыр, басы істейтін адамдар оқиды.

Курстың екі түрі бар:

1. Жұмсақ білім + іс-әрекет

2. Қатқыл білім + іс-әрекет.

Екеуі де ұққан адамның миында ғажап қозғалыс жасайды.

18.02.25

ӨЗІН ДАНЫШПАН САНАЙТЫН АДАМ ЕШҚАШАН ІРІ ЖЕТИСТІККЕ ЖЕТПЕЙДІ.

НЕГЕ?

СЕБЕБИ ОЛ «БӘРІН БІЛЕДІ» ЖӘНЕ БӘРІНЕ КҮМӨНМЕН ҚАРАЙДЫ. КҮМӨН – ТҮПСАНАДАҒЫ ҮРЕЙ.

ОНДАЙ АДАМ АҚЫЛ АЙТҚЫШ, БІРАҚ ЕШТЕҢЕ ҮЙРЕТПЕЙДІ.

22.02.25

«Үрейімді ұшырды». «Үрейді ұшырмашы». «Үрейі ұшты» деген сөз бар. Ұшыру. Мен сөз талдамаймын. Бірақ қазақтың тілі құдайдың тілі екені анық. Өйткені қазақтың әрбір сөзінде тұнған тылсым, терең мән бар. Ауру уайымнан пайда болады. Уайым үрейден пайда болады. Адам ауырғанда үрейді ұшырып ем жасау керек. Оны ғылымда «шоковая терапия» дейді. Ежелгі емші-бақсылар науқасты үрейлендіру арқылы емдеген. Шошынған балаларға қорықтық құйған. Қорықтық, сөзге мән бер. Қорқыту. Қорғасын суға түскенде быж етіп бу шығарады. Үн. Ұшықтағанда мұздай судан дене тітіркеніп, жасушаларда үрей пайда болады. «Суф» деген үн. Бақсылар зікір салғанда даңғара тарсылдайды. Үн. Қобыз ойнағанда үн. Көмейден қырылдатып дауыс шығарғанда үн. Құранды әуезді оқығанда үн. Үн үрейлі болған сайын ықпалды болады. Назар ауады. Назар түскенде құтты шыр айналдырады. Адам басқаға

ұқсамайтын ерекше болған сайын назарға көп ілінеді. Үнемі назарда болу басқаға үрей туғызады. Үстемдік құты еселене береді. Түйін: Үрей, қорқыныш туғызу арқылы басқаның құтын өзіңе тартып алу техникасы. Үрей мен Үн кез-келген ауруды жазады.

23.02.25

Адам көргенін айтады. Адам естігенін айтады.

Адам істегенін айтады.

Адам оқығанын айтады.

Адам сезімін айтады. Адам айта береді, айта береді. Бірақ не айтып отырғанын сол сәтте ұқпайды.

Неге?

Себебі - ол өзін білімпаз тұлға санап тұрады. «Бәрін дұрыс айтып тұрмын» деп, өз сана деңгейімен өлшейді. Бәлкім ол адасып тұр. Оны өлсе мойындамайды. Тобырлық сана деген осы. Оны ұғатын адам өте сирек.

Әулет мектебі курсың оқытып жатырмыз. Курстың мақсаты – әулет ынтымағы мен бизнесінің дамуы. Әулет алдына мақсат қойылады. Мақсат – әулеттен тұлға шығару. Сол тұлға әулеттің қорғаны және әулеттің құтын айналдырады. Бұл – ұзақ процесс. Бірақ тұғырды сауатты қойса, нәтиже алатыны анық. Тұлға болатын адамды дұрыс таңдау керек. Тұлға назарға түсіп үлгірген болса, оны дамыту керек. Идея + мақсат + үдеріс + құттың айналуы + нәтиже.

* * *

Адамзаттың өмірі үш толқында өрбиді. Саяқ жүретін адамдар. Олар демократиялық қоғамда дара тұлғаға айналады. Диктатуралық қоғамда қара тұлғаға айналады. Ықпалды ортаның шеңберінде жүретін адамдар бар. Бұлар ықпалды адамға айналып шығуы ғажап емес. Үшінші ықпалды тұлғаны дайындап шығаратын – әулет. Бұл әулет ықпалды әулетке айналатыны хақ. Осы үш толқындағы адамзаттың өмірі ауыспалы. Құты көшпелі. Ықпалды тұлға дайындап шығару үшін үздіксіз еңбек + ақыл-айла керек.

* * *

Отбасының, әулеттің құпиясын сақтауда әйелдің ролі өте маңызды. Әйел отбасындағы оқиғаларды жалбақтап әркімге айтпау керек. «Үй артында кісі бар» деп ежелгі қазақтар дұшпанға сыр алдырмауды ескерткен. «Екі көздің бірі – дұшпан» деп өз тәнің өзіңе жау болатынын да айтқан. Дұшпан әулеттің ең әлсіз жерінен ұстайды. Айтқың келіп өліп бара жатсаң психологқа бар. Олар құпияны жария етпейді.

* * *

Мыс – құттың шарықтау шыңы. «Мысы басым». «Мысым құрып тұр» дейді. Мыс президент пен атақты адамдарда болады. Мысты басу үшін құтты тартып алады. Құтты күшпен және айламен тартып алады. Құт көшпелі. Мысты басқан кезде құт қашады. Құт қашқанда адамның басынан бақ тайып, сағы сынады. Сағы сынған адамның рухы өшеді. Рухы өшкен адам құлдық қуатпен қалады. Құлдық қуатта жігер, қайрат жоқ. Тек жанбағыс, қарынның қамы, қызықтау, пайдалану, албасты басып жүреді.

* * *

Тірек сақтан тұрады. Сағы сынбасын деп жатады. Тірек сақты күшейтіп тұрады.

1. Тірек – ата-ана.
2. Тірек – қаражат, байлық.
3. Тірек – қылықты әйел, сенімді ер.
4. Тірек – ақылды ұрпақ.
5. Тірек – ақылды бауыр, туыс.
6. Тірек – жанашыр дос-жаран.
7. Тірек – ықпалды ұстаз.
8. Ықпалды орта.
9. Тірек – мықты денсаулық.
10. Тірек – Отан, жер-ана.
11. Осы тіректер әлсіреп жойылғанда адамның сағы сынады.

* * *

Құт жинаудың бірінші техникасы:

1. Құтты тасытатын – эгрегор (ұжымдық энергия).
2. Эгрегор жинау үшін атақ, бедел, ақша керек.
3. Атақ, бедел жинау үшін жеңіс керек, жеңімпаз құт.
4. Жеңімпаз болу үшін жасампаз болу керек.
5. Жасампаз болу үшін білім, ізденіс, үйрену керек.
6. Үйрену үшін еңбек, қулық, жаттығу керек.
7. Жаттығу, үйрену үшін адам өзіне көп уақыт бөлу керек, өзін жақсы көру керек.

* * *

Құт жинаудың екінші техникасы:

1. Дем құты /ауа, өксік/
2. Жан құты /жан қалауы/
3. Дәм құты /құнарлы ас/
4. Тән құты /күтім, сән/
5. Сән құты /киім, аксессуар/
6. Қан құты /көңіл, позитив/
7. Үн құты /ән, жылау, шыңғыру/
8. Ырыс құты /дәулет/
9. Сөз құты /ықпал ету, ұйыту, иландыру/
10. Көз құты /қызығу, ынта/
11. Қол құты /еңбек/
12. Жүрек құты /махаббат, ғашықтық/
13. Тілек құты /бата/
14. Аяқ құты /жаттығу, жүру/
15. Ми құты /ширату, сақтау/
16. Ақтық құт /ұрық/
17. Жатыр құты /ләззәт, секс/
18. Әулет құты /эгрегор/
19. Ақша құты /табыс/
20. Бақша құты /жеміс/
21. Шаңырақ құты /кие/
22. Дәулет құты /дүние/
23. Сәулет құты /архитектор/
24. Түлек құты /мал басы/
25. Бастың құты – тұмақ /бас киім/
26. Істің құты /ықпалды орта/

Адам туғанда құтымен туады. Сол құтты өсе келе еселеп тасытып отыру керек.

Сол құтқа ие кеңес есебін тауып отыру керек. Құттың шыңы – мыс, сес, дес. Қиял мысқа көтерілгенде айтқан сөзің сол сәтте орындалады. Сені пір тұтады. Сені қорған көреді. Сені тірек тұтады. Саған арқа сүйейді, саған сенеді. Саған тартылу, сенің қасында жүруді мәртебе көреді. Мақтан тұтады. Басқа адамдарды сенің мысың басып тұрады. Адамдар саған жақындауға сескеніп тұрады. Сен сөйлегенде ешкімге дес бермей, шешендікпен елді айландырасың, ойландырасың.

Бақтың қонуы – адамдардың сені мойындауы, сенімен ақылдасуы, сен туралы айтуы, саған еліктеуі, сені басқадан қызғануы, құттың тасуы, мол дәулетке ие болу, дәулетті болу, қайырымдылық жасау, дәулетті еселеу, алу-беру концепциясы.

Бай құт – құтты айналдыру, назарға іліну, ықпалды адамға айналу, буллінке түсу, дарын қабілетті ашу, ақша, өнер, спорт, секс, денсаулық.

Құт жинау – ықпалды ортаға кіру, қабілетті көрсету, шыңдау, миды шынықтыру, ақыл жоқ, тек үдеріс процесс бар.

Сақтың көтерілуі – жан қалауын күшейту, текті тану, әулет мектебі, шежіре текті адамның ұрпағын көбейту. Қиялды ұшыру, арман мақсат қою, идея табу, елестету, медитация, аффирмация, образ, ұрықты қозғау, жігерді қайрау, үйрену, ән, би, күй, жаттығу, көру, есту, тіл табу, техника, тағы басқа.

Құт жинау техникасының жаттығулары

1. Жаттығу – дем техникасы.
2. Жаттығу – көз техникасы.
3. Жаттығу – жағымды сөз, ән, музыка.
4. Жаттығу – тіл жаттығу, шешендік өнер.
5. Жаттығу – сөзбен толқыту, арбау, алғыс.
6. Жаттығу – демалу, қайрат, массаж, музыка, ән-бей.
7. Жаттығу – ерте тұру, физкультура, жүгіру, алғыс.
8. Жаттығу – дауыс, вибрация, интонация, ән, алғыс.
9. Жаттығу – асты талғап жеу, режим, алғыс.
10. Жаттығу – нейро жаттығу, қолды үйрету, алғыс.

11. Жаттығу – ми мен көру, елестету, телепортация, белгі, медитация.

12. Жаттығу – би, музыка, ән, табиғат, миды қоқыстан тазарту.

13. Жаттығу – әулет мектебі, кіші тақ, әулет қоры, шежіре, алғыс.

14. Жаттығу – кванттық секіріс, өзгеріс, миды сендіру, алғыс.

15. Жаттығу – өмірден мән табу, алғыс.

16. Жаттығу – үдерісті қалай жасау, аскетизм, махаббат, алғыс.

17. Жаттығу – еңсе көтеру, омыртқа, тоқал, алғыс.

18. Жаттығу – денсаулық жаттығулары, алғыс.

19. Жаттығу – дем шығару техникасы, үлгісі, орталық, алғыс.

20. Жаттығу – дәмді ас дайындау жаттығулары, көңілді алғыс.

21. Жаттығу – кіші тақтың құрылымы, мәні, алғыс.

22. Жаттығу – аяққа арналған жаттығулар, тән мүшесі, алғыс айту.

23. Жаттығу – қабілет ашу жақсы көрген іспен айналысу

24. Жаттығу – ықпалды орта құру.

25. Жаттығу – беру құты жаттығулары, ықпалды орта құру.

26. Жаттығу – алу құты жаттығулары, ықпалды орта құру.

27. Жаттығу - еркін бұлшық ет жаттығулары

28. Жаттығу – беру құты жаттығулары, ықпалды орта құру.

29. Жаттығу – алу құты жаттығулары, ықпалды орта құру.

30. Жаттығу – жатыр жаттығулары, интерн. алғыс.

31. Жаттығу – сүйек жаттығулары, ішкі энергияны алғыс.

32. Жаттығу – сақтану жаттығулары, тосын оқиғаларға дайындық.

33. Жаттығу – сүйек жаттығулары, ішкі түйсікті алғыс.

34. Жаттығу – қалаулы әйел болу жаттығулары.

35. Жаттығу – баулу жаттығулары, алғыс.

36. Жаттығу – әрекет, орын ауыстыру, жұмыс ауыстыру.

37. Жаттығу – жақсы ер болу жаттығулары, алғыс.

Құттың денеде орналасу үдерісі (процесс)

1	Әуелі құт 90 күн омыртқаны нұрландырады
2	Омыртқа нұрланған соң, ҚҰТ ТІЗЕГЕ КЕЛЕДІ
3	ТІЗЕНІ НҰРЛАНДЫРҒАН СОҢ, ҚҰТ ҚҰЙЫМШАҚҚА КЕЛЕДІ
4	ҚҰЙЫМШАҚТЫ НҰРЛАНДЫРҒАН СОҢ, ҚҰТ АЯҚҚА КЕЛЕДІ
5	АЯҚТЫ ДҰРЫС БАССАҢ – ҚҰТ БЕЛГЕ КЕЛЕДІ
6	БЕЛДІ НҰРЛАНДЫРҒАН СОҢ ҚҰТ ЖҮРЕККЕ КЕЛЕДІ
7	ЖҮРЕК НҰРЛАНҒАН СОҢ ҚҰТ ТІЛГЕ КЕЛЕДІ
8	ТІЛДЕН СОҢ ҚҰТ КӨЗГЕ КЕЛЕДІ
9	КӨЗ НҰРЛАНҒАН СОҢ ҚҰТ БАСҚА КӨТЕРІЛЕДІ

Құт басқа көтерілгенде бақты өзіне тартады.

Бақ – құт, басқа қонған құт. «Басына бақ қонды» деп айтады. Сосын құт белге келіп тұрақтайды. Құтты қашырмас үшін адамдар белін күміс немесе алтын белдікпен бекем буып жүреді.

Құт көшпелі, бақ ұшпалы әрі тайғанақ, құт қашқанда басынан бағы таяды.

ҚҰТ ТҮРЛЕРІ

Бастың құты – бақ.
Бақтың құты – мыс.
Мыстың құты – сес, дес.
Көздің құты – көру.
Сөздің құты – толқу.
Үннің құты – балқу.
Тілек құты – бата.
Оқу құты – білім.
Ізденіс құты – тоқу.
Өзгеріс құты – өту.
Алу құты – жеңіс.
Беру құты – өріс.

Білек құты – еңбек.
Мәннің құты – ізденіс.
Мейірім құты – байлану.
Бедел құты – сайлану.
Сән құты – сәулет.
Өзектің құты – ас.
Батыр құты – қару.
Байлықтың құты – іс.
Зерденің құты – жаттығу.
Жарықтың құты – күн.
Түннің құты – қараңғы.
Таланттың құты – дара.
Ердің құты – қатын.
Жатыр құты – атом.
Сату құты – табыс.
Бәйге құты – шабыс.
Билік құты – соғыс.
Кие құты – қоныс.
Ие құты – құдай.
Сес құты – қару.
Ес құты – тану.
Көш құты – көлік.
Шабыт құты – ерік.
Шаңырақ құты – серік.
Сұлулұлық құты – көрік.
Әулет құты – кіші тақ.
Ынтымақ құты – бірлік.
Сауда құты – сату.
Қару құты – ату.
Шырақ құты – жану.
Өмір құты – тану.
Үйлесім құты – тірек.
Қиял құты – ұшу.
Астың құты – түсу.
Аяқтың құты – жүру.
Омыртқа құты – тұру.

БАҚ БАСҚА ҚОНАДЫ.

ҚҰТ БЕЛГЕ БАЙЛАНАДЫ.

МЫС ЖҮРЕКТЕ БОЛАДЫ.

СЕС КӨЗДЕ ТҰТАНАДЫ.

ДЕС ТІЛДЕ АЙНАЛАДЫ.

ОСЫ БЕС ҚАСИЕТ АДАМНЫҢ ҚҰТЫН
АЙНАЛДЫРАДЫ. АДАМДЫ ТҰЛҒА ЕТЕДІ.

ЕНДІ ОСЫҒАН АУА, СУ, ЖЕР, ОТ ТӨРТ ЭЛЕМЕНТТИ
ҚОС. БӘРІ 9 САНЫН ШЫҒАРАДЫ.

9 АЙДА АДАМ ТУЫЛАДЫ. ЖАРЫҚ ӨМІРГЕ ШЫҒАДЫ.
ЖАРЫҚ – ПОЗИТИВ.

ҚАРАҒҒЫ – НЕГАТИВ.

9 САНЫ – ЖАСАМПАЗ ЖАРЫҚТЫҢ САНЫ. ҚҰТ
ЖИНА.

ҚҰБЫЛЫСҚА АЙНАЛ!

ЖАРҚЫН ӨМІР СҮР!

Құттың көтерілу кезеңі /цикл/

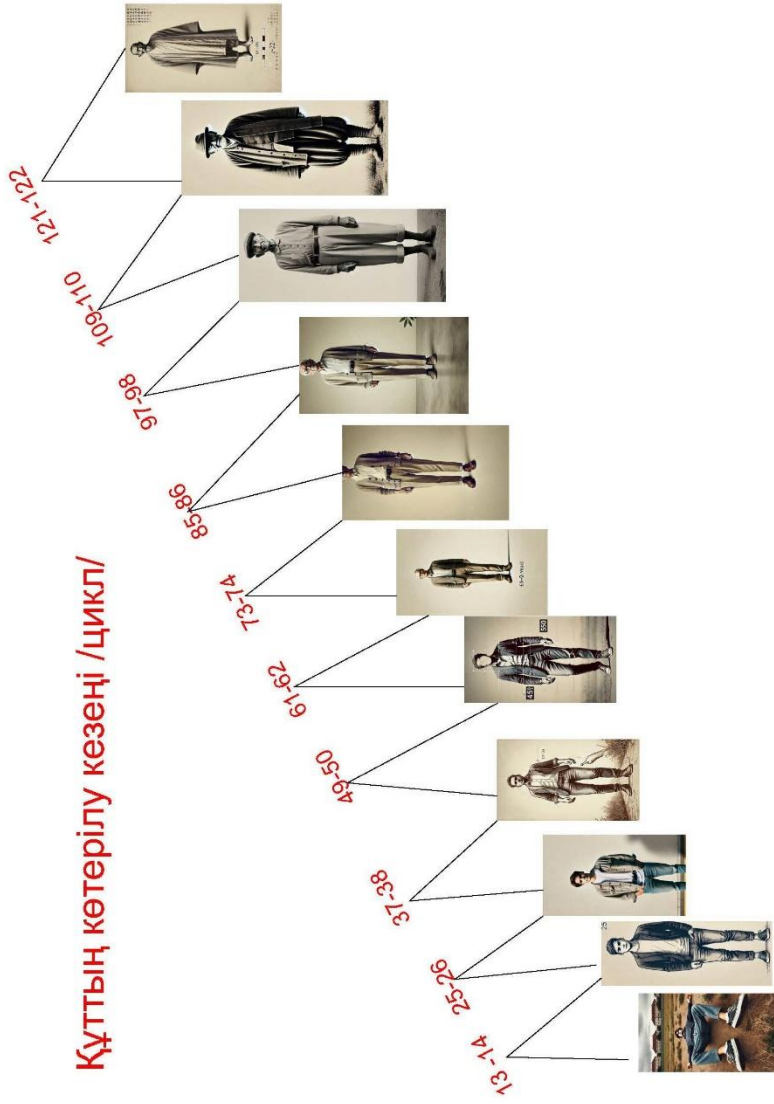

ҚҰТТЫҢ АЙНАЛУ ҮДЕРІСІ /ПРОЦЕСС/

Көру-көз

Есту-құлақ

Сезіну - түйсік

Қалау- жан қалауы

Құштарлық-ғашық болу

Әрекет-ұлы сенім

Күйге түсу

Құй құтты айналдырады

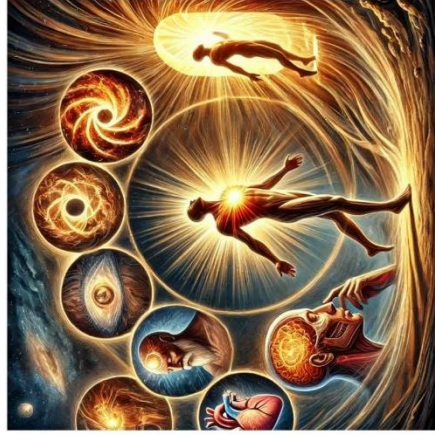

1. Көру (көз) – Адам алдымен көзбен көреді, яғни бір нерсеге назар аударады. 2. Есту (құлақ) – Кейін оны есту арқылы қабылдайды. 3. Сезіну (түйсік) – Кергені мен естігенін жүрекпен сезінеді. 4. Қалау (жан қалауы) – Сол нерсеге деген құштарлық немесе жан қалауы пайда болады. 5. Құштарлық (ғашық болу) – Қалаған нерсесіне ынтызарлық артады, оған ғашық болады. 6. Әрекет (ұлы сенім) – Сол қалағанына жету үшін әрекет етіп, сеніммен қадам жасайды. 7. Күйге түсу – Әрекеттен соң адам белгілі бір күйге енеді, яғни өзін өзгерту үдерісіне түседі. 8. Құй құтқа айналдырады – Нәтижесінде сол күй құтқа, яғни сәттілікке, берекеге, жетістікке алып келеді. Бұл процесс адамның мақсатқа жету жолындағы ішкі және сыртқы өзгерістерін сипаттайды.

**Құттың көтерілу шкаласы прибор АІВАТ және АRВАТ
Құттың шкаласы орын ауыстырып тұрады**

△	мүшел жас	Құт шкаласы	Құт-н өлш емі	құттың толқындары
△	109-110	9	9 -сек	құттың алтын толқындары
△	97-98	8	19-сек	құттың жауһар /бриллиант толқындары
△	85-86	7	29-сек	құттың ақ толқындары
△	73-74	6	39-сек	құттың қара толқындары
△	61-62	5	49-сек	құттың қызғылт толқындары
△	49-50	4	59-сек	құттың сары толқындары
△	37-38	3	1 мин	құттың жасыл толқындары
△	25-26	2	2 мин	құттың күрең қызыл толқындары
△	13-14	1	3 мин	құттың күлгін толқындары

Құттың тәнді денені көтеру үдерісі /процесс/+жатығулар

90 күн	Құттың омыртқаны күшейтуі аунау	
90 күн	Құттың кеудені, басты күшейтуі, еңбектеу	
90 күн	Құттың құймышақты күшейтуі отыру, тұру	
90 күн	Құттың табанды күшейтуі жүру	
	Барлығы 12- ай 1 жас	

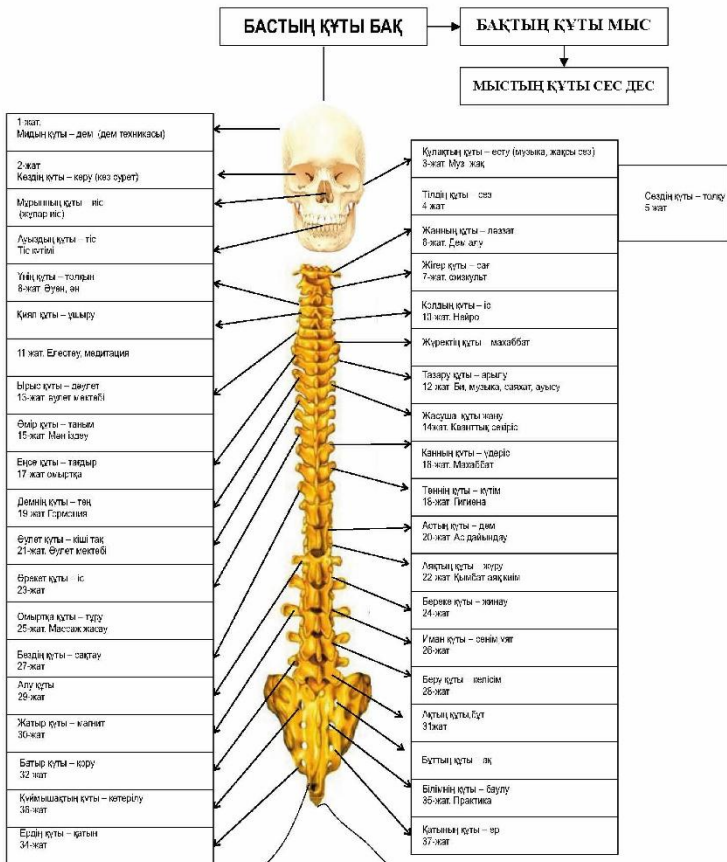

Құттың құты - Алтын тақ
Халықтың құты - ханда
Жарықтың құты - танда

Құтты айналдыру техникасы Беру мен Алу таланты сату



Бай ықпалды әулетке беру оң құт

Бай ықпалды адамға беру оң құт

Бай ықпалды ортаға беру оң құт

Ғылым білімге беру оң құт

Табысты кәсіпке беру оң құт

Табысты өнерге беру оң құт

Табысты спортқа беру оң құт

Ықпалды саясатқа беру оң құт

Өз өзінді үнемі дамыту оң құт

Құт жинау техникасы назарға түсу
Байлыққа, билікке жетудің төте жолы

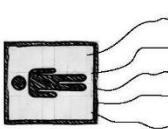
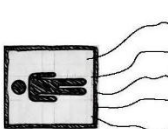
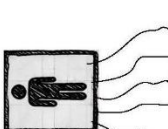
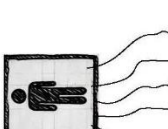
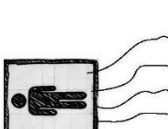
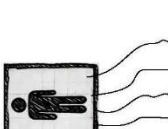
Өндіріс		Тұтынушы	Бизнес		Тұтынушы	Өнер		Көрермен	Парламент		Депутат халық	Спорт		Жанкүйер	Империя		Тәуелді елдер
Құтты іспен жинау	Құтты айла тәсілмен жинау						Құтты күшпен жинау										

Төреғали Батырханұлы

**ШЕШІМСКЕІН НЕМЕСЕ ҚҰТ ЖИНАУ
ТЕХНИКАСЫ**



ЖШС «ADAL КІТАП» баспасында басылды.

Алматы қ, Байзақов к., 90-үй.

Тел: +7 747 155 56 80

e-mail: adalkitap@mail.ru

сайт: adalkitap.kz

Басылуға 12.06.2025 қол қойылды.

Пішіні 60x84 1/8.

Көлемі 21,9 б.т.

Таралымы 500 дана.